

**T.C.
ÇANAKKALE ONSEKİZ MART ÜNİVERSİTESİ
SOSYAL BİLİMLER ENSTİTÜSÜ**

**SÜRDÜRÜLEBİLİR DESTİNASYON YÖNETİMİ
BAĞLAMINDA ADALAR:
BOZCAADA ÜZERİNE BİR MODEL ÖNERİSİ**

Doktora Tezi

**Hazırlayan
MUSTAFA DOĞAN**

**Tez Danışmanı
PROF. DR. MURAT GÜMÜŞ**

**T.C.
ÇANAKKALE ONSEKİZ MART ÜNİVERSİTESİ
SOSYAL BİLİMLER ENSTİTÜSÜ
TURİZM İŞLETMECİLİĞİ ANABİLİM DALI**

**Sürdürülebilir Destinasyon Yönetimi Bağlamında Adalar:
Bozcaada Üzerine Bir Model Önerisi**

Doktora Tezi

**Hazırlayan
Mustafa Dođan**

**Tez Danışmanı
Prof. Dr. Murat GÜMÜŞ**

Çanakkale – 2014

TAAHHÜTNAME

Doktora Tezi olarak sunduđum "Sürdürülebilir Destinasyon Yönetimi Bağlamında Adalar: Bozcaada Üzerine Bir Model Önerisi" adlı çalışmanın, tarafımdan, bilimsel ahlak ve geleneklere aykırı düşecek bir yardıma başvurmaksızın yazıldığını ve yararlandığım eserlerin kaynakçada gösterilenlerden oluştuđunu, bunlara atıf yapılarak yararlanılmış olduğunu belirtir ve bunu onurumla doğrularım.

25.10/2014
MUSTAFA DOĐAN



Sosyal Bilimler Enstitüsü Müdürlüğü'ne

Mustafa Doğan'a ait "Sürdürülebilir Destinasyon Yönetimi Bağlamında Adalar: Bozcaada Üzerine Bir Model Önerisi" adlı çalışma, jürimiz tarafından Turizm İşletmeciliği Anabilim Dalı,

DOKTORA TEZİ olarak oybirliği/oyçokluğu ile kabul edilmiştir.



Üye Prof. Dr. Derman KÜÇÜKALTAN



Üye Prof. Dr. Murat GÜMÜŞ

(Danışman)

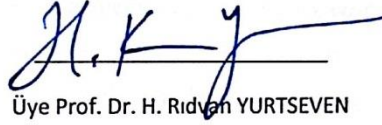

Üye Prof. Dr. H. Ridvan YURTSEVEN

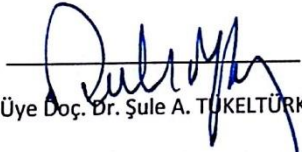

Üye Doç. Dr. Şule A. TÜKELTÜRK



Üye Yrd. Doç. Dr. Tolay GÜZEL

Tez No : 10025188

Tez Savunma Tarihi : 16.01.2014

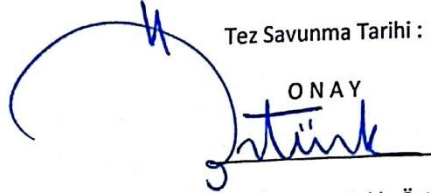

Doç. Dr. İbrahim Hakkı Öztürk

Enstitü Müdürü

27.01./20.14

SÜRDÜRÜLEBİLİR DESTİNASYON YÖNETİMİ BAĞLAMINDA ADALAR VE BOZCAADA ÜZERİNE BİR MODEL ÖNERİSİ

ÖZET

Sürdürülebilirlik ya da sürdürülebilir gelişme kavramı tüm dünyada yaygınlaşırken, diğer taraftan doğayı tahrip eden, salt ekonomik büyüme odaklı anlayış terk edilmektedir. Bu çerçevede hammaddesi büyük oranda doğal, tarihi ve sosyo-kültürel kaynaklar olan turizmde, sürdürülebilirlik oldukça önemli hale gelmiştir.

Tezin amacı, Bozcaada'yı daha sürdürülebilir bir destinasyon olmaya taşıyacak öneriler geliştirmek; bunun için yapılması gerekenleri paydaşlara iletebilmek ve Bozcaada'nın sürdürülebilir destinasyon olarak yönetilebilmesi için paydaşların kullanabileceği bir model geliştirmektir. Bu kapsamda geliştirilen modelin, Bozcaada'da uygulanması ve sonuçlarının hem Bozcaada hem de diğer destinasyonlar için bundan sonra yapılacak çalışmalara yardımcı olması hedeflenmektedir.

Tez için 2012-2013 yılının farklı dönemlerinde Bozcaada'da tüm paydaşlardan bilgi toplamaya yönelik alan araştırması yapılmıştır. Toplam 818 kişiye ulaşılarak, görüşleri alınmıştır. Araştırmada elde edilen verilerin değerlendirilmesinde SPSS 19.00 (Statistical Package for Social Sciences) ve LISREL paket programlarından yararlanılmıştır. Bulgulardan yola çıkarak Bozcaada'nın sürdürülebilir destinasyon yönetimi için bir model önerisinde bulunulmuştur.

ISLANDS IN THE CONTEXT OF SUSTAINABLE DESTINATION MANAGEMENT AND A MODEL PROPOSAL FOR BOZCAADA

ABSTRACT

While concepts of sustainability or sustainable development have expanded, on the other hand the perception that focus on to destroy of nature and just economic growth, has abandoned in worldwide. In this context sustainability in tourism whose raw materials include natural, historical and socio-cultural resources, has become most important.

The purpose of thesis is to develop of suggestions that move to Bozcaada more sustainable destination, conveying of things to do to the stakeholders and develop a model to manage of Bozcaada as a sustainable destination. In this context developed model is aimed to apply in Bozcaada and to help new researchs that will be implemented in Bozcaada and other destinations in future.

For thesis, different periods of 2012 and 2013, it has realized field research in Bozcaada in order to collect data from stakeholders. Totaly 814 person have reached and collect information. The evaluation of the dataset has been benefited SPSS 19.00 and LISREL package programmes. A model proposal is presented through findings to sustainable management of Bozcaada.

ÖNSÖZ

Doktora ders aşamasında bilgileriyle beni zenginleştiren ve gelişmemde önemli katkıları olan tüm Hocalarıma,

Tez İzleme sürecinde, uzun mesafeleri, zor koşulları aşarak toplantılarla yönümü çizen, değerli hocalarım Prof. Dr. Derman KÜÇÜKALTAN'a, H. Rıdvan YURTSEVEN'e ve Doç. Dr. Şule Aydın TÜKELTÜRK'e,

Değerli bilgi ve deneyimleriyle bu çalışmamın her aşamasında desteğini ve kılavuzluğunu esirgemeyen tez danışmanım, sevgili hocam, Sn. Prof. Dr. Murat GÜMÜŞ'e,

Tüm eğitim hayatım boyunca beni inatla destekleyen annem, babam ve ablama;

Çalışmalarım sırasında hep yanıbaşımdaya olan, yükün çoğunu sırtlayarak önümü açan; bana zaman, mekan ve motivasyon sağlayan fedakar eşime,

Teşekkürlerimle...

İÇİNDEKİLER

ÖZET	i
ABSTRACT	ii
ÖNSÖZ	iii
İÇİNDEKİLER	iv-vi
KISALTMALAR	vii
ŞEKİL LİSTESİ	viii
TABLO LİSTESİ	ix-x
GİRİŞ	1-3

BİRİNCİ BÖLÜM

SÜRDÜRÜLEBİLİR DESTİNASYON YÖNETİMİ

1.1. Sürdürülebilirlik ve Sürdürülebilir Gelişme Kavramı	3-9
1.1.1 Sürdürülebilir Gelişmede Hedef ve Amaçlar	9-11
1.1.2 Sürdürülebilir Gelişme Kavramı ve Uygulamalarına İlişkin Tartışmalar.....	11-14
1.1.3 Sürdürülebilir Gelişme ve İklim Değişikliği	17-18
1.2 Sürdürülebilirlik ve Turizm	18-31
1.2.1 Sürdürülebilir Destinasyon Kavramı.....	31-35
1.2.2 Sürdürülebilir Destinasyon Yönetimi.....	35-37
1.2.3 Sürdürülebilir Destinasyon Yönetimi ve Paydaşlar.....	37-40
1.2.3.1 Sürdürülebilir Destinasyon Yönetimi ve Turizm Endüstrisi.....	40-42
1.2.3.2 Sürdürülebilir Destinasyon Yönetimi ve Yerel Toplum.....	42-44
1.2.3.3 Sürdürülebilir Destinasyon Yönetimi ve Ziyaretçiler.....	44-45
1.2.3.4 Sürdürülebilir Destinasyon Yönetimi ve Yerel Yönetimler.....	45-47
1.2.3.5 Sürdürülebilir Destinasyon Yönetimi ve Sivil Toplum Kuruluşları.....	47-47

II. BÖLÜM

ADALAR VE SÜRDÜRÜLEBİLİR DESTİNASYON MODELLERİ

2.1 Turistik Bir Destinasyon Olarak Adalar.....	48-53
2.1.1 Adalar ve Turizm.....	53-55
2.1.2 Adalar ve Sürdürülebilir Turizm.....	55-65
2.1.3 Sürdürülebilir Destinasyon Yönetimi Modelleri ve Adalar.....	65-75
2.2 Sürdürülebilir Turizm Plan ve Uygulamalarıyla Örnek Adalar.....	75-77
2.2.1 Cayman Adaları.....	77-78
2.2.2 Balear Adaları.....	78-80
2.2.3 Hawaii Adaları.....	80-82
2.2.4 Samoa Adaları.....	82-84
2.2.5 Maldivler.....	84-87
2.2.6 Yunan Adaları	87-90
2.2.7 Bahamalar.....	90-91
2.2.8 Faroe Adaları.....	92-94
2.2.9 Sardunya Adası.....	94-95

III. BÖLÜM

BOZCAADA ve SÜRDÜRÜLEBİLİR DESTİNASYON YÖNETİMİ

3.1 Araştırma Alanı.....	96-101
3.1.1 Araştırmanın Amacı.....	101-102
3.1.2 Araştırmanın Önemi ve Kapsamı.....	102-103
3.1.3 Araştırmanın Problemi ve Soruları.....	103-104

3.1.4 Araştırmanın Yöntemi.....	104-104
3.1.5 Veri Toplama Teknikleri.....	104-105
3.1.6 Araştırma Evreni ve Örneklem.....	105-106
3.1.7 Alan Araştırması Süreci.....	106-106
3.1.8 Bulgular.....	106-107
3.1.8.1 Ziyaretçilere İlişkin bulgular.....	107-118
3.1.8.2 Yerel Topluma İlişkin Bulgular.....	118-124
3.1.8.3 Turizm Endüstrisine İlişkin Bulgular.....	124-144
3.1.8.4 Yerel Yöneticilere İlişkin Bulgular.....	144-155
3.1.9 Araştırmanın Hipotezleri ve Yapısal Eşitlik Modelleriyle Sınanması...155-175	
3.1.10 Araştırma Bulgularının Yorumlanması.....	175-179
3.1.11 Bozcaada'nın Sürdürülebilir Destinasyon Yönetimi İçin Model Önerisi..179-186	
SONUÇ ve ÖNERİLER.....	187-190
KAYNAKÇA.....	191-201
EKLER.....	202-224

KISALTMALAR

çev.	: Çeviren
der.	: Derleyen
ed.	: Editör
Vol.	: Volume
s.	: Sayfa
AB	: Avrupa Birliği
ADNK	: Adrese Dayalı Nüfus Kayıt
BOZTİD	: Bozcaada Turizm İşletmecileri Derneği
ÇED	: Çevresel Etki Değerlendirmesi
ÇEV	: Çevresel
ECOSOC	: Birleşmiş Milletler Ekonomik ve Sosyal Konseyi
GSMH	: Gayri Safi Milli Hasıla
H	: Hipotez
SDY	: Sürdürülebilir Destinasyon Yönetimi
SE	: Sosyo-Ekonomik
SPSS	: Statistical Package for Social Sciences
STK	: Sivil Toplum Kuruluşları
UNEP	: United Nations Environment Programme
UNESCO	: Birleşmiş Milletler Eğitim Bilim Kültür Organizasyonu
UNWTO	: Birleşmiş Milletler Dünya Turizm Örgütü
USD	: United States Dollar
UYG	: Uygulama
VICE	: Visitor-Industry-Community-Environment
WTO	: Dünya Turizm Örgütü
YEM	: Yapısal Eşitlik Modeli
YÖN	: Yönetmelik

ŞEKİL LİSTESİ

Şekil 2.1 Turistik Alan Yaşam Döngüsü Modeli.....	66
Şekil 2.2 Sürdürülebilir Kitle Turizmine Giden Yol Modeli	68
Şekil 2.3 Ada ve Kıyı Destinasyonlarının Sürdürülebilirlik Modeli.....	69
Şekil 2.4 Çok Fonksiyonlu İnteraktif Süreç Döngüsü.....	69
Şekil 2.5 Sürdürülebilir Turizm Yönetim Modeli.....	70
Şekil 2.6 Yapısal Eşitlik Modellemesiyle Sürdürülebilir Turizm Modeli.....	71
Şekil 2.7 Sürdürülebilir Turizm Göstergeleriyle Destinasyon Yönetim Modeli.....	73
Şekil 2.8 Sürdürülebilir Destinasyon Yönetimi VICE Modeli.....	74

TABLOLAR LİSTESİ

Tablo 1.1 Turizmin Doğal Çevre Üzerindeki Etkileri.....	21
Tablo 1.2 Turizm Bölgelerinin Genel Özellikleri.....	32
Tablo 1.3 Turistlerin Yerel Normlara Uyumu.....	33
Tablo 1.4 Sürdürülebilir Turizm Göstergeleri.....	36
Tablo 2.1 Adalarda Rastlanabilen Dezavantajlar	52
Tablo 2.2 Sürdürülebilir Turizm İçin On İki Hedef.....	60
Tablo 2.3 Sürdürülebilir Turizmin Göstergeleri ve Ölçme Kriterleri.....	61
Tablo 2.4 Çevresel göstergeleri kullanılarak oluşturulan sürdürülebilir turizm indeksi.....	64
Tablo 2.5 Turistik Destinasyonların Gelişimini İnceleyen Modeller.....	67
Tablo 2.6 Çevresel Skorkartı Modeli.....	72
Tablo 2.7 Karayip Bölgesindeki Ada Devletlerindeki Sürdürülebilir Plan ve Uygulamalar.....	76
Tablo 2.8 Maldivler Ulusal Planına bağlı Projeler	86
Tablo 3.1 Bozcaada'yı Ziyaret Eden Turist Sayısı.....	98
Tablo 3.2 Paydaş Gruplarının Toplam Veri İçindeki Oranları.....	107
Tablo 3.3 Ankete Katılanların Ziyaretçilerin Demografik Özellikleri	108
Tablo 3.4 Ziyaretçilere Yönelik Ölçeklerin Güvenilirlikleri ve Betimleyici İstatistikleri.....	109
Tablo 3.5 Ziyaretçi Tipi	111
Tablo 3.6 Bozcaada'yı Ziyaret Edenlerin Ziyaret Sıklığı.....	111
Tablo 3.7 Bozcaada'yı Tercih Edenlerin Ziyaret Süresi	112
Tablo 3.8 Bozcaada'ya Gelenlerin Ulaşım Tipi.....	112
Tablo 3.9 Bozcaada Hakkındaki Bilgi Kaynakları.....	113
Tablo 3.10 Konaklama Tesisin Seçilme (Rezervasyon) Yöntemi.....	113
Tablo 3.11 Ziyaretçilerin Bozcaada'yı Tercih Sebepleri.....	114-115
Tablo 3.12 Ziyaretçiler Açısından Bozcaada'nın İmajı.....	116
Tablo 3.13 Ziyaretçilerin Bozcaada'da Tercih Ettiği Aktiviteler.....	117-118
Tablo 3.14 Yerel Toplumun Demografik Özellikleri	119
Tablo 3.15 Yerel Topluma Yönelik Ölçeklerin Güvenilirlikleri ve Betimleyici İstatistikleri.....	120
Tablo 3.16 Çalışılan/Sahibi Olunan İşin Turizmle İlgisi.....	122
Tablo 3.17 Yerel Toplumun İkamet Durumu	122
Tablo 3.18 Yerel Toplumun İkamet Süresi.....	123
Tablo 3.19 Bozcaada'nın Yerel Toplum Tarafından Algılanan İmajı.....	123-124
Tablo 3.20 Karşılaştırmalı Bozcaada İmajı Ziyaretçiler-Yerel Toplum.....	124
Tablo 3.21 Turizm İşletmecilerinin Demografik Özellikleri	125

Tablo 3.22 Turizm İşletme Türleri.....	125
Tablo 3.23 Turizm İşletmecilerinin Görev ya da Pozisyonları.....	126
Tablo 3.24 Turizm İşletmelerinin Mülkiyet Durumu.....	126
Tablo: 3.25 Turizm İşletmecilerinin İkamet Yeri.....	127
Tablo 3.26 Turizm İşletmecileri Ölçeklerinin Güvenilirlikleri ve Betimleyici İstatistikleri.....	128
Tablo 3.27 Bozcaada'nın Turizm Endüstrisi Tarafından Algılanan İmajı.....	130
Tablo 3.28 Karşılaştırmalı Bozcaada İmajı:Ziyaretçiler-Yerel Toplum-Turizm Endüstrisi.....	131
Tablo 3.29 Bozcaada imajının Karşılaştırmalı İstatistiksel Analizi (Kruskal-Vallis).....	132
Tablo 3.30 Bozcaada'nın İmajı ve Paydaşlar Arasındaki Farklılıklar (M-W-U Testi).....	133
Tablo 3.31 Bozcaada'nın İmajı ve Paydaşlar Arasındaki Farklılıklar(M-W-U Testi).....	134
Tablo 3.32 Sürdürülebilir Destinasyon Yönetiminin Yönetsel Boyutu-Paydaş Analizi.....	135
Tablo 3.33 SDY'nin Yönetsel Boyutu-Paydaş Analizi (M.W. U testi).....	136
Tablo 3.34 Sürdürülebilir Destinasyon Yönetiminin Yönetsel Boyutu-Paydaş Analizi.....	137
Tablo 3.35 Sürdürülebilir Destinasyon Yönetiminin Yönetsel Boyutu-Paydaş Analizi.....	138
Tablo 3.36 Sürdürülebilir Destinasyon Yönetimi Sosyo-Ekonomik Boyut-Paydaş Analizi...139-140	
Tablo 3.37 Sürdürülebilir Destinasyon Yönetimi Sosyo-Ekonomik Boyut-Paydaş Analizi...140-141	
Tablo 3.38 Sürdürülebilir Destinasyonun Çevresel Boyutları Paydaş Analizi (K. Vallis).....142-143	
Tablo 3.39 Sürdürülebilir Destinasyonun Çevresel Boyutları Paydaş Analizi (M-W-U).....	143
Tablo 3.40 Hipotezler Tablosu	174
Tablo 3.41 Sürdürülebilir Turizm ve Destinasyon Yönetimine Yönelik Analiz Sonuçları....	178-179

GİRİŞ

Sürdürülebilirlik, çevresel anlamda doğal kaynakların korunması, doğaya mümkün olduğunca az zarar verilmesi ve biyolojik sistemlerin çeşitliliğinin sağlanması olarak değerlendirilebilir. Sürdürülebilirlik, ekonomide, büyüme ve gelişmenin sürekliliğinin sağlanabilmesi olarak kabul edilmektedir. Toplumların, ekonomik refah, sosyal uyum ve adalet içinde yaşamını devam ettirebilmesi, sosyal sürdürülebilirlik olarak adlandırılmaktadır. Ekonomik büyüme süreçlerine girdi olan doğal ve beşeri kaynakların dikkatli kullanımı, sürdürülebilirliğin temel felsefesini oluşturmaktadır. Gilman (1992), sürdürülebilirliği, sürekliliği olan herhangi bir sistemin, bir toplumun ya da ekosistemin, bozulmadan ya da hayati bağı olan ana kaynaklarına aşırı yüklenmeden, kendini devam ettirebilme yeteneği olarak tanımlamaktadır. Ekolojik, ekonomik ve sosyal sürdürülebilirlik, sürdürülebilir gelişmenin temel eksenini belirlemektedir.

Kalkınma olgusu ve kalkınmacı politikalar, yirminci yüzyılın iki farklı siyasal rejimine bölünmüş ülkeler topluluğunun, birbiriyle rekabet ettikleri temel yarış alanlarından biri olmuştur. Ekolojik anlamda sürdürülebilirlik düşüncesinin arka planında da, 1960'lı yıllarda dünyanın gündeminde olan kalkınmacı anlayışın ve sanayi politikalarının yolaçtığı sorunlarla, 1970'li yıllardan itibaren gelişen çevreci hareketlerin kazanımlarının bulunduğu söylenebilir (Bozlağan 2007:1014). Bu dönemde çevrenin tahrip edilmesine neden olan her faaliyet, eğer kalkınma adına yapılıyorsa sorgulanmayabiliyordu. Bu yaklaşıma göre, çevre sorunları kalkınmanın doğal, katlanılması gereken kaçınılmaz sonuçları olarak görülmekte ve bu sorunların çözümü, daha sonra ele alınması gereken ikincil konular olarak değerlendirilmekteydi.

Diğer taraftan, 1962 yılında Rachel Louise Crson tarafından kaleme alınan ve çevresel kirlenmeyi konu alan "Sessiz Bahar" (Silent Spring) adlı çalışma, Batı dünyasında büyük yankılar uyandırmış; dikkatleri, mevcut sanayileşme süreçlerinin çevreye verdiği zararlar üzerinde yoğunlaştırmıştır (Bozlağan 2007:1015). 1970'li yıllarda sanayileşmiş bölgelerde artan çevresel sorunlar, hızlı ve çarpık kentleşme, ekonomik büyümede yavaşlama ve uluslararası petrol kriziyle birlikte karşılaşılan ekonomik sorunlar, uluslararası sistemi olumsuz etkilemiştir. Kalkınma odaklı ekonomik büyüme politikalarının sorgulanmaya başlandığı bu dönemde, çevresel kaynakların kapasitesinin

kullanımı dikkate alınmaya ve sürdürülebilirlik eksenli düşünölmeye başlanmıştır. Ekonomik ve toplumsal yapıdaki doğal kaynakların aşırı ve bilinçsiz tüketen anlayışla, çevre arasında bir denge kurulması zorunlu hale gelmiştir. Sürdürülebilirlik böyle bir dengenin oluşturulmasını amaçlayan, çevreyle ekonomik büyüme ve gelişme arasındaki olumsuz etkileşimin yok edilmesini ya da azaltılmasını hedefleyen bir yaklaşım olmuştur.

Sürdürülebilirlik fikrinin ekonomik ve sosyal yaşama yansıması, toplumsal hayatın sorunlu alanlarına, sorunları azaltıcı, adalatsızlığı giderici ve problemleri iyileştirici müdahaleler olarak gerçekleşmektedir. Bu sürecin, turizmle ilgili boyutu, turizmin sürdürülemez özelliklerinin iyileştirilmesi, sorunların azaltılması ve gelecek kuşaklar için mevcut kaynakların kullanım adalatenin sağlanmasına yönelik olarak gelişmiştir. Turistik destinasyonların; turistin, yerel toplumun ve diğer tüm paydaşların etkisiyle bugünün ve geleceğin ortak çıkarlarına uygun olarak dönüşmesi ve gelişmesi, sürdürülebilir bir destinasyon yönetimini öne çıkarmaktadır. Dünya doğasının en narin ve güzel coğrafyaları olan adalar, kırılğan ve hassas yapılarıyla buna daha fazla ihtiyaç duymaktadır. Bu nedenledir ki adaların sürdürülebilir turizm ilkelerine uygun olarak yönetilmesi, dolaylı olarak çevresel, sosyal ve ekonomik adaletin de gelişmesine aracılık edecektir.

Tezin birinci bölümünde kuramsal inceleme yapılmıştır. Literatür taranmış ve sürdürülebilirlik, sürdürülebilir turizm ve destinasyon gibi temel kavramlara değinilmiştir. Bunun yanında sürdürülebilir destinasyon ve yönetim paydaş yaklaşımı çerçevesinde ele alınmış ve temel paydaş gruplarıyla sürdürülebilir destinasyon yönetimi ilişkisi birlikte değerlendirilmiştir. Tezin ikinci bölümünde, sürdürülebilir destinasyon yönetim modelleri incelenmiştir. Bu kapsamda önemli sürdürülebilir destinasyon yönetim modelleri analiz edilmiş ve bunların ada destinasyonları için geliştirilenleri örnekler üzerinden araştırılmıştır. Dünyanın önemli ada destinasyonlarının sürdürülebilir turizm ve destinasyon yönetimi uygulamaları politika, plan ve stratejileriyle birlikte değerlendirilmiştir. Çalışmanın üçüncü bölümü, Bozcaada'ya ilişkin alan araştırmasını içermekte olup araştırma alanı, amacı, önemi, evreni, yöntem ve bulguları bu bölümde yer almıştır. Bulgular üzerinden Bozcaada için geliştirilen model ve tezin paydaşlara önerileri, sonuç bölümüyle birlikte sunulurak çalışma bitirilmiştir.

BİRİNCİ BÖLÜM

SÜRDÜRÜLEBİLİR DESTİNASYON YÖNETİMİ

1.1 Sürdürülebilirlik ve Sürdürülebilir Gelişme Kavramı

Sürdürülebilirlik, ekonomik olarak gelişme sağlanırken, fiziki, sosyal ve kültürel çevrenin de korunmasını ve geliştirilmesini önemser ve bunun gerçekleştirilmesini hedefler. Ancak kaçınılmaz biçimde artan nüfusun ihtiyaç ve beklentilerine bağlı olarak, üretim ve gelişme devam ettikçe, sürece dahil edilen doğa ve insan kaynaklarının miktar ve bileşimlerinde de değişimler meydana gelecektir. Böyle bir durumda gelişmenin sürdürülebilir olması için fiziki ve beşeri sermayeye yapılan yatırımların değerinin, kullanılan doğal kaynakların değerine en azından eşit olması beklenmelidir (Fisunoğlu, 1990:39).. Bu yanıyla sürdürülebilirlik ekonominin tüm sektörlerine hatta hayatın tüm alanlarına uygulanabilecek bir felsefeyi ifade eder.

Sürdürülebilirliğin, düşünceden kavrama geçişi, yirminci yüzyılda yaşanan ekonomik ve sosyal gelişmelerin ekosisteme verdiği büyük boyutlu tahribatın bir sonucudur (Bozlağan 2007:1026). 1927 yılında iki milyar olan Dünya nüfusu, 1999’da üç kat artışla altı milyara ulaşmış ve bu süreçte tüm zamanların en hızlı nüfus artışı yaşanmıştır. 2011 yılındaysa dünya nüfusu yedi milyara ulaşmıştır (www.unfpa.org.tr). Dünya üzerinde yaşayan toplumlar, ekonomik büyüme ve kalkınma sürecinde, yaşadıkları coğrafyanın toprak, su, hava, madenler, ormanlar vb. gibi doğal kaynaklarını kullanmakta; bu süreçte hem doğal kaynakların tahrip olmasına hem de ortaya çıkan atıkların kontrolsüz doğaya bırakılması sonucu doğanın kirlenmesine neden olmaktadır.

Ekonomik büyüme ve kalkınmaya endeksli ekonomi politikalarının, hızlı sanayileşme ve plansız kentleşme sonrası ardında bıraktığı çevresel, sosyal ve kültürel problemlerin göz ardı edilemeyecek boyutlara ulaşmasıyla, sürdürülebilir gelişme (Sustainable Development) kavramı, gündeme alınmaya ve tartışılmaya başlanmıştır. “Sürdürülebilir Gelişme” kavramı, çevreci dünya görüşünün kalkınmacı görüşle uzlaşması temeline dayanmaktadır (Bozlağan 2007:1026). Birbirine zıt faaliyetleri ve uygulamaları ifade eden ekonomik kalkınmayla çevre koruma arasındaki denge arayışını ifade eden (Kahraman ve Türkay 2006: 75) sürdürülebilir gelişme, kapsam olarak hem gelişmeyi hem de korumayı içeren bir kavramdır. Sürdürülebilir gelişme kavramı, çevre kirliliği,

yoksulluk, nüfus artışı, kaynakların adaletsiz dağılımı gibi küresel düzeydeki sorunların ve insanların sağlıklı bir geleceğe ilişkin kaygılarının bir sonucudur (Hopwood vd. 2005:38-39). Çevresel sorunların, ulusal sınırları ve çıkarları aşır, tüm insanlığı bağlayan küresel bir boyuta ulaşması, uluslararası düzeyde çözüm arayışlarını da koştullamıştır. Çevresel sorunlar ve bunlara bağlı olumsuz etkiler, yaşandığı ülke sınırlarında kalmayıp etkileri, uluslararası ya da küresel boyutlara ulaşan sorunlardır. Bu nedenle doğal çevre ve kaynakların kullanımına ilişkin sorunların çözümü de, tüm dünya ülkelerini bağlayan çerçeve ve platformlarda tartışılmaktadır.

Hızlı artan nüfusa bağlı olarak talepteki artış, var olan enerji kaynaklarına olan ihtiyacı arttırmış, bunun yanında yeni enerji kaynaklarının aranmasını da gündeme getirmiştir. Karbondioksit ve diğer bazı gazların doğaya salınımlarının artması “sera etkisine” yol açarak, küresel ısınmaya neden olmaktadır. Bunun en önemli yansımalarından biri olarak kutup buzullarının erimesi hızlanmakta ve karasal alanların sular altında kalma riski artmaktadır. Tropikal ormanların hızla yok edilmesi, dünyadaki toplam yağmur miktarının azalmasına, dünyanın her geçen gün çölleşmesine ve sulardaki tuzluluk oranının artmasına yol açmaktadır. Tarımdaki kimyasal uygulamalar, toprağı ve yeraltı su kaynaklarıyla madenleri kirletmiş, tarımsal verimlilik ve gıda güvenliği azalmıştır. Sanayideki gaz salınımları, asit yağmurlarına neden olmakta ve asit yağmurları da ormanları tahrip etmektedir. Ormanların yok olması erozyona, hammadde kaybına ve bitki ve hayvan türlerinin neslinin tükenmesine yol açmaktadır. Üretim ve tüketim faaliyetleri sonucunda ortaya çıkan bazı atıklar, kontrolsüz biçimde doğaya bırakılmakta ve bunun sonucunda uzun yıllar doğada kalan bazı atıklar, bitki ve hayvan türleri ve popülasyonlarını azaltmakta; canlı türlerine zarar vermektedir.

Sürdürülebilir gelişme kavramının teorik çerçevesi, 1972 ile 1992 yılları arasında yapılan bir dizi uluslararası konferans ve girişimlerde gelişmiştir (UN, 2010:7). Kaynakların kullanımı ve sürdürülebilir gelişme kavramı ilk kez, 1972 yılında Stockholm'de Birleşmiş Milletler İnsan ve Çevre Konferansında, ekonomik büyüme ve gelişmenin durdurulamayacağı ancak doğaya uyumlu ve daha az zarar veren bir şekilde de gerçekleştirilebileceği düşüncesiyle ortaya atılmıştır. Katılımcı ülke liderlerinin çevreyle uyumlu ekonomik gelişme konusunu tartıştıkları ilk forum olan 1972'deki Stockholm Konferansında, dünyanın ekolojik açıdan duyarlı bir şekilde yönetimi için bir dizi ilke belirlenmiştir. Stockholm Bildirgesi'nin önsözünde “İnsan çevresinin geliştirilmesinin ve

korunmasının insanların refahını ve tüm dünyadaki ekonomik gelişmeyi etkileyen esas konu” olduğu belirtilmiştir (Turgut 2001:704). Konferans sonuç kararlarından biri olarak, çevresel konulardaki uluslararası çalışmalarda önemli rol oynayan Birleşmiş Milletler Çevre Programı (United Nations Environment Programme-UNEP), Birleşmiş Milletler Örgütü şeması içinde Ekonomik ve Sosyal Konsey (ECOSOC)’e bağlı olarak kurulmuştur.

1976 yılında Kanada'nın Vancouver kentinde Habitat I İnsan Yerleşimleri Konferansı yapılmış; Birleşmiş Milletler bu konferansta, örgüte bağlı diğer kuruluşları aracılığıyla ülkeleri, çevre sorunlarının çözümünü gerçekleştirmek ve çevre projelerinin yürütülmesi için bölgesel ve uluslararası fonlar kurup bu fonlara katkıda bulunmaya çağırmıştır. Ancak konferansları izleyen yıllarda, ekonomik gelişme politikalarına çevresel unsurların dahil edilmesi yönünde pratikte çok az bir ilerleme kaydedilmiş; buna karşın küresel çevre sorunları, doğadaki bozulma; sanayileşmiş ülkelerle gelişmekte olan ülkeler arasındaki ekonomik ve sosyal refah farkı artmış; dengesizlikler büyümeye devam etmiştir. Bunun sonucunda daha ciddi adımlar atılması gerekliliği doğmuş; Birleşmiş Milletler Örgütü düzeyinde gerçekleştirilen birçok önemli uluslararası toplantıda alınan kararlar ya da hazırlanan raporlar, bu sürecin yol haritasını oluşturmuştur.

Sürdürülebilir gelişme kavramının daha geniş bir çerçevede ve önemde değerlendirilmesi, 1987 yılında Birleşmiş Milletler Örgütüne bağlı Dünya Çevre ve Gelişme Komisyonu (WCED)'nin Ortak Geleceğimiz (Our Common Future) raporuyla gerçekleşmiştir. Komisyonun başkanlığını yürüten Norveç Başbakanı Gro Harlem Brundtland'in adıyla da anılan raporla (Brundtland Raporu) birlikte sürdürülebilir gelişme kavramı, tartışma ve bilinme alanını genişletmeye başlamıştır. Sürdürülebilir gelişme kavramı, Brundtland Raporuyla, gelecek kuşakların kendi ihtiyaçlarını karşılayabilme olanaklarını tehlikeye sokmadan, bugünkü kuşakların ihtiyaçlarının karşılanmasını sağlayacak gelişme, olarak tanımlanmıştır (United Nations, Our Common Future 1987:54-55). Raporda, dünyadaki çevre sorunlarının, insan refahıyla, dünyanın ekolojik yaşamını tehdit ettiği, bu açıdan sürekli ve dengeli bir gelişmeye ihtiyaç olduğu ancak egemen kalkınma politikalarında bugünün ihtiyaçları karşılanırken gelecek nesillerin ihtiyaçlarından taviz verilmemesi gerektiği vurgulanmıştır. Bu da, ülkeler ve bölgeler arasında sağlanması gereken adaletin, kuşaklararası adaletle bütünleşmesi düşüncesini yansıtmaktadır.

Sürdürülebilir gelişmeyi dünya gündemine taşıyan bu rapor, ekonomi ve ekolojinin birlikte yürüyebilmesinin hem mümkün, hem de artık şart olduğunu belirtmekte; uygulanmakta olan bazı ulusal ya da uluslararası politikaların, insanın dünya üzerindeki varlığını tehdit ettiğini ancak hemen harekete geçmek koşuluyla bu tehditin önlenebileceğini vurgulamaktadır. Rapor, dünya nüfusunun bütün ihtiyaçlarının doğal kaynaklara zarar vermeyecek biçimde karşılanması için sürdürülebilir gelişme stratejisini önermektedir.

Brundtland Raporu, endüstri devrimi, hızlı sanayileşme ve ekonomik büyüme sonrası insanlığın karşı karşıya geldiği doğa ve çevre tahribatına dikkati çekmiş; büyüme, gelişme ve çevreyi korumanın bir arada gerçekleştirilebilmesinin mümkün olduğunu belirterek çevrenin ve doğal kaynakların etkin bir şekilde yönetilmesi gerektiğini vurgulamıştır. Rapor, doğal kaynaklardan elde edilen faydanın adil dağılımını, genel olarak yoksulluğun ortadan kaldırılmasını, nüfus kontrolünü ve çevre dostu teknolojilerin geliştirilmesini sürdürülebilir gelişme ilkesiyle ilişkilendirmektedir. Brundtland Raporunda (1987), özellikle geri kalmış, gelişmemiş ülkelerde, insanların yoksulluk içinde yaşadığı; gelişme için sadece ekonomik büyümenin yeterli olmayacağı; yoksulluk ortadan kaldırılmadıkça sürdürülebilir gelişmenin gerçekleşmeyeceği ifade edilmiştir. Kalkınma odaklı paradigma yerine, çevresel, sosyal ve kültürel maliyetleri dikkate alan yeni bir gelişme kavramı rasyonelleştirilmiştir. Aynı zamanda bu alanlarda ve genel yaşam düzeyinde iyileşme ve gelişme sağlamaksızın, sürdürülebilir gelişmenin başarılı olamayacağı ifade edilmiştir (United Nations, Our Common Future 1987:54-55). Bu kavram, ekonomik temelli ve sadece nicel bir büyüme ya da gelişmeden çok, daha geniş ve toplumsal bir düzlemde nitel değişimin, dönüşümün önemli olduğunun altını çizmeye başlamıştır.

Özellikle çevre kaynaklı olumsuzlukların artarak devam etmesi, uluslararası toplantılarda alınan kararların yeterince uygulamaya geçirilememesi, daha geniş kapsamlı bir çalışma yapma gereğini ortaya çıkarmıştır. 1992 yılında Brezilya'nın Rio de Janeiro kentinde yapılan Birleşmiş Milletler Çevre ve Gelişme Konferansı bu ihtiyacı karşılamaya yönelik önemli bir girişim olmuştur. İnsan faaliyetlerinden kaynaklanan karbon gazlarının atmosferdeki oranının artmakta olduğu ve bunun sera etkisi'ne yol açarak küresel ısınmaya sebep olduğu tespit edilmiştir. Konferansın en önemli sonuçlarından biri de 21. yüzyıl gündeminin belirlenmesidir. En önemli tespit, ekonomik

gelişmenin çevreye rağmen sağlanamayacağı; ekonomik büyümeyi ve gelişmeyi de ihmal ederek çevrenin korunamayacağı yönündedir. Bu nedenle çevre ve ekonomik gelişme konularının birlikte, dengeli ve sürdürülebilir bir şekilde ele alınması kararlaştırılmıştır.

Gündem 21 Belgesi, sürdürülebilir gelişmeye giden yolda gerekli hükümet politikaları ve bireysel tercihler için bir rehber olmayı amaç edinmiştir. Bunun yanında sorunların çözümünde sadece merkezi yönetimlerin değil; yerel yönetimler ve sivil toplum kuruluşları gibi hükümet dışındaki diğer kuruluşların da muhatap kabul edilmesi gerektiği vurgulanmıştır. Dört ana ve kırk, alt bölümden oluşan Gündem 21'de; insanlığın tarihsel bir dönüm noktasında olduğu, hem uluslararası hem de ulusal alanda, devletlerin kendi içinde eşitsizliğin, yoksulluğun, açlığın, hastalık ve eğitimsizliğin, ekosistemlerde yarattığı kötüleşmenin giderek arttığına dikkat çekilmiş ve bu sorunların çözümünün de ulusal düzeyde olmayıp, küresel düzeyde gerçekleşebileceği belirtilmiştir.

Gündem 21 belgesiyle birlikte demokratikleşme, yerinden yönetim; yerel yönetimlerin yeniden yapılandırılması, toplumun kendisini ilgilendiren politika ve karar alma süreçlerine katılımının artırılması, yöneten ve yönetilenler yerine birlikte yönetimin vurgulandığı yönetişim kavramının hayata geçirilmesi gibi konular etkili bir şekilde vurgulanmaya başlanmış ve gerekli mekanizmaların oluşturulması için çalışmalar hızlandırılmıştır. Birleşmiş Milletler Çevre ve Gelişme Konferansı'ndan bir yıl sonra 1993 yılında, Gündem 21'de belirtilen kararlara bağlı olarak Birleşmiş Milletler bünyesindeki Ekonomik ve Sosyal Konsey (Economic and Social Council-ECOSOC) içinde Sürdürülebilir Gelişme Komisyonu (The Commission on Sustainable Development-CSD) kurulmuştur.

Yerel Gündem 21 uygulamaları Türkiye'de Yerel Gündem 21'lerin Teşviki ve Geliştirilmesi projesiyle 1997 yılı sonunda hız kazanmıştır. Bu proje, Uluslararası Yerel Yönetimler Birliği Doğu Akdeniz ve Orta Doğu Bölge Teşkilatı (IULA-EMME) tarafından geliştirilmiştir. Yerel Gündem 21 süreci, kentlerin sürdürülebilir geleceğine yönelik bir vizyon geliştirilmesini, ardından da bu vizyonun yaşama geçirilmesini sağlayacak stratejik, uzun dönemli yerel eylem planı hazırlanmasını ve uygulanmasını kapsamıştır. Sürdürülebilir gelişme için yerel, özellikle kent bazında yerel yönetimlerin öncülüğünde yürütülen çalışmalarda yereldeki çeşitli toplumsal kesimlerin de sürece katılımının sağlanması konusunda uygulamalar yürütülmüştür.

Rio Konferansının ardından 2000 yılında New York'ta bir araya gelen devlet ve hükümet başkanları Birleşmiş Milletlerin “Binyıllık Gelişme” zirvesinde yoksulluğun ortadan kaldırılması, çevrenin korunması, insan hakları, demokrasi ve yönetim konularındaki sorumluluklarını bir kere daha ortaya koymuşlardır. Birleşmiş Milletlerin Eylül 2000’de toplanan Genel Kurulu’nda toplam 189 üye ülke ve 147 devlet ya da hükümet başkanı küresel düzeyde insan onuru, eşitlik ve refah ilkelerinin güçlendirilmesi için topluca taşıdıkları sorumluluğu kabul ederek Binyıllık Gelişme bildirgesini imzalamışlardır. Bildirgenin 7. maddesi çevresel sürdürülebilirlikle ilgilidir ve buna yönelik hedefleri şöyle tanımlamaktadır (www.un.org.tr):

- Sürdürülebilir gelişme ilkelerinin ulusal politika ve programlarla bütünleştirilmesi; çevresel kaynakları kaybının kazanıma dönüştürülmesi,
- Sağlıklı içme suyuna sürdürülebilir biçimde ulaşamayan nüfusun yarı yarıya azaltılması,
- 2020 yılına kadar en az 100 milyon gecekondü sakininin yaşamının önemli ölçüde iyileştirilmesi amaçlanmıştır.

2002 yılında Güney Afrika Cumhuriyeti’nin Johannesburg kentinde Birleşmiş Milletler Dünya Sürdürülebilir Gelişme Zirvesi, düzenlenmiştir. Devlet ve Hükümet başkanları tarafından imzalanan “Johannesburg Sürdürülebilir Gelişme Siyasi Bildirisi”nde, sürdürülebilir gelişmenin üç önemli ayağı olan; sosyo-kültürel, ekonomik ve çevresel faktörler vurgulanarak, tüketim/üretim kalıplarının değiştirilmesi, yoksulluğun ortadan kaldırılması, doğal kaynakların korunması ve yönetilmesi konusunda ortak vaatler verilmiştir. Hedeflere ulaşmada karşılaşılan zorluklar arasında, zenginlerle yoksullar arasındaki uçurumun derinleşmesi, biyolojik çeşitliliğin bozulması, küreselleşmenin olumsuz etkileriyle demokratik sistemlere duyulan güvenin azalmış olması gibi faktörler gösterilmiştir. Bu doğrultuda sürdürülebilir gelişme ifadesiyle üç temel noktaya vurgu yapılmıştır: Ekonomik başarı, çevresel adalet ve sosyal eşitlik.

Johannesburg'da, sürdürülebilir gelişmenin önündeki engeller tanımlanmış; sürdürülebilir gelişmenin temel öğeleri olan yoksulluğun giderilmesi, sağlık, eğitim, tarım, suya erişim, çevrenin korunması gibi öncelikli konularda ileriye dönük hedeflerle çalışma takvimi belirlenmiştir. Ayrıca, insanlar arasındaki kökleşen zengin, fakir ayrımıyla

gelişmiş ve gelişmekte olan ülkeler arasındaki refah farkının giderek büyümesinin, küresel barış, güvenlik, istikrar için tehdit oluşturduğu teyit edilmiş; çevresel sorunlar ele alınmış; küreselleşmenin ekonomik etkilerinin eşitsiz biçimde dağıldığı kabul edilmiş ve bu küresel adaletsizliğin giderilmesi gerektiğinin altı çizilmiştir. “Sürdürülebilir Gelişme Konferansı’nda iki temel uluslararası belge kabul edilmiştir; bunlar, Eylem Planı ve Johannesburg Bildirgesi’dir” (Bozlağan 2007:1025).

1.1.1 Sürdürülebilir Gelişmede Hedef ve Amaçlar

Ekolojik, biyolojik, sosyal ve kültürel çeşitliliğin korunması; insan refahı ve toplumsal yaşam standardının yükseltilmesi, sürdürülebilir gelişmenin temel felsefesidir. Refah seviyesinin dikey olarak arttırılmasının yanında yatay olarak da daha geniş insan topluluklarına; toplumsal kesimlerin tümüne yayılacak biçimde geliştirilmesi önemlidir. . Nüfus artışı nedeniyle mevcut kaynakların sadece korunması yeterli olmayıp, aynı zamanda mevcut kaynakların geliştirilmesi de zorunludur. Bunun için dünya genelinde artan nüfusun ihtiyaçlarını karşılayacak yeterlilikte ve geri kalmış ya da açlık-yoksulluk sınırında yaşayan ülke insanların temel ihtiyaçlarını karşılayacak adaletli dağılımın sağlanması hedeflenmektedir. İşsizlik, yoksulluk ve genel yaşam standartlarındaki bozukluk gibi sorunlara da çözüm bulunması sürdürülebilir gelişme çerçevesi içindeki amaçlardan biridir

Sürdürülebilir gelişmenin amaçlarından bir diğeri de ekonomi ve büyüme politikalarının kalitesi ve yöntemini revize ederek büyümeyi devam ettirebilmektir. Üretim sürecinde kullanılan teknolojinin yeni ve çevre dostu teknolojiler olması; kaynakların en uygun kullanımını, kirliliği minimuma indirecek ekonomik süreçlerin uygulanabilmesi bu açıdan oldukça önemli olup, sürdürülebilir gelişmeyle ekonomik büyüme arasındaki dengeyi kuracaktır. Sürdürülebilir gelişmenin uygulanması ve yönetilmesi, ekonomik, sosyal ve kültürel süreçlerini; kamusal alan ve özel alandaki tüm kişi ve kurumların karar alma süreçlerine katılımını içermektedir. 1987 yılında Birleşmiş Milletler Çevre ve Gelişme Üzerine Dünya Komisyonu kararlarında sürdürülebilir gelişmenin bazı ilkeleri şöyle tanımlanmıştır (1993:5) :

- Karar alma süreçlerine vatandaşların etkin katılımını sağlayacak bir siyasal sistem,

- Kontrolsüz ve plansız gelişme sonucu artan sorunlara çözüm yolları sağlayacak bir ekonomik sistem,
- Ekonomik gelişme için temel ekolojik yükümlülüklerin korunmasına saygı gösterecek bir üretim sistemi,
- Ticaretin ve finansın sürdürülebilir örneklerini geliştirecek bir teknolojik ve uluslararası sistem,
- Kendi kendini düzeltme kapasitesine ve esnekliğine sahip bir yönetim sistemi.

Sürdürülebilirliğe ilişkin çalışmalarda; çevresel, ekonomik ve sosyal sürdürülebilirliğin, sürdürülebilir gelişmenin birbirinden bağımsız ancak birbirini destekleyen bileşenler olduğunu, sürdürülebilirlik hedeflerine ulaşılabilmesi için konunun bu üç farklı yaklaşımla ancak bir bütün olarak ele alınması gerektiği ortaya konulmuştur. Sosyal sürdürülebilirlik, ekolojik sürdürülebilirlik için bir ön şart iken, ekonomik sürdürülebilirlik ekolojik ve sosyo-kültürel sürdürülebilirliğin sağlanması için oldukça önemli bir gerekliliktir. Sürdürülebilir gelişme ve bileşenlerini destekleyen ve izlenen gelişmenin tam anlamıyla sürdürülebilir olmasını sağlayan en önemli faktörlerden biri de sosyo-kültürel sürdürülebilirliktir.

Ekonomik sürdürülebilirlik bir toplumun üyelerinin tüm ihtiyaçlarının ya da en azından zorunlu ihtiyaçlarının karşılanması ve gelecek nesillerin ihtiyaçlarını karşılayacak bir ekonomik yapının oluşturulmasıdır. Büyüyen ekonomiyle birlikte toplumdaki bireylerin gelirleri artmakta, hayat standartlarında değişim olmaktadır. Ekonominin sürdürülebilirlik perspektifiyle bireylerin mevcut hayat standartlarını yükseltmesi; yaşam kalitesi ve refahını artırması beklenmektedir.

Nüfus artışı, sürdürülebilir gelişme sürecinde dikkate alınması gereken bir değişkendir. Artan nüfus, ihtiyaçların da artmasına neden olacaktır. Kıt kaynakların, bireyler, işletmeler ya da kurumlar tarafından bilinçsizce ve hızla tüketilmesine devam edilmesi durumunda, özellikle yenilenemeyen kaynakların yok olma tehlikesiyle karşı karşıya kalınacaktır. Bununla birlikte ihtiyacı olan toplumların mevcut açlık ve yoksulluk sorunlarına kayıtsız kalınması ve adil dağılımın sağlanamaması durumunda uluslararası düzlemde politik anlaşmazlıkların artmasının önüne geçilemeyecektir. Bu tehlikeler, dünya üzerinde yaşayan insanlığın küreselleşen ortak sorunları olduğunu, bunları görmezden

gelmenin ya da ulus devletlerin bundan kaçmasının sorunları ötelemek ve daha da büyütmekten başka bir fayda sağlamayacağını anlaşılmasını gerektirmektedir.

Şimdiki nesiller, gelecek nesilleri düşünerek, tüketim alışkanlıklarını, değerlerini değiştirirlerse ve doğal kaynaklar, parasal kaynaklar ve bilgi birikiminden oluşan beşeri sermaye birikimini gelecek nesillere devredecek bakış açısı ve sorumluluğu oluşturabilirlerse, gelecek nesillerin hayat standardı şimdiki nesillerin hayat standardından daha yüksek seviyede ya da onlarla aynı seviyede olabilecektir. Bu nedenle şimdiki nesillerin tüketim değerleri ya da alışkanlıklarını gözden geçirip, gelecek nesilleri de düşünen sorumlu bir anlayışla yeniden kurgulamaları gerekmektedir. Ekonomik sürdürülebilirlik için şimdiki kuşakların tükettiklerinden daha fazla üretmesi, gelecek nesillerin ihtiyaçlarının karşılanabilmesi ve yeterli tüketim seviyelerine ulaşabilmeleri için ihtiyaç duyulan yatırımların bugünden yapılması ve planlanması gereklidir.

Ekosistemin kullanım sınırı vardır. Üretim ve tüketim süreçleri sonunda ortaya çıkan atıkların doğadaki emilim kapasitesi de sınırlıdır. Bu nedenle insan ihtiyaçları ve doğal kaynaklar arasında bir denge kurulması; yenilenebilir ve yenilenemez kaynaklar tüketilirken doğa ve çevresel döngülerin dikkate alınması önemlidir. Gilbert (2006) ve Stevenson (2002), mal ya da hizmet üretiminde temel olan doğal kaynakların kendini yenileyebilecek bir sürede tüketilmesini önermişler; doğaya atık bırakma hızının hava, su ve toprağın emme ve yeniden işleme kapasitesinin üstünde olmaması gerektiğini vurgulamışlardır. Çakılcıoğlu (2002), çevresel sürdürülebilirliğin sağlanması için gerekli kuralları şöyle tanımlamaktadır:

- Yenilenebilir doğal kaynaklar için sürdürülebilir kullanım oranı kaynakların yenilenme oranından fazla olmamalıdır,
- Yenilenemez doğal kaynaklar için sürdürülebilir kullanım oranı yenilenemez doğal kaynağın yerine kullanılacak olan yenilenebilir doğal kaynağın yenilenme oranından fazla olmamalıdır,
- Kirleticiler için sürdürülebilir salınım oranı, kirleticinin yeniden kullanım, emilim ya da diğer doğal yollarla çevre tarafından ortadan kaldırılma oranından fazla olmamalıdır,
- Gelecek kuşakların en az şimdiki nesillerinkine eşit düzeyde yaşam kalitesine sahip olabilmesi için doğal kaynakların sürdürülebilir kullanımı çok önemlidir.

Sosyal sürdürülebilir gelişme, toplumun ortak hedeflere ulaşmak için bir bütün halinde çalışmasını sağlayan ve aynı zamanda bireylerin beslenme, barınma, sağlık ve kültürel kimlik gibi temel ve günlük ihtiyaçlarını karşılayabilen gelişmedir. Sosyal sürdürülebilirlik için kaliteli bir eğitim ve her türlü bilgiye ulaşma imkanı, mali gücüne uygun barınma imkanı, güvenli bir iş imkanı, normal ihtiyaçlarını karşılayabileceği bir ücret düzeyi, sağlık olanaklarından yararlanma, gibi bazı olanaklardan eşit bir şekilde yararlanmayı gerekli kılar (Doppelt 2005:2).

Kültürün gelişmesi insanın öğrenme, öğrendiği bilgileri gelecek nesillere başarılı bir şekilde aktarma kapasitesine bağlıdır. Hiç bir zaman statik bir yapıya sahip olmayan kültürün sürdürülebilir olması gerektiğini iddia etmek onun değişen ve gelişen yapısını ihmal etmek olur. Bu nedenle kültürel sürdürülebilirlik, kültürün gelecek nesillere aktarılacak istenen yanlarının korunup geliştirilmesini kapsayabilir. Bu değerler, tarihi kentsel bölgelerin doğal ve mimari yapısını, günümüzün önemli mimarlık örneklerini, yereldeki geleneksel yaşamı, aile yaşamını, toplumsal yaşamının kültürel öğelerini oluşturan müzik, tiyatro, folklor, sinema, zanaatlar, törenler, festivaller gibi kültürel üretimleri içerebilir.

1.1.2 Sürdürülebilir Gelişme Kavramı ve Uygulamalarına İlişkin Tartışmalar

Sürdürülebilir gelişme kavramının uluslararası belgeler ya da metinler üzerinden ve çoğunlukla siyasi liderlerin katıldığı toplantılarda şekillenen kavramsal çerçevesi, akademik ve bilimsel alanda da oldukça yoğun bir biçimde değerlendirilmiş ve tartışılmıştır. Matthews ve Hammill (2009:1119), Rio'dan itibaren ana sorunun, kavramın teoriden pratiğe geçirilememesinde olduğunu vurgulamaktadır. Godfrey (1996:60) sürdürülebilirlik yaklaşımında, gelişmenin her aşamasında ekonomik ve sosyal politikalarla çevre politikalarının birlikte ele alınıp, entegre bir şekilde uygulanmasının zorunlu olduğunu belirtmiştir. Sarıkaya ve Kara (2007:4) sürdürülebilirliğin sadece ekonomi ve ekoloji arasında uyum sağlamak biçiminde algılanmasının eksikli olacağını ifade ederek, sürdürülebilir gelişmenin sosyal, kültürel, siyasal ve kurumsal süreçleri içeren; çeşitli göstergeleri olan çok boyutlu bir kavram olduğunu öne çıkarmıştır.

Bozlağan'a göre (2007:1016) Brundtland Raporu, sürdürülebilir gelişme kavramı, özünde ekonomik büyüme ihtiyacını gözeten ve büyümeyi azamileştirmeyi amaçlayan politikalara yönelik bir çağrı niteliği taşıyan kapsamlı sınırlı kalmıştır. Uslu (1997:43) da, ekonomi temelli bakış açısının sürdürülebilir gelişmenin, sürdürülebilir büyüme olarak algılanmasına neden olduğunu belirterek; amacın sürdürülebilir gelişme olduğunu ve bunun için de, ekolojiyi genel ekonomik çerçeve içinde bir bileşen olarak görmek yerine, tam tersi, ekonomiyi ekolojik çerçeveler içine yerleştirmek gerektiğini vurgulamıştır. Gladwin vd. (1995:877) sürdürülebilirliğin, tarım, turizm, mimari, balıkçılık, işletmecilik gibi birçok bilim dalı ya da disiplinde sık kullanılan ve farklı disiplinleri kesen bir kavram olduğuna dikkat çekmiş; uygulanması gereken ilkelerin tüm sektörlerde hayata geçirilme zorunluluğunun altını çizmiştir.

Sürdürülebilir gelişme yaklaşımı, ekonomide yeni bir paradigmaya işaret etmektedir. Klasik ekonominin üretim ve tüketim arasındaki ilişkisinde sınırsız insan ihtiyaçları için, doğaya hakim olarak, tüm kaynakların tahripkar kullanımını onaylayan anlayış, yerini; üretimin sınırlı bir ekosistem içinde oluştuğunu ve çevreyi korumanın gerekliliğini kabul eden yeni bir anlayışa bırakmıştır (Turgut 2001:705). Sürdürülebilir gelişme kavramının ana temasını, çevreyle ekonomik gelişme kavramlarının birbiriyle çatışmadığı, aksine birbirini tamamladığı görüşü oluşturmaktadır. Bu bağlamda, bazı radikal çevrecilerin savundukları sıfır büyüme görüşüyle bazı gelişmekte olan ülkelerin öncelik tanımakta ısrar ettikleri kullanmacı yaklaşım, iki karşıt uç olarak sürdürülebilir gelişmenin kapsamı dışında bırakılırsa (Turgut 2001:703), uzlaşmadaki ortak paydanın yaşam kalitesinin geliştirilmesi olduğu kabul edilebilir.

Sürdürülebilir gelişme kavramı üzerindeki tartışmalar hem evrensel düzeyde uygulanabilecek bir çerçeveyi ortaya çıkarmak; hem de uygulamaları kapsayan politika ve planlarda temel ilkelerinin neler olması gerektiği konusunda bir zemin sağlamaya yöneliktir. Bu çerçevenin sadece ekonomik süreçleri ve kararları içeren planlar değil sosyal, kültürel ve toplumsal bakış açısı temeline sahip geniş tabanlı ve karmaşık süreçleri de kapsayan içerikte ve işlevsellikte olması zorundadır. Kavramın tarihsel gelişim sürecindeki tartışmalar, sadece ekonomik ve üretimle tüketim sürecini dikkate alan; toplumsal, sosyal ve kültürel çerçeveyi dışarıda bırakan gelişme algılamasını değiştirmiştir.

Bu kapsamda özellikle uygulamalar konusunda gelişmiş ülkelerle gelişmekte olan ülkeler arasında güvensizlik yaşanmıştır. Gelişmekte olan ülkelere gelişmiş ülkelere

yönelen bu güvensizliğin temelinde, gelişmiş ülkelerin geliştirmekte olan ülkelere taahhüt ettiği teknolojik ve finansal destekleri yeteri düzeyde yerine getirmemiş olması yatmaktadır (United Nations, 2010:18). Bunun bir örneği olarak Dünya Ticaret Örgütü'nün (World Trade Organization) 2001 yılı, Doha'daki toplantısında, gelişmiş ülkelerin geliştirmekte olan ülkelerin tarımsal üretime getirdiği kısıtlamalar ve zengin ülkelere fakir ülkelere aktarılacak yardım ve fonlar konusundaki tartışmalar ve bu tartışmaların çözümsüzlükle sonuçlanması gösterilmektedir (Erixon 2008: 15).

Sürdürülebilir gelişme kavramının gelişim sürecinde, doğayla ekonomi arasındaki ekonomik ilişki, insan ve toplumun sürdürülebilirliğini; sosyal, kültürel ve yaşam standartlarının gelişimini dikkate alan toplumsal bir boyuta taşınmıştır. Kavram üzerindeki uluslararası çerçevede süren kurumsal ya da bireysel düzeydeki akademik ve bilimsel tartışmalar, yoksulluğun azaltılması, kaynakların adil dağılımı ve bölüşümü; insanlığın kültürel ve tarihsel birikiminin doğasıyla birlikte güvenle geleceğe taşınması konusunda politik hassasiyetlerin artmasını sağlamıştır.

Brundtland Raporu (1987:2), yoksul dünyanın zorunlu ihtiyaçlarına vurgu yapmış, şimdiki ve gelecekteki dünyanın ihtiyaçlarının çevreden karşılanmasında bazı sınırlamaların getirilmesi gerektiğini öne çıkarmıştır. Yoksul ülkelerin ihtiyaçları, beslenme, barınma, giyinme ve iş sahibi olmayı ifade eden zorunlu ihtiyaçlardır. Bu zorunlu ihtiyaçlar, asgari yaşam koşullarının zorunlu unsurları olarak hem şimdiki nesiller hem de gelecek kuşaklar için karşılanması zorunlu olan ihtiyaçlardır. İnsan ihtiyaçlarının ve amaçlarının tatmini, gelişmenin önemli bir unsurudur. Geri kalmış ya da geliştirmekte olan ülkelerdeki insanların önemli bir kısmının yiyecek, içecek, barınma, ısınma gibi temel ihtiyaçları karşılanamamaktadır ve yaşam standardı oldukça düşük olan bu insanların standartlarının yükseltilmesi evrensel bir görev olarak tüm ülkelerin sorumluluğu kapsamında değerlendirilmektedir.

Hem Brundtland Raporunda hem de Gündem 21'de büyüme kavramı yerine gelişme kavramı tercih edilmiş ve kullanılmıştır. Büyüme kavramı daha çok ekonomik referansı olan nicel bir gelişmeyi, gelişme ise büyümenin yanında toplum odaklı, sosyo kültürel ve refah seviyesindeki nitel bir iyileşmeyi ifade ettiğinden sürdürülebilir büyüme ya da kalkınma yerine gelişme kavramı tercih edilmiştir. Ancak Brundtland raporunda sürdürülebilir gelişme kavramına, tüm ekonomik sektörleri ve sosyo-kültürel yapıyı kapsayan bütüncül bir bakış açısıyla yaklaşılırsa da ilk başlarda Butler'ın da belirttiği

gibi (1993a:29) daha çok ekonomik gelişme ve fiziksel çevre üzerinde odaklanılmış, bu da sosyo-kültürel alanda belli bir ihmale neden olmuştur. Sonraki süreçte akademik ve bilimsel yazınla uluslararası toplantılarda, sürdürülebilir gelişmenin sosyal, kültürel unsurları da dikkate alan değerlendirmeleri yapılmıştır.

Brundtland Raporunda genel olarak, ekonomik büyümenin çevreye karşı duyarlı olan bir perspektifle gerçekleştirilebileceği varsayımından yola çıkılarak, hem dünyadaki çevre sorunlarının üstesinden gelebilmek, hem de yoksulluğu önleyebilmek için, gelişmekte olan ülkelerin önemli bir rol oynayacağı, yeniden yapılanmayı sağlayacak uzun dönemli bir büyüme çağına girilmesi gerektiği öne sürülmüştür. Buna karşın kısıtların, özellikle uygulamadaki sorunların neler olduğu raporda ayrıntılı olarak irdelenmemiş; çevre kalitesi, ekosistemin dengesi ya da biyolojik çeşitliliğe ilişkin açık belirlemeler yer almamıştır.

Redclift ve Woodgate (1997), Brundtland raporunda belirtilen gelecek nesillerin ihtiyaçlarının, zamanla değiştiğini ve bu nedenle tanımdaki şimdiki nesillerle aynı nitelikleri taşımasının mümkün olmadığını belirtmektedir. Ayrıca Brundtland raporunda, farklı kültürlerde gereksinimlerin nasıl tanımlanabileceği konusuna değinilmediği; herkes için gerekli olan sürdürülebilir gelişmenin, kültüre göre değişebileceğini ve farklı tanımlanabileceğini ifade etmektedirler. Sürdürülebilir gelişmeyle ilgili yapılan tartışmalarda önemle üzerinde durulan diğer bir nokta, neyin sürdürülmesi gerektiği sorusunda odaklanmaktadır. Bazı çevreci ekonomistler, doğal kaynaklar stoku ya da kritik doğal sermayeye öncelik verilmesi gerektiğini ileri sürmektedirler. Bazı araştırmacılar, (Redclift ve Woodgate 1997; Sachs 1997) sürdürülmesi gerekenin, mevcut ya da gelecekteki üretimle tüketim düzeyleri olduğunu ileri sürmekte ve küresel nüfus artışının çevre üzerinde giderek artan taleplere yol açacağını, bu nedenle bireylerin tüketim alışkanlıklarını değiştirmesinin zorunlu olduğunu söylemektedirler. Sürdürülebilir gelişmenin eski yöntem ve uygulamalardan farklı olması gerektiğini belirten Dünya Çevre ve Gelişme Komisyonu'nun sürecin işletilmesine ilişkin tavsiyesi ise şöyledir (1991: 32):

“Çevre koruma ve sürdürülebilir gelişme, bütün hükümet kuruluşlarının, uluslararası kuruluşların ve belli başlı özel sektör kuruluşlarının ayrılmaz birer parçası olmalıdır. Bu kuruluşlar, politikalarının, programlarının ve bütçelerinin hem kısa hem de uzun vadede, ekonomik ve ekolojik açıdan sürdürülebilir faaliyetleri, teşvik edip desteklemesinden sorumlu ve bu konuda hesap vermekle yükümlü duruma getirilmelidir. Kamu kurumları ve özel kuruluşlar, genelsel amaçlarını, kendi ulusal toplumlarını olduğu kadar hepimizin paylaştığı

küçük gezegenimizin çevresel tabanını sürekli iyileştirerek güçlendirecek şekilde revize etmelidir.”

Dünya Bankası, sürdürülebilir gelişmeyi, olabilecek, varılabilecek en son gelişme olarak ifade ederek yapılmış olan tüm tanımları ve tartışmaları netleştirmiştir (World Bank 1992:34). Dünya Bankası (2002:8) yıllık raporunda da gelecek 30 ila 50 yıl arasında dünya nüfusundaki 2-3 milyar artışın yüzde 97'sinin gelişmekte olan ülkelerde olacağı; metropoller ve kent merkezlerindeki nüfus yoğunlunun hızla artacağı tahmin edilmiş ve dünya nüfusunun karşı karşıya kalacağı sorunlar şöyle ifade edilmiştir:

- Gelişmekte olan ülkelerdeki hızlı büyüyen kentler ya da metropoller, büyümenin ve sosyal modernleşmenin temel itici güçleri mi; yoksa yoksulluk, kirlilik, suç ve aşırı kalabalığın yaşam alanları mı olacak?
- Kırsal nüfus yoksulluğu yenebilecek; ortaya çıkan yeni fırsatlara uyum sağlayabilecek mi?
- Yoksul ülkeler, sosyal ve çevresel yapıya zarar vermeden ya da az tahribatla hızlı büyümelerini sürdürebilecekler mi?
- Yenilenebilir kaynaklar, özellikle ormanlar, toprak, su, biyoçeşitlilik, balıklar, tüketilip bitirilecek mi, yoksa bu kaynaklar idareli bir şekilde mi kullanılacak?

Sürdürülebilir gelişmenin önümüzdeki süreçte de kavram ve uygulama düzeyinde önemini koruyacağı, tartışılacağı görülmektedir. Gelişmede artık koşul haline gelmiş olan sürdürülebilirlik kavramı, hem teorik düzeyde birçok bilim dalı ve disiplin için hem de buna paralel olarak ekonominin birçok sektörü ve faaliyet alanı içinde artık merkezi önemde yer almaktadır. Sürdürülebilirlik kavramı ve uygulamalarının tartışıldığı önemli alanlardan biri de turizmdir. Turizmin hammaddesi olan doğa, kültür, tarih ve insan, hemen hemen tüm turistik ürünler içerisinde yer almaktadır. Sürdürülebilirlik yaklaşımı, çoğunlukla turist memnuniyeti cephesinden bakan turizmdeki eski anlayışı sorgulamış ve turist deneyimleriyle bu süreçte kullanılan kaynaklar arasındaki karşılıklı ilişkiyi incelem altına almıştır.

1.1.3 Sürdürülebilir Gelişme ve İklim Değişikliği

Birleşmiş Milletler Rio konferansında imzalanan sözleşmeye bağlı olarak Aralık 1997'de Japonya'nın Kyoto kentinde gerçekleşmiş ve yoğun görüşmelerin ardından Kyoto Protokolü kabul edilmiştir. Küresel ısınma ve iklim değişikliği konusunda mücadeleyi sağlamaya yönelik uluslararası tek çerçevedir. Birleşmiş Milletler İklim Değişikliği Çerçeve Sözleşmesi kapsamında imzalanmıştır. Bu protokolü imzalayan ülkeler, atmosferde sera etkisine neden olan gazların (Karbon dioksit, Metan, Diazot Monoksit, Kükürt hekzaflorid, Perflorokarbonlar, Hidroflorokarbonlar) salınımını azaltmaya veya bunu yapamıyorlarsa başka ülkelere salınım ticareti yoluyla haklarını arttırmaya söz vermişlerdir. Protokol, taraf ülkelerin atmosfere saldıkları karbon gazlarının miktarını 1990 yılındaki düzeylere düşürmelerini gerekli kılmaktadır.

İmzalanan protokol ancak 2005'te yürürlüğe girebilmiştir. Protokolün yürürlüğe girebilmesi için, taraf ülkelerin 1990'daki atmosfere saldıkları karbon miktarı yeryüzündeki toplam emisyonun % 55'ini, bir başka deyişle Protokolü'n yürürlüğe girebilmesi için 1990 yılında hesaplanan toplam CO2 emisyon miktarının en az %55'inden sorumlu gelişmiş ülkelerinin içinde yer alacağı 55 ülke tarafından onaylanması gerekmektedir. Bu orana ancak 8 yıl sonra Rusya'nın da sürece katılımıyla ulaşılabildiği görülmüştür. Rusya Federasyonunun 18 Kasım 2004 yılında Protokolü onaylamasıyla birlikte Kyoto Protokolü 16 Şubat 2005 yılında resmen yürürlüğe girmiştir. Kyoto Protokolü başlangıçta 160 ülkeyi kapsamaktaydı ancak 2012 itibarıyla protokole 190 ülke ve AB taraftır (UNFCCC, 2012). Kyoto Protokolüne göre (United Nations, 1998);

- Atmosfere salınan sera gazı miktarı % 5'e çekilecek,
- Endüstriden, motorlu taşıtlardan, ısıtmadan kaynaklanan sera gazı miktarını azaltmaya yönelik mevzuat yeniden düzenlenecek,
- Daha az enerji ile ısınma, daha az enerji tüketen araçlarla uzun yol alma, daha az enerji tüketen teknoloji sistemlerini endüstriye yerleştirme sağlanacak, ulaşımda, çöp depolamada çevrecilik temel ilke olacak,
- Atmosfere bırakılan metan ve karbon dioksit oranının düşürülmesi için alternatif enerji kaynaklarına yönelinecek,
- Fosil yakıtlar yerine örneğin bio dizel yakıt kullanılacak,

- Çimento, demir-çelik ve kireç fabrikaları gibi yüksek enerji tüketen işletmelerde atık işlemleri yeniden düzenlenecek,
- Termik santrallerde daha az karbon çıkartan sistemler, teknolojiler devreye sokulacak,
- Güneş enerjisinin önü açılacak, nükleer enerjide karbon sıfır olduğu için dünyada bu enerji ön plana çıkarılacak,
- Fazla yakıt tüketen ve fazla karbon üreten daha fazla vergi alınacaktır.

Endüstrileşmiş ülkeler ve bazı Orta Avrupa ülkeleri (EK 1 ülkeleri) 2008-2010 yılları arasındaki ilk emisyon bütçe döneminde sera gazı emisyon oranlarını 1990 yılına göre yaklaşık % 6 - % 8 oranında azaltmayı taahhüt etmiştir. Dünyada en çok sera gazı emisyonuna sahip ülke olan Amerika Birleşik Devletleri ise bu protokole göre sera gazı emisyonlarını %7 oranında azaltacağını kabul etse de bunu hayata geçirmemiş ve 2001 yılında protokolü reddettiğini açıklamıştır. Türkiye, Kyoto Protokolü'nün 25. maddesi uyarınca, "Katılım Belgesi"nin tevdii tarihini izleyen doksanıncı gün olan 26 Ağustos 2009'dan itibaren Protokol'e taraf olmuştur (UNFCCC, 2012; Zeydanlı vd., 2010).

Kyoto protokolü çerçevesinde organize edilen "2009 Kopenhag İklim Değişikliği Zirvesi", "2010 Cancun Meksika İklim Değişikliği Konferansı" ve "2011 Durban Güney Afrika Küresel İklim Değişiklikleri Zirvesi" toplantılarında istenilen uluslararası hedeflere ulaşılamamıştır. Hatta Durban konferansı sonrası Aralık 2011'de Kanada, Kyoto Protokolü'nden ayrıldığını ilan etmiştir. 2012 Doha İklim Değişiklikleri Zirvesi müzakereleri yansımaları bağlamında da ileriye dönük ciddi büyük beklentiler içerisine girilememiş ve Protokol taahhüt döneminin 2020 yılına uzatılması dışında herhangi bir konuda uzlaşmaya varılamamıştır. Bu durum, özellikle çevresel bağlamdaki sürdürülebilirliğe ilişkin uygulamaların önünde ciddi bir risk oluşturmaktadır.

1.2 Sürdürülebilirlik ve Turizm

Turizm için de temel oluşturan doğal ve sosyo-kültürel varlıklar ve değerlerden oluşan kaynakların sürdürülebilirliği, turizm gelişiminin devamlılığı için de vazgeçilmez unsurdur. İkinci Dünya Savaşı'ndan sonra uluslararası ilişkilerde, siyasal, sosyal,

ekonomik, kültürel ve teknolojik alanlarda meydana gelen köklü değişimler, insanların turizme katılımını arttıran olumlu etkiler yapmıştır. Savaş sonrası oluşan barış atmosferiyle, uluslararası ilişkilerde ve siyasal alanda olumlu gelişmeler yaşanmış; uluslararası seyahatlerdeki kısıtlamalar kalkmış, politik gerginlikler azalmış, kişisel hak ve özgürlüklerin genişlemesiyle seyahat özgürlüğü de gelişmiştir. Ekonomik ve sosyal alanda, kişi başına düşen gelir ve refah seviyesi yükselmiş, ücretli izin günleri artmış, çalışma saatleri kısalmış ve sosyal turizm anlayışının gelişmesiyle turizme katılmayan insanların da aktif olarak turizme katılımı sağlanmış ve böylelikle turistik talepte önemli gelişmeler yaşanmıştır.

Teknolojide yaşanan gelişmelerle ulaşım araçlarının hızı, konforu ve kapasitesi artmış, mesafeler kısalmış, ulaştırma maliyetleri düşerek, ulaşımaya ayrılan zaman ve para azalmıştır. Böylece turistik amaçla gidilmesi zor olan yerlere gitmek bile daha kolay hale gelmiştir. Teknolojinin gelişmesiyle, özellikle taşımacılık sektöründe kullanılan araçların teknik ve konfor kapasitelerinin yükselmesi, uzun mesafeleri kısa sürede alabilen büyük yolcu taşıma kapasitesine sahip uçakların geliştirilmesiyle, turizm endüstrisi gelişmiştir.

Sivil havayolu taşımacılığında düşük fiyatlı hizmet veren yeni firmalarla rekabetin ve alternatiflerin artması, karayolu, demir ve denizyolu taşımacılığının altyapı ve konfor açısından gelişmesinin etkisiyle uluslararası turizm daha da gelişmiş ve aktif olarak turizme katılanların sayısı sürekli olarak artmıştır. Bunun yanında endüstri devrimiyle birlikte yaşanan hızlı sanayileşme ve kentleşme süreci, yoğun ve stresli bir iş hayatıyla birlikte, çalışanlar üzerindeki baskı ve stresi arttırmış; bu da insanların iş yaşamından kısa süreli uzaklaşma isteği ve tatil ihtiyacını, lüks ihtiyaç kategorisinden çıkarıp normal ihtiyaç kategorisine taşımıştır. Tüm bu gelişmeler turizmi gelişmesine, turistik faaliyetlerin artmasında önemli belirleyiciler olmuştur.

Hızlı gelişen turizmin, istihdam arttırıcı, döviz getirici ve ödemeler dengesindeki dış açığı kapatıcı olumlu etkisi nedeniyle turist kabul eden bazı ülkeler, turizmin gelişimi için yoğun çaba gösterirken ekonomik getirilerin olumlu atmosferinde, bu sürecin olumsuz etkilerini gözardı etmişleridir. Ulusal turizm politikası belirleme, bölgesel ya da destinasyon bazında planlı turizm gelişimini sağlayacak, taşıma kapasitelerini belirleyecek ve doğal kaynakların optimal kullanımını sağlayacak önlemler alma konusu dikkate alınmamıştır. Özellikle sanayileşmemiş ve ekonomik açıdan geri kalmış ülke ya da bölgelerde turizm, ekonomik gelişme için önemli bir alternatif olarak görülmüştür

(Gökdeniz, 2004:30). Bu tip ülke ve destinasyonlarda özellikle deniz-kum-güneş odaklı kitle turizminin gelişmesi için oldukça tavizkar davranılmış ve turistik çekim unusu olan kıyı, deniz ve orman alanlarının tahrip edilmesine göz yumulmuştur. Bu süreç turizmin olumlu etkilerinin yanında doğal ve kültürel varlıkların bozulması; toplumsal yapının deformasyona uğraması gibi sorunların ortaya çıkmasına neden olmuştur.

Öncelikle doğal çevreyi etkileyen olumsuz süreç, sosyal, kültürel, tarihsel ve toplumsal yapı ve değerleri de tahrip ve tehdit etmektedir. 1990'lı yılların sonlarından itibaren bu alanda süren tartışmalarda, bir taraftan kitle turizmi hareketinin ekonomik etkisinin istenilen düzeyde olmaması, arz kalitesi ve talep arasındaki tutarsızlığa; diğer taraftan dar bir kıyı bandında giderek artan yoğunluğun, kaynakların aşırı kullanımına yol açması ve çevre üzerinde olumsuz etkiler yaratması üzerine odaklanılmıştır (Beyhan ve Ünügür 2005, 79-80).

Sürdürülebilir gelişme kavramının 1990'lardan itibaren bilimsel, akademik alanda, uluslararası ilişkilerde, ekonomi ve politikada daha fazla tartışılmaya başlanmasıyla birlikte sürdürülebilirlik kavramı, farklı alanlara da uyarlanmaya başlanmıştır. Bunlardan biri de turizmdir. Aransson (1994: 77-92), turizmdeki sürdürülebilirlik kavramının, kendiliğinden, plansız ve uygun olmayan bir şekilde gelişen turizmin, turist kabul eden ev sahibi toplum üzerindeki olumsuz etkilerine, bir cevap olarak ortaya çıktığını ifade etmiştir. Sürdürülebilir turizm anlayışı doğal, kültürel ve insan çevresinin bir parçası olan destinasyonlarda çevresel hassasiyeti olan bir denge sağlamalı; yerel kimliğin yaşatılmasına, yerel toplumların geleneklerini koruması, onların kültürel ve sosyal mirasının devam ettirilmesine ve bunları yaparken yaşam standardının da arttırılmasına önem vermelidir (Gortazor ve Marin 1999:18-19). Yurtseven ve Dönmez (2004:58) sürdürülebilir turizm gelişimi için ziyaretçi, yerel topluluklar ve çevre arasındaki ilişkilerde uyum sağlamanın belirleyici unsur olduğunu ifade etmektedir.

Sürdürülebilirlik ve sürdürülebilir gelişme kavramları ekseninde değerlendirilen turizm, bilimsel literatürde yaygın yayın yapılan alanlardan biridir ve çalışmaların çoğu, ekolojik sürdürülebilirliği sağlayacak sorumlu turizm ve doğa kaynaklı turizm türlerinin sürdürülebilirliği üzerinde yoğunlaşmıştır (Crouch; Ritchie 1999:150). Dünya Turizm Örgütü (WTO) turizmin geleceğine ilişkin öngörülerinde 21.yy.'da turizm talebini belirleyen en önemli etkenlerden birinin çevre olması beklemektedir (www.unwto.org). Bu değerlendirmeler, bir taraftan turizmde sürdürülebilir gelişme kavramını gündeme taşırken,

diğer taraftan turizmin yeni tür ve biçimlerini de tartışmaya açmıştır. Turizme yönelik sürdürülebilirlik ilgisinin temelinde, dünyada turizmin geliştiğı önemli bölgelerde, doğal, fiziksel ve sosyo-kültürel çevre üzerinde yaşanan olumsuz bir takım değişimler yatmaktadır. Turizmin, çevre üzerinde olumlu etkilere neden olduğu gibi olumsuz etki ve baskılara da neden olduğu gözlemlenmiştir. Lickorish ve Jenkins (1997:88-89), turizmin doğal çevre üzerindeki olumlu ve olumsuz etkilerini Tablo 1.1’de değerlendirmiştir.

Tablo 1.1: Turizmin Doğal Çevre Üzerindeki Etkileri

Olumsuz Etkileri
Su kirliliğı, Hava kirliliğı, Gürültü kirliliğı, Kalabalık, Uygunsuz atık yok etme, Alan kullanım problemleri, Ekolojik sorun ve çevresel tehlikeler, Tarihi ve arkeolojik alanlara verilen zarar
Olumlu Etkileri
Önemli doğal alanların korunması, Arkeolojik ve tarihi yerlerin korunması, Çevre kalitesinin yükseltilmesi, Çevrenin değerinin artırılması, Altyapının geliştirilmesi

Turizmin çevre odaklı olumsuz etkilerinin yanı sıra turistik destinasyonların sakinleri ve onların toplumsal yaşamı üzerinde sosyo-kültürel temelli olumsuz etkileri de olabilmektedir. Bu olumsuz etkiler, sosyal dokunun bozulması, kültürel yozlaşma ve kültürel kimliğin kaybolması gibi sonuçlar doğurabilmektedir. Birleşmiş Milletler’e bağlı Sürdürülebilir Gelişme Komisyonu, Sürdürülebilir Turizm Raporu’nda (1999:2-6) turizmin olumsuz etkilerini:

- Doğal kaynaklardaki bozulma,
- Vahşi yaşamın bozulması, türlerin azalması ve nesillerin tükenmesi,
- Kirlilik, erezyon ve çölleşme;
- Sosyal ve kültürel bozulma başlıkları altında kategorize etmiştir.

Turizm için sürdürülebilirlik yaklaşımı, ilkeleri ve uygulamaları çerçevesinde çok sayıda uluslararası toplantıda tartışılmıştır. 1992 Birleşmiş Milletler’in Rio de Janerio Zirvesi’nde sürdürülebilir turizm kavramı, küresel boyutlarda dile getirilmiş; kavramın temel felsefesi, her türlü turizm amaçlı kullanımda doğanın taşıma kapasitesine özen göstermek ve kullanımlarda korumaya öncelik vermek şeklinde özetlenmiştir (Akesen

2009:368). Sürdürülebilir turizmle, sürdürülebilir gelişme kavramlarındaki temel felsefeye bakıldığında her türlü mal ve hizmet üretiminde doğanın korunmasına öncelik verme, doğal çevreye özen gösterme, kırsal geri kalmışlığın giderilmesi gibi temel ilkelerin benimsendiği görülebilir. Sürdürülebilir turizm kavramı, sürdürülebilir gelişme stratejisinin turizm dünyasına uyarılma çabasının bir sonucudur.

Turizmde sürdürülebilirlik, yerel topluluklar için uzun dönemde, ekolojik olarak makul, finansal açıdan kendi ayakları üzerinde durabilen ve sosyal-ahlaki açıdan adaletli olmak anlamını ifade etmektedir. Dünya Turizm Örgütü Sürdürülebilir Turizm Gelişme Komitesi, 1995 yılında Turizm ve Seyahat için Gündem 21'de yayınlanan sürdürülebilir turizm tanımını turizmin çevresel, sosyal ve ekonomik yönleri arasında dengeye önem veren ve turizmin tüm aşamalarında sürdürülebilirlik ilkelerine uygun davranmayı ve yoksulluğun önlenmesi gibi küresel amaçları da kapsayan bir içerikle yeniden yapmıştır. Ayrıca bu konferansta, sürdürülebilirlik ilkelerinin, turizmin kitle turizmi de dahil olmak üzere tüm türleri ve aşamalarında hayata geçirilebileceği ifade edilmiştir.

Dünya Turizm Örgütü (www.world-tourism.org), sürdürülebilir turizmi, insanın etkileşim içinde bulunduğu çevrenin, korunarak, ekolojik süreçlerin, biyolojik çeşitliliğin ve yaşamı sürdüren sistemlerin kendi kendisini idame ettirebildiği ve aynı zamanda tüm kaynakların turistik bölgede ikamet eden insanların ve ziyaretçilerin ekonomik, sosyal ve estetik ihtiyaçlarını doyuracak şekilde ve gelecek nesillerin de aynı ihtiyaçlarını karşılayabilecekleri biçiminde yönetildiği bir gelişme şekli olarak tanımlamaktadır.

Turizmin, çevreye karşı duyarlı olması gerekliliği, klasik kitle turizmi anlayışına karşı Alternatif Turizm, Yumuşak Turizm, Eko-Turizm, Bilinçli Turizm (Doğaner 1995) olarak adlandırılan turizm yaklaşımlarını gündeme getirmiştir. Ekoturizm ve Alternatif Turizm, çoğu zaman sürdürülebilir turizmi ikame eden kavramlar olarak da kullanılmaktadır. Bu yaklaşımların, temelde sürdürülebilir turizme aracılık eden, onun birer bileşeni ya da aşaması olduğu görülmektedir. Sürdürülebilir turizm kavramının etkisinde ve ona paralel olarak ortaya çıkan bu kavramlar ya da akımlar da sürdürülebilir turizm gelişmesini hedefleyen anlayışlar olarak gelişmektedir. Bu akımların yaygınlaşp gelişmesi bu kavramların aynı zamanda popüler turistik ürünler ya da etiketler halinde kullanılmasını da sağlamıştır. Sürdürülebilir turizm, bir turizm türü olmayıp, tüm turizm çeşitlerinin doğal çevreye, yerel topluma ve tarihsel kültürel birikimine duyarlı bir yapıya kavuşturulmasının sağlanacağı bir süreci ve yaklaşımı ifade etmektedir.

Sürdürülebilir turizm türlerinden biri olarak kabul edilen kırsal turizm; kırsal kültür, doğal çevre ve tarımla bütünleşen, ayrıca diğer turizm türleriyle de son derece kolay entegre olabilen bir turizm türüdür (Soykan, 2002). Kırsal turizmde esas amaç bir köyde, bir çiftlikte, bir dağ evinde vb.de konaklayarak, kırsal kültürle tanışarak ve kaynaşarak bir tatil geçirmek olarak değerlendirilmektedir (Soykan 2002). Benzer bir turizm türü olan ve agroturizm kavramı altında gelişen tarım turizmi ve çiftlik turizmi de sürdürülebilir turizmin bir çeşididir. Bu turizm türlerinde de kırsal bölgelerde tarımsal faaliyetlerde gönüllü çalışma ya da bir çiftlikte doğal hayata yakın bir atmosferde tatil imkanı sunulmaktadır. Çoğu zaman sürdürülebilir turizmle aynı ya da onu ikame eden bir kavram olarak kullanılan ekoturizm; hem bir anlayışı hem de bir sürdürülebilir turizm çeşidini ifade etmektedir.

Ekolojik turizmin kısaltılmış hali olarak eko-turizm, doğayı bozmayan ve koruyan bir turizm anlayışını ifade ederken; Uluslararası Doğa Koruma Birliği'nin (IUCN) tanımına göre de, doğayı ve kültürel kaynakları koruyan, düşük ziyaretçi etkisi olan ve yerel halka sosyo-ekonomik fayda sağlayan, doğal alanlara karşı çevresel açıdan sorumluluk taşıyan seyahat ve ziyaret olarak bir turizm türünü ifade etmektedir (Kurdoğlu, 2001:4). Doğal Hayatı Koruma Vakfı (WWF) ekoturizmi, vahşi doğada doğal çevreye en az etkide bulunan ve bu arada yerel topluluklara ekonomik fayda sağlayan turizm türü olarak tanımlamaktadır. Benzer bir tanımlama ise WTO tarafından şu şekilde yapılmıştır; Sürdürülebilir turizm kalkınması, turizm sektöründe yer alan ev sahipleri ile turist kesimlerinin ihtiyaçlarının bugün var olan kaynakların gelecekte değerlerinin artırılarak ve korunarak, karşılanmasıdır. Ekoturizm, zamanla doğaya dayalı olarak yapılan doğa-macera turizmi, yayla turizmi, akarsu turizmi, mağara turizmi, kuş gözlemciliği gibi turizm türlerini de kapsayan bir içerikte genişlemiştir.

Turizm ve turistik ürün, çoğunlukla fiziksel çevreyi ve toplumsal, tarihi, kültürel mirası kullanmaya bağlı olduğundan, çevre ve turizm arasındaki ilişkinin düzenlenmesi bir zorunluluk olarak ortaya çıkmaktadır. Bu nedenle turizmde sürdürülebilirlik, kaynakların optimal kullanımıyla turist deneyimlerini maksimize etme arasındaki ilişkinin nasıl ve hangi düzeyde sağlanacağı konusuna odaklanmaktadır. Sürdürülebilir turizm, turizmin ana kaynağının doğal, kültürel, sosyal, tarihi ve çevresel kaynaklar olduğu bilinciyle turizm endüstrisi, turistler, çevre ve ziyaret edilen arasındaki karmaşık ilişkiler sonucu ortaya çıkan sorunları azaltmaya çalışan bir yaklaşımdır (Sarkım 2007:82). Sürdürülebilir turizm,

turistleri çeken tarihi, kültürel, coğrafi ve doğal özellikleri olan alanlarda, olumsuz etki ya da sonuçların minimum düzeyde gerçekleştiği turistik aktiviteleri önermekte ve teşvik etmektedir.

Turizm, çevreyi etkileyen ve ondan etkilenen çok yönlü ilişkiler bütününden oluşmaktadır. Sürdürülebilir turizm, turizmle çevre arasındaki kuvvetli ilişkiye dikkat eden, ekonomik büyüme ve gelişme hedeflerini sürdürülebilirlik ekseninde düşünen bir kavramsal çerçevedir. Turizm sektörü yönünden, doğal ve insan yapımı yapay çevrenin korunması, düzenlenmesi ve geliştirilmesi yaşamsal önem taşımaktadır. Çok yönlü etkileşime açık turizmin, uzun ömürlü ve verimli olabilmesi için öncelikle doğal ve sosyo-kültürel çevrenin korunarak iyileştirilmesi ve devamlılığının sağlanması gereklidir. Bu yüzden de turizm faaliyetlerinin devam edebilmesi ve gelecek kuşakların da turizm faaliyetlerinden yararlanabilmesi için turizmde sürdürülebilirliğin ilke olarak benimsenmesi gerekir.

Genel olarak turizmde sürdürülebilirlik, yerel topluluklar için, uzun dönemde ekolojik olarak makul, finansal açıdan kendi ayakları üzerinde durabilen; sosyal ve ahlaki açıdan adaletli olmak anlamını ifade etmektedir. Sürdürülebilir turizm gelişiminin ekonomik, ekolojik ve sosyo-kültürel boyutu olduğunu belirten McIntyre (1993:35), bunları turizm endüstrisi, çevreci kuruluşlar, yerel halk ve yerel-merkezi yönetimlerden oluşan aktörler olarak tanımlamaktadır.

Sürdürülebilir turizm kavramının turizm sektöründe bütünsel bir uygulama alanına kavuşabilmesi için öncelikle genel, üzerinde uzlaşa sağlanmış bazı ilkelerin belirlenmesi önemlidir. Dünya Turizm Seyahat Konseyi (World Tourism Travel Council), turizm gelişiminde sürdürülebilirliğin sağlanabilmesi için turizm faaliyetlerinin çevreyle uyumlu olması gerektiğine dikkat çekmiş ve sürdürülebilir bir turizm gelişimi için yapılması gerekenleri şöyle sıralamıştır (Holloway 1994: 262):

- Yeni projelere özel önem vererek, ürün ve operasyondan kaynaklanan çevresel sorunları belirlemek ve en aza indirmek,
- Tasarım, planlama, inşaat ve uygulamada çevresel konulara gereken ilgiyi göstermek,
- Doğayı mümkün olan en üst değere taşıyarak, tehlike ya da koruma altındaki alan ve canlı türlerine karşı hassas olmak,

- Enerji tasarrufu yapmak, artıkları azaltmak ve geri dönüştürmek, su kaynaklarını ve kanalizasyon sistemlerini iyi yönetmek,
- Hava kirliliğini azaltmak,
- Gürültü seviyesini azaltmak, kontrol etmek ve denetlemek,
- Çevreyle dost olmayan ürünlerin kullanımını en aza indirmek,
- Tarihi ve kültürel objelerin değerini bilmek ve onlara saygı göstermek,
- Yerel halkların çıkarları, tarihleri, gelenekleri, kültürleri ve gelişimlerine gereken önemi vermek,
- Yöreleri turizm gelişimine açarken, çevresel konuları hep ön planda tutmak.

Sürdürülebilir turizm ilkelerinin uygulamada başarılabilmesi için turizm endüstrisi, merkezi ve yerel düzeydeki kamu yönetimi ve yerel halkın işbirliği zorunludur. Bu bileşenlerden birinin eksikliği ya da rolünü etkin biçimde yerine getirememesi genel amaçların başarılmasına neden olabilecektir. Bu nedenle sürdürülebilir turizm için politika ve planlama yapılırken bu bileşenlerin birbirleriyle uyumu dikkate alınmalı ve planlara katılımı sağlanmalıdır. Birleşmiş Milletler Ekonomik ve Sosyal İşler Konseyi, sürdürülebilir turizmin için işbölümü raporunda sürdürülebilir turizmin başarısı için bazı tavsiyelerde bulunmuştur (www.un.org):

- Turizmin kaynağı olan çevrenin uzun dönemdeki sürdürülebilirliği korunarak gelecek nesillere aktarılmalıdır.
- Turizmin doğal kaynaklara zarar vermesine, gelecekte hoş olmayan ortamlar yaratmasına ve çevre üzerinde kabul edilemez etkiler oluşturmaya izin verilmemelidir.
- Turizm faaliyetleri ve gelişmeleri; ölçeğe, doğaya ve içinde yer aldıkları alanın karakteristik özelliklerine uyum göstermelidir.
- Herhangi bir turistik alanla ziyaretçilerin ihtiyaçları ve o yörede yaşayan halk arasında uyum sağlanmaya çalışılmalıdır.
- Kıyı bölgelerinde turizm sezonu yeniden düzenlenmeli ve turizm faaliyetleri tüm yıla yayılmalıdır.

- Uluslararası turizm talebinde meydana gelebilecek deęişmelere baęlı olarak turizm organizasyonları da desteklenmelidir.
- Yerel turizm kaynaklarına olan aşırı taleple arz arasında denge kurulmalıdır. Turizm sektöründeki yabancı yatırımların dikkatli bir şekilde yönetilmesi gerekir. Aksi takdirde kendi kârlarını düşünen yabancı yatırımcılar turizmin yok olmasına neden olabilir.
- Turizm endüstrisinin başarısı için belirlenen ilke ve amaçlar vazgeçilmeden uygulamaya konulmalı, turistik alanlardaki doğal kaynakların özellikleri korunmalıdır.

Sürdürülebilir turizm gelişmesinin, ekolojik, ekonomik, sosyal, kültürel ve politik öğelerin içine girdiđi karmaşık bir süreç olduğunu belirten McIntyre v.d. (1993:40) destinasyon bazında hayata geçirilmesi gereken sürdürülebilir turizmin ilkelerini şöyle ifade etmektedir:

- Turizm planlaması, gelişmesi ve işlemleri bir bölge ya da ülkenin korunması ya da sürdürülebilir gelişme stratejisinin bir parçası olmalıdır. Turizm planlaması, gelişmesi farklı kamu örgütleri, özel işletme birlikleri, sivil gruplar ve bireyleri içermeli, geniş çaplı yarar sağlamalı; sektörler arası ve sektörleri bir birine bağlayan bir nitelikte olmalıdır.
- Temel ve aracı işletmeler, gruplar ve turistler, ev sahibi ülkenin kültürel ve çevresel unsurlarına, ekonomisine, geleneksel yaşam biçimine, toplumsal ve geleneksel davranışlarına, saygı duymalı ve diđer etik kurallarına uymalıdır.
- Turizm planları, ev sahibi destinasyonun yerelliđini, sürdürülebilir faaliyetler ve optimal kullanımlarla ideal ömrünü sağlayacak şekilde yapılmalı ve yönetilmelidir.
- Turizmin fayda ve maliyetleri, turizm sektöründeki girişimciler, yerel halk ve bölgeler arasında eşit dağıtılmalıdır.
- Turizmin yararları, topluma hızlı bir şekilde yayılmalıdır. Toplum temelli turizm projeleri, elde edilen faydaların yerel bölgelere dağıtılmasında önemli bir teknik olduğu için geliştirilmelidir.

- Turizmin doğa, insan ve kültürel çevre üzerindeki etkileriyle ilgili bilgi, araştırma ve iletişim sağlanmalıdır. Gelişme sürecinde özellikle yerelde yaşayan toplumların, bireysel ve ortak çıkarları doğrultusunda gelişme çabalarına katılmaları ve gelişmenin yönü üzerinde etkili olabilmeleri sağlanmalıdır.
- Bölge insanları, planlama ve gelişmede, hükümet ve işletmelerle olan ekonomik ve diğer ilişkilerinde daha etkin bir rol üstlenmeleri konusunda desteklenmelidir.
- Büyük projelerde öncelikli olarak bütünsel bir çevre, sosyal ve ekonomik planlama analizleri yapılmalıdır.
- Turizmin bölgesel gelişimi, tüm aşamalarda dikkatle izlenmeli bölge insanlarının değişikliklere uyum sağlaması ya da fırsatlardan yararlanmaları konusunda uygun programlar geliştirilmelidir.
- Turizm stratejileri ve planları ekonomik kalkınma planlarıyla uyumlu olmalıdır.
- Turizmle ilgili kararlar, kısa vadeli değil, uzun vadeli amaçlara göre belirlenmelidir.
- Sürdürülebilir turizm gelişmesi kuşaklar arası eşitliği sağlamalıdır. Fayda ve maliyetler şimdiki ve gelecek kuşaklar arasında eşit bir şekilde dağıtılmalıdır.

Sürdürülebilir turizm, katılanların sadece rekreatif amaçlı faaliyetler gerçekleştirdikleri, yerellekle pasif etkileşimde olan turizm çeşitlerinden ziyade; ziyaretçilerin toplumsal yaşamın içine girerek deneyim kazandıkları; doğada yaşamayı, doğayı korumayı ve sevmeyi öğrendikleri bir turizm anlayışını idealize eder. İdealize edilen ilkelerin turizm endüstrisi ve faaliyetlerinde uygulamaya geçirilmesi kritik önemdedir. Pepper'a göre (1999:179) turizmde sürdürülebilirlik için turizmin çevresel ilkeleri:

- Çevrenin estetik özellikleri, doğal yaşam ve yerel kültür üzerinde yoğunlaşmak,
- Yerel gelirleri arttırırken çevrenin iyileştirilmesi ve korunmasına destek vermek,
- Turizmin, çevrenin doğal yapısına uygun bir biçimde gelişmesini sağlamak,
- Turizmin bölgesel gelişiminin kontrolünü ve faydanın topluma yayılmasını sağlamak,

- Turizmin farklı mekan ve zamana yayılması sonucu oluşabilecek olumsuz etkileri asgariye indirmek,
- Turistlerin ve yerel halkın çevre konusunda eğitilmesini ve bilgilendirilmesini sağlamaktır.

Sürdürülebilir turizmin hedeflerine, küresel bakış açısıyla bakıldığında yerel bazda destinasyon sınırları içinde gerçekleşen turizm faaliyetlerine odaklanmak yeterli olmayabilir. Butler (1993a: 28), sürdürülebilir turizm yaklaşımında, turizmi tek başına, diğer sektörlerden ya da faaliyetlerden ayrı düşünmenin, başarıyı sağlamada sorunlar yaşanmasına ve hedeflerin gerçekleştirilememesine neden olacağını ifade etmektedir. Coccossis (1995), turizmle sürdürülebilir gelişme arasındaki ilişkinin dört boyutu olduğunu bunların; ekonomik, ekolojik, uzun dönemli turizm gelişimi ve sürdürülebilir gelişme stratejisi olduğunu belirtmektedir. Bramwell'de (1996), sürdürülebilir turizm yönetimi uygulamalarını ve ilkelerini inceleyerek sürdürülebilirliğin yedi boyutu (Çevresel, kültürel, politik, ekonomik, sosyal, yerel yönetim ve merkezi yönetim) olduğunu belirtmiş; sürdürülebilir turizmin, uygulamaların hayata geçirildiği toplumun değer sisteminden bağımsız olamayacağını, ondan etkileneceğini vurgulamıştır.

Sürdürülebilirlik ilkelerinin turizm faaliyetlerinde bir bütün olarak değerlendirilmesi, sadece ev sahibi destinasyon temelinde değil tüm süreç için düşünülmesi ve uygulanması gereklidir. Turizmin önemli unsurlarından biri olan seyahat hizmetleri açısından destinasyon ulaşım olanaklarının ve altyapının sürdürülebilirlik temelinde dikkate alınmaması, sürdürülebilirliğin sadece destinasyonla sınırlı olduğu yanılsamasına neden olacaktır. Sürdürülebilir turizmde küresel bir başarı hedefinin gerçekleşmesi için bütünsel bakış açısıyla ele alınması ve uygulanması gereklidir. Sınırlı bakış açısı ve sadece yerel bazdaki düzenlemelerle, destinasyon dışındaki bölgelerde turizmin sürdürülemez etkileri oluşabilir (Butler 1993a:29-30). Bu tür algılama ve uygulamalar, turizmin bazı türlerinin sürdürülebilir olması ya da belirli uygulamaların sürdürülebilirlik ilkelerine uygun olması sonucunu doğurabilir. Bu gelişmeler de sürdürülebilir turizmin sektörel ya da coğrafi kısıtlarda kalmasına neden olabilir.

Sürdürülebilir turizm, her aşamasında toplumsal sorumluluk, ekonomik verimlilik ve ekolojik duyarlılığı içermektedir. Turizmin doğal-fiziksel ve toplumsal çevre

elemanlarına olan bağımlılığı; turizm endüstrisinin dikkatli bir biçimde planlanmasını ve yönetilmesini gerektirmektedir. Çevre; hava, su, toprak, yer altı, yerüstü zenginlikleri, bitki-hayvan çeşitliliği ve insanlar arasındaki ilişkiler olduğuna göre, turizmle doğa ve kültürel çevre arasındaki ilişkiler, sürdürülebilir gelişme yaklaşımıyla turizm endüstrisi arasındaki ilişkiye ışık tutmaktadır (Çavuş ve Tanrısevdi 2002:153).

Fiziksel ve toplumsal çevre faktörlerinin turizm üzerindeki ve turizmin de bu faktörler üzerindeki karşılıklı etkileri, sürdürülebilirlik zemininde incelenmeyi zorunlu kılmaktadır. Aynı zamanda tüm kaynakların ziyaret edilen bölgedeki insanların ve ziyaret eden turistlerin ekonomik, sosyal ve estetik ihtiyaçlarını doyuracak şekilde ve gelecek nesillerin de aynı ihtiyaçlarını karşılayabilecekleri biçimde yönetildiği bir gelişme şeklidir. Daha detaylı bakıldığında turizm destinasyonunun ekonomik, sosyal, kültürel ve çevresel sürdürülebilirliği için özellikle yerel kaynakların -yiyecek, içeceklerin ve diğer tüm ürünlerin- yerelde üretilerek turistin kullanımına sunulması hem gereklidir, hem de ziyaretçi ve onu ağırlayanın yararınadır (Sims 2009:321).

Sürdürülebilir gelişme yaklaşımının uygulama alanında daha sınırlı olmakla birlikte turizmde benimsenmesinin diğer sektörlere göre daha hızlı gerçekleştiğini belirten Butler (1993a: 27), yaklaşımın uygulamaya geçirilmesi ya da sektöre adapte edilmesi sürecinde ekonomik nedenler, halkla ilişkiler ve pazarlamaya ilişkin üç önemli nedenin etkili olduğu ve sektörü motive ettiğini söylemektedir. Sürdürülebilirliğin turizme uygulanması, işletmeler için maliyet etkinliği sağlayabilir. Örneğin su ve enerji tasarrufu uygulaması kapsamında müşterilerinden hergün havlu temizliği talep edilmemesini isteyen işletme hem maliyetini düşürecek hem de sürdürülebilirlik doğrultusunda müşteriyle etkin bir halkla ilişkiler çalışması yürütecektir.

Bu süreçte müşterilerin dünyanın çevresel geleceğine katkıda bulunma sorumluluğu çerçevesinde manevi bir tatmin yaşamalarını sağlayacaktır. İşletmeler çevre koruma projeleri ve uygulamalarıyla, hem katlanmak zorunda kalabilecekleri ek maliyetleri fiyatlarına yansıtma, hem de pazarlama açısından daha etkin bir tanıtım ve rekabet edebilirlik avantajı yakalama şansına sahip olabilmektedir. Ancak tüm bu etkenler konaklama işletmesinin doğal çevre açısından uygun olmayan bir yerde inşa edilmiş olması gibi durumlarda, herhangi bir anlam ya da avantaj ifade etmeyecektir.

Butler (1993a) sürdürülebilir turizm ilkelerinin hedef ve amaçlar doğrultusunda uygulamada başarılı olabilmesinin önünde bazı zorluklar olduğunu belirtmiş ve bu

zorlukların aynı zamanda sürecin yerine sağlaması gereken koşullar olduğunun altını çizmiştir. Bütünsel bir bakış açısıyla bakıldığında sürdürülebilir turizmin başarılı olabilmesinin önündeki engeller şöyle sıralanmıştır (Butler 1993a:31-33):

- Birincisi, kavramın evrensel düzeyde hayata geçirilebilmesi için çevre, doğal kaynaklar ve insan yönetimi konularında evrensel bir uzlaşma gerekmektedir.
- İkinci olarak, sürdürülebilir gelişmedeki nihai hedef ve başarı için, tek bir sektör ya da tek bir bölge ve çevrede değil, ilkelerin küresel ölçekte hayata geçirilmesi gerekmektedir.
- Üçüncüsü, gelecek nesillerin turizm ihtiyaçları ve tercihleri konusunda çok az bilgi sahibi olmamız ve geleceğe ilişkin genel eğilim tahminlerimizin şimdiki nesillere dayanması dışında herhangi bir dayanak noktasının bulunmamasıdır.
- Dördüncüsü, sürdürülebilir turizmde yerel nüfusun ihtiyaçları ve çıkarlarıyla turistlerin ihtiyaçlarının dengelenmesi ve bu tür düzenlemelerde temel kriterlerin ve düzenlemelerin kimler tarafından nasıl yapılacağına ilişkin zorluklardır.
- Sonuncusu, sürdürülebilir turizm kavramı ve uygulamaları arasındaki uyumsuzlıklardan doğabilecek manevi bir arka planla ilgili olup sürdürülebilir turizm uygulamalarında etik ve adaletin nasıl sağlanabileceğine ilişkindir.

Turizm endüstrisinin temel unsurları olan seyahat ve ulaşım işletmeleri destinasyona turist getiren aktörler; konaklama, yiyecek-içecek ve diğer işletmelerle yerel halk da destinasyonda turist kabul eden aktörler olarak sürdürülebilir turizmin temel taşıyıcıları ve öncüleridir. Doğal çevrenin kalitesi ve turistik çekicilikler, turizm endüstrisinin varlığını sürdürebilmesinin en önemli önkoşulu durumundadır. Bu nedenle sürdürülebilir turizm için endüstrideki tüm tarafların, kamu ve özel sektörün, işbirliği ve belirli ilkeler çerçevesinde gerekli önlemleri almaları gerekmektedir (Hawkins ve Hold 2001:261). Sürdürülebilir turizmin amaçları konusunda farklı görüşler vardır ancak ilkelerden yola çıkarak sürdürülebilir turizmin temel hedeflerinin:

- Kuşaklar arasındaki eşitlik ve adaleti sağlayabilmek, bilgi ve farkındalığı arttırmak,
- Sosyo-kültürel yapının korunarak ve iyileştirilerek yerel gelişmeyi sağlayabilmek,
- Kültürler ve toplumlararası tanışma ve kaynaşmayı yaygınlaştırabilmek,

- Turistik deneyim ve çekicilikler açısından çevresel kaynakların tahribatını önlemek ya da en aza indirmek,
- Mevcut turizm türlerinin bu ilkeler doğrultusunda revize edilmesini sağlamak ve yeni sürdürülebilir turizm türlerinin ve destinasyonlarının oluşmasını, gelişmesini sağlamak olduğu görülmektedir.

Bu hedeflerin gerçekleştirilebilmesinin önündeki temel engellerden biri de uzun vadeli planlar yerine kısa vadeli çıkarlara endeksli plan ve uygulamaların tercih edilmesidir. Doğal kaynaklar, yerel unsurlar ve gelecek nesiller dikkate alınmadan yapılan planlar, turizm sektöründe kısa vadede yüksek karlar getirirse ve çok sayıda yatırımcıyı sektöre çekse de uzun vadede kendi kendini yok etme ihtimali yüksektir. Destinasyonun arz kaynaklarını ve yerel toplum değerlerini dikkate almadan yapılan planlarla ya da kontrolsüz bir biçimde hızla gelişen turizm, kısa dönemde sektöre yüksek kazançlar sağlayabilir ancak bu eğilim; ekonomik, sosyal, kültürel ve çevre koşulları açısından hem sektör, hem de turist için sürdürülebilir olmayacaktır. Özetle sürdürülebilir turizm, ne sadece insanın doğal çevre üzerindeki etkisini en aza indirmekle ne de doğal çevrenin insan üzerindeki etkisini en üste çıkarmakla gerçekleştirilebilir (Akşit 2007:445). İnsanın ve çevrenin birlikte var olduğu bir ekosistem bütünlüğü bunun için şarttır.

1.2.1 Sürdürülebilir Destinasyon Kavramı

Destinasyon kelime olarak, seyahatin sonunda ulaşılan yer, varış yeri anlamına gelmektedir. Turistik destinasyon, çeşitli özelliklere sahip olup bu özellikleriyle turist çeken, turizm hizmetlerinin ve faaliyetlerinin yürütüldüğü, sınırları belirlenebilir coğrafi bir alan olarak karşımıza çıkmaktadır. Buhalis (2000:97) destinasyonu, birleştirilmiş deneyimler sağlayan turizm ürünlerinin karmasından oluşan; ülke, ada ya da kent gibi sınırları kesin olarak tanımlanabilen coğrafi bölge olarak tanımlamaktadır. Davidson ve Jenkins (1996:519-531) destinasyon olarak adlandırılan turizm bölgesini, belli bir imaja sahip markalaşmış, önemli çekiciliklere ve çeşitli etkinliklere; bölge içinde ve bölgeler arası iyi bir ulaşım ağına, gelişme düzeyine ve turistik tesislere sahip coğrafi alan olarak tanımlamaktadır.

Gunn (1994: 27) bir destinasyonun temel unsurlarını ulaştırma, çekicilikler, hizmetler, tanıtım, bilgi olarak görür ve bu sistemde her bir unsurun birbirine bağlı olduğunu, birbirinden etkilendiğini belirtir. Atay (2003:144) turizm destinasyonunu; çeşitli turistik değerlere ve özelliklere sahip ve turistin seyahati süresince gereksinim duyabileceği turistik ürünlerin tamamını ya da bir kısmını sunabilen coğrafi bir alan olarak tanımlamaktadır. Destinasyonlar, turizm olayının tüm ana elemanlarını; arzı, talebi ve turistik ürünü birleştirmektedir. Ayrıca turizmin bölgesel etkilerini bütün paydaşların lehine maksimize etmek için arzı ve talebi yönetmeyi sağlar (Buhalis 2000:99).

Destinasyon, başlı başına kendisi bir turistik ürün olmakla birlikte aynı zamanda birçok turistik ürünün de sunulduğu turistik alandır. Bir bölge turistik tüketim için bir araç olduğu gibi aynı zamanda kendisi de tüketilen bir varlıktır. Destinasyon, turistik çekim özelliği bulunan, diğer bölge ya da coğrafi alanlardan içerdiği ve sunduğu özellikler itibarıyla ayırt edilebilen ve sınırları belirlenebilen alanlardır. Turizm destinasyonu ile diğer bölgeleri birbirinden ayıran belli özelliklere ilişkin Tablo 2’de Bahar ve Kozak (2005:78) tarafından bir değerlendirme yapılmıştır:

Tablo1.2: Turizm Bölgelerinin Genel Özellikleri

Özellikler	İçerikler
Çekicilik	Doğal, insan elinden çıkmış, bir amaca hizmet için yapılmış ve miras olarak geçmiş uygarlıklardan günümüze ulaşmış eserler ile özel olayların bütünüdür.
Ulaşılabilirlik	Bütün toplu taşıma araçlarının, rotaların terminallerin ve hizmetlerin bir araya gelmesiyle oluşan ulaşım sistemidir.
Olanaklar	Konaklama, yiyecek-içecek, satınalma ve diğer turistik hizmetlerdir.
Uygun Paketler	Aracılar ya da tur operatörleri tarafından düzenlenmiş tur ya da gezi paketlerinin bütünüdür.
Aktiviteler	Ziyaretleri sırasında müşterilerin katılabileceği bütün aktiviteleri ifade eder.
Yardımcı Hizmetler	Turistlerin ihtiyaç duyabilecekleri banka, hastane, iletişim, posta, gazete bayii vb. gibi hizmetlerdir.

Kaynak: Bahar, O.; Kozak, M. (2005). Uluslararası Turizm ve Rekabet Edebilirlik, Detay Yayıncılık, Ankara.

Turistik destinasyondaki tüm turistik hizmetleri sağlayan temel ve yan unsurlar arasındaki işbirliği, destinasyon yönetiminin başarısı için kilit önemdedir. Küresel turizmi önümüzdeki süreçte hangi eğilimlerin ve faktörlerin etkisi altında şekilleneceği üzerine odaklanan çalışmada Dwyer vd. (2008:2) ekonomik, politik, ekolojik, teknolojik, demografik ve sosyal etkenlerle belirlenecek turizmdeki mega trendin, turist davranışları ve ihtiyaçlarıyla turizm tahminlerini etkileyeceğini bunun da destinasyon ve işletme yönetimlerini yeni turistik ürün ve hizmet geliştirmeye yönlendireceğini belirtmektedir.

Destinasyonun turistik yönetimi için turist, işletmeciler, yerel halk ve yöneticileri kapsayacak bir eğitsel sürece ihtiyaç vardır. Bir bölge, turizme açılırken, sürdürülebilirlik ilkeleri ışığında planlar yapılmaz ve olaylar kendi akışına bırakılırsa; geçen zamanla birlikte fazlalaşan turizm hareketine paralel olarak, yöre halkında olumsuz toplumsal tepkiler oluşabilir. Önceleri hoş karşılanan turizm hareketi, alışma evresiyle birlikte temasın ticarileşmesi sonrası, turistlerden rahatsızlık duymaya ve düşmanlığa kadar gidebilen bir sürece girilebilir (Doxey 1975: 195-198). Değer yargıları ve kültürel özellikleri itibarıyla, destinasyondaki insanlardan farklı ve yaşadığı toplumsal koşulların sınırlamalarından uzaklaşmış turistlerin, seyahat ettikleri bölgelerdeki yerel toplum üzerinde bazı sosyo-kültürel etkileri olmaktadır. Tablo 3’de turist akışlarından meydana gelen bu sosyokültürel etkilerin boyutunu irdeleyen Smith (1989), bu etkinin turistin sadece miktarıyla değil türüyle de ilgili olduğunu belirtmektedir.

Tablo 1.3: Turistlerin Yerel Normlara Uyumu

Turist Tipi	Turist Miktarı	Yerel Normlara Uygunluk
Araştırmacı	Çok sınırlı	Tamamen kabul eder
Seçkin	Az görülür	Tamamen uyum sağlar
Sıradışı	Sık görülmez	İyi uyum sağlar
Yeni başlamış	Sabit-istikrarlı akış	Batı konforu arar
Kitlesel	Sürekli akış	Batı tarzı dışındadır
Charter	Kütlesel akış	Batı konforu, tarzı talep eder

Kaynak: Smith, L, V.(1989), Hosts and Guests The Anthropology of Tourism PA, University of Pennsylvania Press. p.12.

Turizm gelişim planları da turizmin etkileri ya da turizmin sınırlı gelişimi üzerinde yoğunlaşmakta; bazen destinasyonun pazar dinamiklerini ya da destinasyondaki turistik işletmelerin ihtiyaçlarını görmezden gelebilmekte ya da ihmal edebilmektedir (Ryan 1991b:102). Lee (2001: 313), destinasyonun sürdürülebilir gelişmesini sağlamaya yönelik plan ya da projelerde, başarıyı belirleyen temel unsurun, planın yerel ve bağımsız otoriteler tarafından yönetilmesi olduğunu belirtmektedir. Sürecin ilgili kurum ya da kişilerce netleştirilebilmesi için sürdürülebilir turizm destinasyonunun sınırlarının, temel faaliyet-aktivite unsurlarının ve sürdürülebilir gelişmeye ilişkin kesin kuralların tanımlanması gereklidir (Lee 2001:314). Ayrıca pazarlamanın ana hedefi ve odaklandığı nokta ziyaretçi sayısının artırılması iken turizm gelişim planı destinasyonun mevcut kaynaklarına ve bunların nasıl, ne kadar kullanıldığına odaklanır ve bu nedenle destinasyonun turizm planıyla pazarlaması arasında belirgin bir farklılık oluşur (Buhalis 2000: 99). Destinasyonu sürdürülebilir hale getirmek ve bunun devamlılığını sağlayabilmek, yönetim fonksiyonunun bir unsurudur ve bu açıdan destinasyonların sürdürülebilir geleceği nasıl yönetildiğine bağlı olarak şekillenir.

Sürdürülebilir destinasyon, sürdürülebilirlik ilkelerinin; sürdürülebilir turizm politika ve uygulamalarının hem turist hem de yerel halk ve diğer paydaşlar için ekonomik-sosyal ve kültürel tatmininin hayata geçirildiği destinasyonlardır. Avrupa Komisyonu turizm konusunda sürdürülebilirliği sağlamak için 2009 yılında sürdürülebilir turizm eylem planı hazırlamıştır. Bu eylem planının ana hedefleri şunlardır (Avrupa Komisyonu, 2012):

- Ortak bir Avrupalı kimliği oluşturmak için farklı kültürlerin katkısının önemini vurgulamak,
- Sürdürülebilir ekonomik kalkınma amacıyla kültürel turizm faktörünü vurgulamak,
- Turizmde sürdürülebilir ve sorumluluk bilincinin AB ülkeleri ve komşu ülkelerde vurgulanması,
- Avrupa'nın imajının güçlendirilerek kaliteli bir destinasyon olarak vurgulanması,
- Turizm endüstrisinde faaliyet gösteren tur operatörlerinin ve küçük ölçekli işletmelerin desteklenerek yeni destinasyonların geliştirilmesini sağlamak,

Ayrıca Avrupa Birliği, EDEN (Avrupalı Seçkin Turist Destinasyonu) adında bir projeyi 2006 yılında başlatmıştır. AB'ye dahil ve aday ülkeleri kapsayan bu projenin amacı, sosyal, kültürel ve çevresel sürdürülebilirlik konularında destinasyonların geliştirilmesi ve desteklenmesidir. Böylelikle destinasyonların sürdürülebilir yönetimleri konusunda motivasyon sağlanması hedeflenmektedir.

1.2.2 Sürdürülebilir Destinasyon Yönetimi Kavramı

Turistik destinasyonlar, sınırları belirli bir coğrafi alan olarak, sürdürülebilir turizmin ilke, yöntem ve uygulamalarının mikro düzeyde hayata geçirilmesi, denenmesi ve hatta model oluşturulmasına olanak sağlamaktadır. Turistik destinasyonlarda sürdürülebilir turizm politikası ve planlarının hayata geçirilmesi, sürdürülebilir turizmin uygulanabilirliği açısından oldukça önemlidir. Turistik destinasyonlar için yapılan turizm planlarında, planın oluşturulma ve uygulama aşamalarında, yerel unsurların katılımı önemli bir faktör olarak ortaya çıkmaktadır. Bu bağlamda sürdürülebilir destinasyon yönetimi; turist için tatmin edici bir deneyimin, destinasyon için sürdürülebilir ilkelerin sağlandığı; paydaşların yönetimine ve kararlara etkin biçimde katılımı destinasyon yönetimidir.

Destinasyon içerisinde faaliyet gösteren kurumların başarısı, toplamda destinasyonun başarısı olarak kabul edilmektedir. Turistin destinasyon algısı ve destinasyondan beklentileri, kurumların başarı elde etmek için temel referans noktalarından biridir. Turistin destinasyon algısı, seyahat amacı, kültürel birikimi, eğitim seviyesi ve geçmiş deneyimlerine bağlı öznel yorumlarıyla şekillenir (Buhalis 2000:98). Turistlerin destinasyondaki deneyimleri müze, sahil, plaj, tiyatro vb. gibi yerel çekiciliklerin yanında taksi şoförü, otel yöneticileri, garsonlar, rehberler gibi birçok hizmet sağlayıcıdan oluşur ve bunların turist üzerinde bıraktığı etkiler, ziyaretten sonra destinasyonun imajı haline dönüşür (Buhalis 2000:101). Bu nedenle destinasyondaki her bir oyuncu birbiriyle rekabet ederken aynı zamanda destinasyonun imajı için de birbirine bağlı ve muhtaçtır. Bu kapsamda, karmaşık bir yapıya sahip olan destinasyon yönetimi, stratejik, örgütsel, yönetsel kararlarda işbirliğine ihtiyaç duymaktadır.

Destinasyonun, turist sayısını arttırmaya yönelik pazarlama stratejilerini, sürdürülebilir gelişimini sağlamaya yönelik turizm gelişme planlarıyla uyumlu hale getirmek ve turizm gelişiminin sürdürülebilirliğini sağlayacak pazarlama plan ve stratejilerine olanak sağlamak doğru olur. Destinasyona odaklı pazarlama ve yönetim,

turistik ürün oluşturma sürecine birçok unsur ve paydaşın dahil olması nedeniyle oldukça zor olduğunu belirten Buhalis (2000:99-100), bu süreçteki en temel sorunun, tüm paydaşların faydalandığı, aynı zamanda korunması, gelecek kuşakların kullanımına taşınması gereken ve kamusal mal özelliği taşıyan dağ, nehir, deniz, göl gibi çevresel alanların, rasyonel kullanımının nasıl sağlanacağı üzerinde odaklandığını belirtmektedir. Sürdürülebilir turizm stratejisi için diğer turizm planlarından farklı olarak daha geniş ve bütünsel bir analize ihtiyaç vardır (Lane 1995:14). Bu analizin temel hedefi pazarlama ve koruma-kullanma-sınırlama odaklı planlama arasındaki dengeyi sağlamak olmalıdır.

Çoğu geleneksel turizm planı, turizm endüstrisinin ihtiyaçları doğrultusunda yapılır; bunlar çoğunlukla ulaşım sorunları, ziyaretçi sayısı, turizm geliri ve istihdama ilişkin düzenlemeleri dikkate alır. Oysa sürdürülebilir destinasyon yönetiminde strateji ve faaliyetler oluşturulurken, yerel toplumun, işletmelerin, ziyaretçilerin, kamusal yerel yönetim birimlerinin, destinasyona turist gönderen tur operatörleri ve seyahat acentalarının, sivil toplum örgütleri ve birliklerin ihtiyaçları dikkate alınır. Süreçten etkilenen ve etkileyen taraflar mümkün olduğunca ve etkin bir biçimde dahil edilmeye çalışılır. Bunu başarmanın imkansız değilse bile oldukça zor olduğunu belirten bazı yazarlar (Buhalis, Fletcher 1995:5), özellikle kısa vadeli ve gündelik çıkarların cazibesine kapılmadan uzun vadeli plan, beklenti, faaliyetlerle ancak başarmanın gerçekleştirilebileceğinin altını çizmektedirler.

Dünya turizm örgütü, herhangi bir destinasyonun sürdürülebilirlik performansını ölçmeyi sağlayacak, uluslararası kabul gören kriterler belirlemiştir. Bu alanda çalışan karar vericilere ve yöneticilere yardımcı olmak yol göstermek; sürdürülebilirlik açısından destinasyonların karşılaştırılmasını ve kıyı bölgeler, dağlık alanlar, doğal yaşam alanları ve parklar, kentsel çevreler ve küçük adalar gibi çeşitli bölgelerin sürdürülebilirlik açısından değerlendirilmesini sağlamak amacıyla belirlenmiştir (Twining ve Butler 2010:366). Dünya Turizm Örgütü tarafından belirlenen Tablo 1.4'deki bu onbir gösterge (UNWTO 2004), yayınlandıktan sonra birçok araştırma, uygulama ve akademik çalışmalarda da temel alınmıştır.

Tablo 1.4: Sürdürülebilir Turizm Göstergeleri

Göstergeler	Temel Alınan Ölçüler
1-Alan-Bölge Koruma	Bölgenin Uluslararası Doğa Koruma Birliğinin (IUCN) kategorilerine göre korunması
2-Stres	Bir bölgeyi ziyaret eden turist sayısı (Yıllık ve Yüksek Sezonlarda)
3-Yoğunluk (Alan kullanımı)	Yüksek sezonlardaki yoğunluk kullanımı (kişi başına düşen alan-metrekare)
4-Sosyal Etki	Turistlerin yerel halka oranı (Yüksek sezon ve tüm zamanlardaki)
5-Gelişme Kontrolü	Bölgenin resmi kontrolü ya da çevresel inceleme-denetim prosedürlerinin varlığı
6-Atık Yönetimi	Yerleşim yerinden alınan kanalizasyonun arıtılma yüzdesi
7-Planlama Süreci	Turizm için organize edilmiş bölgesel planların varlığı
8-Ekosistemler	Nadir ve risk altındaki türlerin sayısı
9-Tüketici Memnuniyeti	Ziyaretçilerin tatmin düzeyleri
10-Yerel Memnuniyet	Yerel halkın tatmin düzeyleri
11-Turizmin Yerel Ekonomiye Katkısı	Turizm tarafından oluşturulan toplam ekonomik faaliyetlerin payı, miktarı

Kaynak: UNWTO Core Indicators of Sustainable Tourism, Guidebook 2004.

Giderek daha fazla sayıda turizm araştırmacısı, sürdürülebilir turizm göstergelerine ihtiyaç olduğunu (Butler 1993a; Goodall ve Stabler, 1997; Gunn 1994; Mowforth ve Munt 1998; Weaver 2000; Moisey ve McCool, 2001; Sirakaya *et al.*, 2001, Swarbrooke 2005; Twining ve Butler 2010) ve ulusal turizm organizasyonları için sürdürülebilir turizmin gerçekçi göstergelerin belirlenmesinin bir öncelik olduğunu savunmaktadır (Twining ve Butler 2010:365). Ada destinasyonlarında da bu kriterleri dikkate alan birçok çalışma yapılmış (Sarda vd. 2005, Cusick 2009, Karatzoglou ve Spilanis 2010, Twining ve Butler 2010, Larson ve Poudyal 2012) ve bu çalışmalarda, adaların sürdürülebilir turizm performansları ölçülmüştür. Bir destinasyonu daha sürdürülebilir hale getirmenin yöntemi yanında bu sürecin nasıl ve kimler tarafından yürütüleceği de önemlidir. Bu araştırma ve uygulamalar, sürdürülebilir turizmi sağlayabilecek katılımcı yöntem ve yönetimlerin de tartışılmasının önünü açmıştır.

1.2.3 Sürdürülebilir Destinasyon Yönetimi ve Paydaşlar

İşletmelerin açık bir sistem olduğunu değerlendiren yaklaşımların gelişmesine paralel olarak ortaya çıkan paydaş teorisi, özellikle yönetimin bir fonksiyonu olarak ele alınmıştır. Freeman (1984)'a göre "Paydaş Modeli" çalışanlar, müşteriler, tedarikçiler ve pay sahiplerinin her birini önemseyen ve onların beklentilerine, zamanla değişen ihtiyaçlarına kulak veren bir felsefedir. Donaldson ve Preston (1995), paydaş olarak tanımlanan kişi ya da grupların organizasyonla mantıklı bir ilişkisi olması gerektiğini vurgular. Paydaşların, işletmelerin faaliyetleri açısından önemli oldukları ve farklı seviyelerde de olsa beklentilerinin karşılanması gerektiğinin altını çizen Paydaş Yönetim süreci, işletmelere farklı paydaşlarının taleplerini dikkate alarak belirli bir strateji oluşturmalarında yardımcı olan bir araçtır.

Donaldson ve Peterson (1995), paydaş sürecini üç boyutta tanımlar: birinci hat, organizasyonu ve bu organizasyonun diğer yapılarla olan ilişkilerini tanımlar. İkinci hat, teorinin araçsal boyutu olup organizasyonun spesifik görev ve amaçlarını ve bunlara ilişkin sonuçları içerir. Üçüncü hat, tüm paydaşların ilgi ve ihtiyaçlarının tanımlanmasına odaklanır. Burada önemli olan paydaşların karar süreçlerine eşit olarak dahil olması ve tanımlanmış hassasiyetlerinin dikkate alınmasıdır (Donaldson ve Peterson 1995). Turizm sistemi de doğal, sosyal ve ekonomik çevredeki değişimlere duyarlı açık karmaşık bir sistemdir (Carlsen 1999: 322) ve bu açıdan bakıldığında destinasyon yönetiminden beklentisi olan, sürece dahil olarak onu etkileyen ya da olamadığı halde bu sistemden etkilenen taraflar paydaş olarak değerlendirilir.

Demokrasi, ilgili tarafların kendileriyle ilgili kararlara kolektif katılımını idealize eden politik bir yöntemdir (Byrd 2007:8). Bu açıdan bakıldığında, destinasyonun yönetiminde tüm paydaşların karar yapma sürecine dahil olmaları, destinasyon bazında sürdürülebilir turizm stratejisinin hayata geçirilmesinde belirleyici faktör olarak öne çıkmaktadır. Sürdürülebilir turizm stratejilerinde, turistik destinasyon temelinde yapılan strateji ve planlar bu nedenle daha işlevlidir. Bunlar, destinasyondaki turizm hareketlerinden doğrudan ya da dolaylı olarak etkilenen ve onu etkileyen kişi ve grupları kapsamaktadır. Paydaş girişimi, bu nedenle öncelikle toplumu oluşturan çeşitli grupların sorunlarını ve taleplerini belirlemekle işe başlamalıdır (Carmin vd. 2003: 530). Paydaşların

beklenti, algı ve isteklerini dikkate almayan bir ortaklaştırma sürecinin, paydaş iletişimi ve işbirliği açısından başarısız olma olasılığı oldukça yüksektir.

Gunn (1994), işleyen bir sistem olarak turizmin, özel ve kamu sektörünün destinasyon yöneticileri ve planlamacıları için büyük anlamı olduğunu dile getirmekte ve turizmi her bir unsurun bir diğerini etkilediği sistem yaklaşımı içinde değerlendirmektedir. Paydaş işbirliği, sürdürülebilir turizm için gereklidir; aksi takdirde sadece güçlü olanların faydalanacağı bir sistem ortaya çıkacaktır (Dyer vd. 2007:410). Farklı paydaşların kurumları, beklentileri karşılandığında olumlu; beklentileri karşılanmadığında ise olumsuz olarak göreceğinin altını çizen Gümüş ve Öksüz (2009: 2640) başarı için paydaşlararası işbirliği ve beklentilerin karşılanmasının önemli olduğunu vurgulamaktadır.

Turizm için sürdürülebilirlik göstergeleri, geleneksel gelişme göstergelerinden farklıdır çünkü turizm sistemi, paydaşlar ve kaynaklar arasındaki karşılıklı ve karmaşık ilişkileri, bağlantıları dikkate alır (Sırakaya vd. 2001: 418). Swarbrooke (2005), sürdürülebilir turizm yaklaşımında, bir bölgedeki turizm faaliyetlerinden etkilenen en önemli paydaşları; yerel ve ulusal yöneticiler, turizm sektöründekiler, sivil toplum kuruluşları, yerel halk, medya ve turistler olarak tanımlamaktadır. Buhalis'in (2000:103) destinasyonlar için geliştirdiği hedef ve stratejiler de yerel toplum, yöneticiler, işletmeciler ve ziyaretçiler, turistik destinasyonun sürdürülebilirliğinden sorumlu bileşenler olarak öne çıkmaktadır.

Bryson ve Crosby (1992), turizmden nedenleri veya sonuçlarıyla itibarıyla etkilenen her birey, grup ya da organizasyonu paydaş olarak tanımlamaktadır. Bu açıdan bakıldığında herhangi bir destinasyon için paydaş haritası oluşturmanın işlevsel ve bölgesel açıdan yapılacak bir değerlendirmeye bağlı olduğu (Robson ve Robson 1996) ve Turizm bölgelerinde planlama için turizmden etkilenen çoklu paydaşların ortak bir vizyon geliştirmesi gerektiği (Jamal ve Getz 1997) açıktır. Bu bağlamda kamu otoriteleri, yerel halk, turizm endüstrisinin temsilcileri ve turistler, turizmde temel paydaşlar olarak öne çıkmaktadır (Ritchie 1994). Yüksel vd. (2000), Pamukkale destinasyonu için yürüttüğü araştırmada merkezi ve yerel yönetim birimlerini, turizm işletmelerinin yöneticilerini, yerel toplum ve yereldeki turizmle ilgili sivil toplum örgütlerini, destinasyonun paydaşları olarak değerlendirmiştir.

Sürdürülebilir turizmin, temel aktörlerinin yerel halk, yöneticiler, turizm işletmeleri ve turistler olduğunu belirten Buhalis ve Fletcher (1995) da, destinasyonun

sürdürülebilirliği için turizm paydaşlarını, destinasyondan faydalananlar ve sorumluluğu olanlar çerçevesinde sınıflandırmıştır. Yapılan bu sınıflandırmalar destinasyonun sürdürülebilir yönetimi için turistik arz ve talep sağlayan işletmeler ve yatırımcıların, yerel halkın, ziyaretçilerin ve kamusal ve sivil yönetim birimlerinin (yerel-bölgesel ve ulusal) önemli rolleri olduğunu ve bu paydaşların birbirleri arasında etkin bir işbirliğinin zorunlu olduğu ortaya çıkmaktadır. Destinasyon hedeflerinin başarılması, paydaşlar arasındaki ilişkiye bağlıdır.

Destinasyondaki her unsur kendi çıkarlarını, karını maksimize etme eğiliminde olursa döngü içindeki diğer aktörlerin çıkarlarını tehdit edebilir. Örneğin tur operatörünün kar maksimizasyonu amacıyla destinasyondaki turistik işletmeler üzerinde baskı kurması, kısa dönemde karı arttırabilir ancak bu artış döngüde yer alan yerel işletmeler, turist gibi diğer bileşenler üzerinde olumsuz etkiye yol açabilir. Bu nedenle destinasyonun sürdürülebilirliğini sağlamak için paydaşlar arasında uzun vadeli gelişmeye, tüm bileşenlere fayda sağlayacak dengeli plan ve uygulamalara ihtiyaç vardır (Buhalis 2000: 102). Her bir paydaşın destinasyonun yönetimine, karar alma mekanizmalarına katılabilmesi ve paydaşların destinasyonu sürdürülebilir hale getirecek yönetim sürecindeki rol ve işlevlerinin tanımlanması sürdürülebilirliğin felsefesi açısından oldukça önemlidir.

1.2.3.1 Sürdürülebilir Destinasyon Yönetimi ve Turizm Endüstrisi

Turistlerin, ikamet ettikleri yerlerden ayrılarak tekrar aynı yere dönünceye kadar geçen süre içerisindeki seyahatleri sırasında, gereksinme duydukları ulaştırma, yeme-içme, eğlence ve diğer ihtiyaçlarını karşılayan faaliyet alanlarının tümünü sağlayan turizm endüstrisi, ağırlıklı olarak işletmelerden oluşmaktadır. İşletmelerin toplumsal yaşamdaki rolleri ve sürdürülebilir gelişme kavramının iş dünyasındaki etkileri artmaktadır. İşletmeler bazında sürdürülebilir gelişmenin sağlanabilmesi için örgütlerin üç ilkeyi, ürünleri, politikaları ve uygulamalarına yansıtmaları gerekmektedir. Bu ilkeler, çevresel bütünlük, sosyal eşitlik ve ekonomik refah olduğunu belirten Bansal (2005:199-200); çevresel bütünlüğü işletmelerin, kurumsal çevre yönetimiyle ekolojik yapıda yarattıkları negatif etkilerini azaltma çalışması olarak tanımlamaktadır. Her işletme, hizmet ya da mal üretimi sürecinde çevreye bırakılan atıklarda olduğu gibi, az ya da çok çevre üzerinde etkiye sahiptir. Bu nedenle çevre üzerindeki etkileri kaçınılmazdır. Destinasyondaki her işletme bu etkinin minimum ve kabul edilebilir en rasyonel ölçülerde olması için çalışmalıdır.

İşletmeler, sosyal-toplumsal sorumluluk projeleri ve uygulamalarıyla toplumda sosyal eşitliğin sağlanmasına katkıda bulunabilirler. Ekonomik, yasal, etik yükümlülüklerini yerine getiren ve gönüllü faaliyetlerde bulunan şirketler, toplum üyelerinin kaynaklara eşit bir biçimde ulaşmasına destek sağlarlar. Ayrıca işletmelerin, çalışanlarının yaşam standardını geliştirecek ekonomik gelir ve diğer sosyal olanakların artırılmasıyla çalışanlar üzerinden yerel ekonomik düzenin de gelişmesine olumlu katkıda bulunmaları mümkün olacaktır. İşletmeler aynı zamanda mal ve hizmet üreterek değer yaratırlar. Bu mal ve hizmetlerin etkinliğini, verimliliği geliştirerek değer yaratımını artırır. Tüketicilerin istedikleri farklı ve yeni ürünler üretilerek, girdi maliyetleri azaltılarak ya da ürün etkinliği sağlanarak değer yaratılabilir.

Destinasyonda sunulan turistik hizmetlerin kalitesi, konforu ve standardı yüksek tutulursa turistlerin destinasyondaki deneyimlerini maksimize etme olanağı da sağlanabilir. Turistik deneyimlerin standardını düşürmeden hatta daha da geliştirerek sağlanacak hizmet üretimi, çevresel, sosyal, kültürel kaynakların ve yapının minimum düzeyde olumsuz etkilenmesiyle gerçekleştiriliyorsa sürdürülebilir destinasyonda ekonomik başarıdan söz edilebilir. Bu nedenle destinasyonlar için rekabet avantajı sağlanmasında yerel, geleneksel boyutun önemine vurgu yapan Yurtseven (2006), işletmelerin, destinasyon stratejileriyle yönetsel düzeyde uyum sağlamaları gerektiğini belirtmektedir.

Destinasyona ziyaretçi sağlayan tur operatörü, seyahat acentaları gibi seyahat işletmeleriyle, destinasyona gelen ziyaretçilerin ihtiyaçlarını karşılayan ulaştırma, konaklama, yiyecek-içecek ve aktivite işletmeleri sürdürülebilir destinasyon yönetimi açısından, önemli bir bileşen haline gelmişlerdir. Sürdürülebilir destinasyon yönetimi açısından, bir destinasyonla ilgili turizm endüstrisinin temsilcileri, yönetici ve/veya sahipleri paydaş olarak kabul edilmektedir. Destinasyona turist gönderen ve kabul eden işletmeleri içeren turizm endüstrisinin, çoğunlukla turist beklentilerini ve davranışlarını destinasyonun sürdürülebilir işleyişine göre yönlendirmesi önemlidir. Destinasyona turist gönderen işletmelerin sürdürülebilirlik performansı ancak turist davranışlarının ölçülmesi üzerinden değerlendirilebilir. Aynı zamanda turizm işletmelerinin yöneticilerinin, destinasyonun bütününe kapsayan toplumsal yaklaşımlarla hareket etmesi çevresel sorunların çözümünde oldukça etkili bir yöntemdir (Yurtseven ve Dönmez 2004:67).

Destinasyonun sürdürülebilir yönetimi ancak işletmelerin bu ilke ve felsefeyi ticari amaç ve hedefleriyle ilişkilendirerek toplumsal sorumlulukları çerçevesinde

denegelemeleriyle mümkün olabilir. Turist gönderen turizm işletmeleriyle bunların tedarikçisi konumundaki işletmeler çoğu zaman çıkar çatışması içersindedir. Örneğin destinasyona turist sağlayan, turist gönderen tur operatörleriyle onların destinasyondaki tedarikçileri arasında, tedarikçilerin geliri, tur operatörlerinin maliyetini oluşturduğundan, çoğu zaman uyum yerine bir çatışma vardır. Aynı zamanda destinasyondaki yerel toplum ve yerel işletmelerin turist ile her zaman aynı bakış açısına sahip oldukları söylenemez. Turistin önemli gördüğü deneyimlerle, yerel halkın değerleri arasında farklılıklar olabilir hatta sorunlar çıkabilir. Tüm bu nedenlerle turizm endüstrisinin, hem turistle hem de yerel toplum ve yerel yönetim birimleriyle birlikte, onlarla uyumlu ve ortak hedefler doğrultusunda hareket etmesi sürdürülebilir yönetim için kritik önemdedir.

1.2.3.2 Sürdürülebilir Destinasyon Yönetimi ve Yerel Toplum

Sürdürülebilir destinasyonlarda turizm, kitlesel turizm hareketleriyle gitgide azalan, yerel halkla turist arasındaki bağı ve etkileşimi yeniden güçlendirilmeyi amaçlamaktadır. Bu sürecin ekonomik, sosyal ve kültürel yönden hem turist hem de destinasyonda yaşayan yerel toplumlara olumlu katkısı olmaktadır. Ancak bazı çevreciler, planlamacılar, sosyologlar ve antropologlar, turizmin yerel sosyo-kültürel ve çevresel kaynakları bozma ve gelişmekte olan yerel toplulukların bütünlüğünü tehlikeye atma eğiliminde olması savıyla turizm gelişimine karşı olma eğilimindedir (Buhalis 1999:184).

Turizm birçok insan tarafından doğal kaynaklara zarar veren bir sektör olarak algılanmakta; izdiham, gürültü ve çöp üreten; hayvan yaşam zincirinin zarara uğramasına, nadir bitkilerin soyunun tükenmesine ve atıkların denize bırakılmasına neden olan sektör olarak görülmektedir (Tütüncü ve Çalışkan 2008:132). Turizmin yerel toplumlara katkısı konusuna şüpheyle bakanların, endişelerini ortadan kaldırmak için yüzeysel ve kısmi önlemler ya da uygulamalar değil, köklü ve temel ilkelere uygun uygulamalara ihtiyaç duyulmakta olduğu açıktır.

Sürdürülebilirlik paradigması içinde yerel toplumun rolü ve turizm gelişimine ilişkin toplumun algı ve tutumlarını anlamak oldukça önemlidir (Johnson vd., 1994; Pearce, vd. 1980; Sheldon ve Abenoja 2001). Sürdürülebilir turizm destinasyonundan, yerel ve bölgesel düzeydeki ekonomik gelir ve gelişmişlik eşitsizliği ortadan kaldıracak; çevresel ve sosyal gelişimi, refahı sağlayabilecek uygulamalarla sürdürülebilirliği mümkün hale getirmesi beklenir.

Aksi halde, yerel toplum kendini, sadece sezondan sezona hatırlanan ve çok uluslu turizm şirketlerinin çıkarlarına hizmet ve aracılık eden ikinci sınıf vatandaş gibi hissedecektir (Buhalis 1999:184). Murphy, (1985: 153), turizme karşı tepkili ya da ondan korkan bir yerel toplumun direnci ve düşmanlığıyla yerel endüstrinin potansiyelini ortadan kaldırdılabileceğini ifade etmektedir. Sonuç olarak, yerel toplumun turizm politikalarını nasıl algıladığını anlamak sürdürülebilirlik ve yerel turizmin başarılı gelişimi açısından önemli bir göstergedir ve planlama sürecinin de bir parçasıdır (Choi ve Murray 2012:576).

Turizm, ekonomik gelişme ve yaşam kalitesinin artışı için önemli bir potansiyel taşımaktadır. Turizm endüstrisinin gelişmesiyle, yeni iş ve istihdam olanaklarının yaratılması ve gelir düzeyi artışı, turizmin sağladığı önemli potansiyellerden bazılarıdır. Ancak turizmle birlikte yerel halkın yaşamında bazı olumsuz değişimler de olur. Yapılan araştırmaların bazılarında yerel halk, turizmin ekonomik ve sosyal etkileri için olumlu görüşe sahipken, çevresel etkileri konusunda olumsuz görüşe sahiptir (Choi ve Murray 2012, Bestard ve Nadal, 2007, Andereck vd., 2005). Kalabalık, gürültü, suç oranının artması, yerel enflasyon, kültürel yozlaşma, doğanın ve geleneksel yaşamın bozulması bunlardan bazılarıdır. Bu nedenle yerel halkın turizme karşı tutum ve düşüncelerinde çevresel değerlerle ekonomik gelişimin birbirine bağımlı olduğunu göz önünde bulundurmalıdır. Bu nedenlerle sürdürülebilir turizm, ekonomik açıdan turizmin zarar ve maliyetleri en aza getirmeye çalışırken, elde edilen faydanın da en yüksek noktaya çıkmasına çalışmaktadır.

Doxey (1975), Butler (1980) ve Pearce (1980), uzun soluklu olmayan, dar bir bakış açısıyla ilerleyen turizmin, çevrenin, toplumun ve kültürün bozulmasına neden olacağı konusunda uyarılmışlardır. Sürdürülebilir turizme uygun turizm çeşitlerinin geliştirilmesiyle yerel üretici ve satıcıların turistlerle temasının sağlanması, hem turistin sosyo-kültürel deneyimlerinin en üst seviyede gerçekleşmesi, hem de turizm faaliyetlerinin bölge ekonomisine katkısı amaçlanmaktadır. Sürdürülebilir turizm destinasyonu için yerel halkın, planlama aşamasından itibaren projelere ve yönetim sürecine katılımı çok önemlidir. Bir sürdürülebilir turizm projesinin başarısı bölge halkının memnuniyetiyle doğru orantılıdır.

Sürdürülebilir turizm projeleri her ne kadar doğru değerler üzerine oturtulmuş olsa da, ekonomik başarı sağlanamadığı takdirde yerel halk için sürdürülmesi mümkün değildir. Bu noktada çoğu çevresel sorununun kökenindeki temel neden olan bireysel ve toplumsal

beklentiyle çıkarlar arasındaki farklılıktan kaynaklanan çatışma yaşanabilir (Yurtseven ve Dönmez 2004:60). Destinasyondaki birey, kurum ya da organizasyonların kendi çıkarlarını maksimize etme yolundaki davranışları çevresel sorunların yanında, sürdürülebilir hedeflerin de ortadan kalkmasına neden olabilir. Yörede yaşayan insanların gerçekleşmeyen beklentileri nedeniyle başarıya ulaşamayan sürdürülebilir turizm öncelikleri, motive olmuş unsurlarda hayal kırıklığına neden olabilir (Akşit 2007:455). Bu nedenle paydaşların çıkar çatışmalarını minimize ederek, üzerinde uzlaşılan değerler üzerinden yürütülecek toplumsal hareket tarzı, destinasyonun sürdürülebilirliğini sağlamada ve yönetmede önemli bir araç olacaktır.

1.2.3.3 Sürdürülebilir Destinasyon Yönetimi ve Ziyaretçiler

Ziyaretçi, kendisini çeken destinasyonu ya da destinasyondaki turistik hizmetlerin bazılarını talep eden ve turistik ürünü destinasyonda tüketen aktördür. Bir turistik destinasyonu gününbirlikçi ya da turist olarak ziyaret eden kişileri kapsayan ziyaretçi tanımı, destinasyonun önemli bir paydaşıdır. Sürdürülebilir destinasyonda ziyaretçilerin karar verme süreçlerinde etkili olan, destinasyonun doğal özellikleri, tarihi, kültürel çekiciliği, altyapı-üstyapı olanakları, imajı vb. gibi faktörler dışında, anlayış ve ilkesel olarak sürdürülebilir turizmin uygulandığı bir turistik bölge olup olmadığı önem kazanmaktadır. Sürdürülebilir turizm, turistik tüketimi, hassas ekosistemlerin korunması ve yerelde yaşayan nüfusun sosyo-ekonomik gelişmesi için kaynak yaratabilen bir araç olarak görülür. Sürdürülebilir destinasyon, bilinçli ve sorumlu turiste ihtiyaç duyar. Turist, turistik ihtiyaçların tüketilmesi sürecinde sürdürülebilirliğe ilişkin ilke, kural ve planlara uygun hareket ederse destinasyonun sürdürülebilirliğine katkı sağlayabilir. Bu açıdan sürdürülebilir turizm destinasyonu sorumlu ve hassas davranan turiste ihtiyaç duymaktadır.

Sürdürülebilir turizmin turist profili, özünde bireysel kararların baskın olduğu, doğa içinde yapılan sportif eylemlere ve kültürel içerikli gezilere düşkün, gezeceği ülkeyle ilgili bir ön hazırlık yapan, doğal kaynaklara karşı saygılı, çevre koruma bilinci gelişmiş bireyleri tanımlamaktadır (Higham ve Carr 2002:116). Son dönemde yerel kaynakların sürdürülebilirliğini temel alan destinasyonların, imaj açısından turistin tercihlerini etkileyen oldukça önemli bir unsur olduğu gözlemlenmektedir (Buhalis 2000:108). İmaj, turistin destinasyon hakkında sahip olduğu beklenti ve algılar kümesinden oluşmaktadır.

Doğru imaj turistin memnuniyetini belirleyen önkoşullardan biridir. Kitle turistinin tüketim odaklı, çevreci turistin karşılıklı fayda anlayışına dayalı, koruyarak kullanma odaklı beklentiler içinde olduğu görülmektedir. Sürdürülebilir turizmin hedef kitlesi çevreci turist, bilinçli turist, sorumlu turist, ekoturist, yeşil turist gibi tanımlamalarla adlandırılabilir. Bu turist tipi, gittiği yerlerde kendi çevresine benzeyeni değil, yöreye özgü olanı aramaktadır. Amaç değişik uygarlıkları kültür varlıklarını tanımak, farklı iklim ve yaşam koşullarını deneyimlemek ve doğada doğayla uyumlu etkinlikler gerçekleştirmektir. Kitlesele turist profilinden farklı olarak küçük ve yerel işletmeleri; pansiyon, çiftlik evi, butik otel, hostel, apart otel, oberj, motel, kamping gibi küçük ölçekli konaklama işletmelerini tercih eden turistlerdir.

Turizm talebi, turistik destinasyonun olmazsa olmaz paydaşdır. Ziyaretçilerin destinasyon imajı, destinasyondan beklentileri, tutum ve davranışları, sorumlulukları sürdürülebilir yönetim için önemlidir. Ziyaretçilerin, demografik özellikleri, sosyo kültürel sosyal değerleri, turistik deneyimleri ve sürdürülebilirliğe ilişkin yaklaşımları destinasyon yönetimi açısından girdi olarak kabul edilebilir. Destinasyon yönetiminin sürdürülebilirliği, yönetsel, ekonomik, sosyal ve kültürel boyutlarıyla ziyaretçinin, destinasyonu nasıl gördüğü ile yakından ilgilidir. Ziyaretçilerin her bir destinasyon ve tatil deneyiminden öğrenecekleri değerler, destinasyonları sürdürülebilirlik noktasına taşıyacak önemli bir motivasyon kaynağı olabilir.

Yereldeki dinamiklerin ya da paydaşların sürdürülebilir destinasyon için çabalarını ödüllendirecek ve gelişimi destekleyecek önemli unsurlardan biri turizm talebinin aktörü olan ziyaretçilerdir. Ziyaretçilerin zihinsel ve uygulamada sürdürülebilir değerlere eğilimi, desteği ve katılımıyla destinasyonun sürdürülebilir gelişimi arasında oldukça yakın bir ilişki bulunmaktadır. Ziyaretçiler bu anlamda hem arz sağlayan turistik hizmet üreticilerini, hem de arz ile talep arasındaki tur operatörleri ve seyahat acentaları gibi aracılara da teşvik edecek ya da zorlayacak olan temel unsurdur.

1.2.3.4 Sürdürülebilir Destinasyon Yönetimi ve Yerel Yönetimler

Destinasyon yönetiminin temel amacı turistik ürün, hizmet, faaliyet, program ve diğer tüm kaynaklarla birlikte bir bütün olarak turist için unutulmaz bir deneyim, memnuniyet sağlamaktır. Turizmin olumsuz etkilerine açık olan destinasyonda, yönetimin temel görevi, bir taraftan ziyaretçi tatminini diğer taraftan da kaynak kullanımını ve

turizmin olumsuz etkilerini sürekli izleyerek sürece müdahale etmektir (Crouch; Ritchie 1999:149). Sürdürülebilir destinasyon stratejilerinin ve planlarının oluşturulması sürecinde yönetsel birimleri; yereldeki kamusal otoriteler olan ulusal-merkezi ve yerinden yönetim birimlerini kapsar.

Taşıma kapasitesinin belirlenmesi, çevresel etki değerlendirmelerinin yapılması, mevcut doğal alanların, yapı stokunun yönetilmesi ve yeni imar planlarının yapılması sürdürülebilir destinasyon için yerel yönetimlerin rolüne ihtiyaç duyar. Merkezi ve yerel düzeydeki kamusal ve yönetim mekanizmaları, sivil toplum örgütleri, yerel toplum, turistik işletme sahipleri ve destinasyona turist taşıyan seyahat işletmelerinden oluşacak ortak kurullar destinasyonun sürdürülebilirliğini sağlamak açısından daha işlevseldir. Yerel yönetim birimleri için bazı uygulama ve planlamalar, bunun aracı olabilir (Uçkun ve Türkay 2003).

Çevresel Etki Değerlendirmesi (ÇED), taşıma kapasitesi, turizm master planı ve gelişme planı gibi kontrollü gelişim formülleridir. Belirli bir proje veya gelişmenin, çevre üzerindeki önemli etkilerinin belirlendiği bir süreç olan çevresel etki değerlendirme, kendi başına bir karar verme süreci değildir. Karar verme süreciyle birlikte gelişen ve onu destekleyen bir süreçtir. Yeni proje, yatırım ve gelişmelerin çevreye olabilecek sürekli ya da geçici potansiyel etkilerinin sosyal sonuçlarını ve alternatif çözümlerini de içine alacak şekilde analizi ve değerlendirilmesidir. ÇED'in amacı; ekonomik ve sosyal gelişmeye engel olmaksızın, çevre değerlerini ekonomik politikalar karşısında korumak, planlanan bir faaliyetin yol açabileceği bütün olumsuz çevresel etkilerin önceden tespit edip, gerekli tedbirlerin alınmasını sağlamaktır.

Sürdürülebilirlik açısından önemli bir unsur olan destinasyonun taşıma kapasitesi, bölgenin doğal kaynaklarına, halkına, ekonomisine ve kültürüne olumsuz etkide bulunmadan; ziyaretçilerin turistik deneyimlerini ve tatmin seviyesini azaltmadan maksimum miktarda kullanılmasını belirleyen seviyedir. Bu seviyenin üstüne çıkan turizm faaliyetleri, kelime anlamıyla artan, gelişen bir turizm olarak sürdürülebilir bir görünüm arz etse de taşıma kapasitesinin geçildiği seviyeden itibaren sürdürülemez bir durum özelliği gösterebilir. Taşıma kapasitesi destinasyonun kritik eşiğidir ve sınırları belirlemek zor olsa da yerel yönetimlerin en önemli görevlerinden biridir.

Temel altyapı ve üstyapı hizmetlerinin oluşturulması ve yönetilmesi yerel ve merkezi yönetimlerin görevidir. Yerel yönetim, destinasyonda çevresel denetim

çalışmalarıyla birlikte; koruma amaçlı imar planları ve yöresel mimariye uygun yapılaşma kontrolünü yapar. Yerel yönetimlerin denetimi altında, çevreye saygılı, yapılaşmada yerel mimari özelliklerin korunmasına, arkeolojik kalıntı ve tarihsel yapıların özgün ortamlarıyla uyumunun bozulmamasına özen gösteren bu turizm biçimi yeni yapılanma yerine, var olan yapıların yeniden kullanımını özendirir ve yöresel ekonomik uğraşları korur ve geliştirir.

Yerel yönetim birimleri destinasyon yönetimi sürecinin önemli bir bileşenidir. Türkiye gibi merkezi yönetim anlayışının güçlü olduğu ülkelerde kamusal yönetim otoriteleri çok daha belirleyici olabilmektedir. Bu açıdan etkin katılımı önemseyen, sürdürülebilir değerlere ve paydaş yönetimi anlayışına yatkın bir yerel yönetim, destinasyonun sürdürülebilirliği ve yönetimi için önemli bir avantaj olabilirken tam tersi bir durum, destinasyonun dönüşümü için bir engel ya da yavaşlatıcı bir unsur olabilir.

1.2.3.5 Sürdürülebilir Destinasyon Yönetimi ve Sivil Toplum Kuruluşları

Destinasyonun sürdürülebilir ilkelerle yönetilmesi, plan ve projelerin uygun hedeflerle oluşturulmasını ve yürütülmesini gerektirir. Bu doğrultuda sivil organizasyonların sürece katılımının sağlanması önemlidir. Ayrıca sivil toplum örgütleri hem kamusal otoriteler üzerinde bir baskı ve kamuoyu etkisine sahiptirler. Meslek örgütleri, dernek, vakıf gibi gönüllü kuruluşlar ya da sektörel-endüstriyel örgütlenmeler temelindeki sivil toplum kuruluşları kendi üyeleri üzerinde de önemli bir bağlayıcılığa ve yaptırıma sahiptir. Bazen bir yerel kamusal otoritelerin yapamadığı ya da eksik bıraktığı yönetsel uygulamalar, sivil toplum örgütleri ve üyelik ilişkileri üzerinden gerçekleştirilebilmektedir.

Turizm potansiyelinin değerlendirilmesinde ve turizm değerlerinin tanıtılmasında STK'ların çok önemli etkileri olabileceği, örneğin STK'ların çeşitli halkla ilişkiler tekniklerinden yararlanarak tanıtıma katkı sağlayabilecekleri görülmektedir (Yavuz, 2003). Segrado ve Farmer (2006) turizmin sürdürülebilirliğini artırmak için STK'ların etkililiğini anlatan araştırmasında; STK'ların hem sosyo-ekonomik koruma projelerinde teknik eleman ve finansman konusunda sıkıntı çektiklerini ve ilgili yardımı alamadıkları için etkili olamadıklarını belirtmektedirler. STK'lar yerel yönetimlerle ve diğer paydaşlarla birlikte halka yönelik turizm eğitimi verilmesinde, turizm çalışanlarının eğitiminde önemli katkılar sağlayabilirler. Bu çerçevede STK'ların destinasyonun paydaşlarından biri olduğu ve işlevselliğine bağlı olarak önemli katkılar sağlayabildikleri görülmektedir.

II. BÖLÜM

ADALAR VE SÜRDÜRÜLEBİLİR DESTİNASYON MODELLERİ

2.1 Bir Turistik Destinasyon Olarak Adalar

Turizmin tarihsel gelişiminde hızlı ve dinamik bir yapı göze çarpmaktadır. Bu gelişimde yirminci yüzyıl ve özellikle II. Dünya savaşı sonrası en önemli zamansal eşikler olmuştur. Son altmış yılda turizm, dünya ekonomisinin de en hızlı büyüyen sektörlerinden biri olmuştur (UNWTO Tourism Highlights 2012:2). Dünya Turizm Örgütü, 2012’de 1,035 milyar olan uluslararası turist varışlarının 2030’da 1,8 milyona olacağını tahmin etmektedir. Bu hızlı ve çarpıcı gelişme, sadece rakamlardan ve nicelikten ibaret olmamış, turizm 20. yüzyıl içinde nitelik olarak da oldukça gelişmiş ve çeşitlenmiştir.

Turizm gelişimine farklı bir bakış açısıyla bakan Ionnides (1998), turizm endüstrisini, pre-fordist, fordist ve neo-fordist olmak üzere üretim süreçleriyle eşleştirip üç döneme ayırmaktadır. Pre-fordist dönem, yerel ve küçük pansiyon işletmeleriyle karakterize edilirken, fordist dönem; kitle turizmi, büyük tur operatörleri ve turizm zincirleri ile tanımlanır. Neo-fordist dönemde ise turizm pazarında, alternatif turizm, ekoturizm, macera turizmi gibi yeni turizm modelleriyle çeşitlenmiş çok parçalı bir yapı bulunur. Bu hızlı gelişme ve değişme, turist ağırlayan bölgeler olan turistik destinasyonlarda da gözlenmiş; destinasyonlar bu hızlı gelişime bağlı olarak sürekli bir devinim içerisinde olmuşlardır.

Adalar, coğrafi özellikleri nedeniyle turizmin en doğal destinasyonlarından biri kabul edilir. Coğrafi tanım olarak ada en basite indirgenmiş haliyle, etrafı tamamıyla suyla çevrili, bir okyanus, deniz, göl ya da akarsuyun ortasında bulunan kara parçası olarak ifade edilir. İngiliz edebiyatının ilk modern romanlarından biri kabul edilen “Robinson Crusoe” ve daha bir çok drama, kurgu, sanat, şiir ve müzik eseri adalardan esinlenmiş veya adalar üzerine kurulmuş; bu eğilim, filmler ve televizyon dizileri (Big Brother, Survivor gibi) ile devam etmektedir (Baldacchino, 2006).

Dünya üzerindeki adalarla ilgili, iklim tipine göre yapılan “Soğuk” , “Tropikal-İlman Adalar” sınıflandırması turistik açıdan da kullanılmaktadır (Sheldon 2005).

Tropikal-Ilıman Adalar (Caribbean, Hawaii, Balearic gibi) turistik olarak daha popüler olsa da “Soğuk Adalar” (Grönland, Shetland, Faroe gibi) da turizm açısından farklı çekiciliklere sahip destinasyonlardır. Adalarla ilgili ikinci sınıflandırma, anakaraya uzaklık (Anakaraya ulaşımı kolay olan, “Yakın Adalar” ya da anakaraya oldukça uzak ve ulaşımı zor olan “İzole Adalar”) ve adaların yüzölçümüne ve nüfusuna göre yapılan “Küçük”, “Büyük” adalar ayrımıdır (Sheldon 2005:5).

Ada Gelişimi için Uluslararası Bilim Konseyi (International Scientific Council For Island Development-INSULA)’ne göre nüfusu bir milyonun ve yüzölçümü bin kilometrekarenin altına olan adalar küçük adalar sınıflandırılmaktadır. Üçüncü sınıflandırma ise adaların tek ve birden fazla küçük adadan oluşan “Takım Adalar” olması üzerinden yapılmaktadır. Dördüncü sınıflandırma, adaların yönetim şekline göre yapılmakta olup başlı başına bir devlet olan bir veya daha fazla adadan oluşan “Bağımsız Ada Devletleri” ile bir anakara devletinin parçası olan ve ona bağlı olan adalar olmak üzere iki çeşittir. Bu tip adalar, genellikle yakın anakaraya bağlı daha geniş bir politik birimin çerperinde bulunurlar ve genellikle de anakaranın uzantıları olarak değerlendirilirler (Jackson, 2008).

Adalar’da yaşayan nüfusun homojen olup olmaması da bir sınıflandırma ölçütüdür. Bunlar, sosyo-kültürel açıdan benzer bir yapıya sahip nüfusun yaşadığı “Homojen Adalar” ile farklı kültürel özelliklerde nüfusu barındıran “Heterojen Adalar” olmak üzere iki kategoride değerlendirilir (Sheldon 2005). Bir diğer ayrım kıta adaları ve okyanus adaları şeklinde yapılmaktadır. Okyanus adaları, (Örneğin Hawaii Adaları) genelde volkanik aktivitelerle oluşmuştur. Kıta adaları ise, (Örneğin İstanbul Prens Adaları, Ayvalık Adaları, Ege Adalarının birçoğu) kıta sahanlığı üzerinde yatan adalardır. Genellikle kıta adaları okyanus adalarına oranla daha büyük ve yaşlı olup aynı zamanda deniz ve karanın ilişkisinin bir sonucu olarak denizin veya karanın alçalması veya yükselmesiyle meydana gelmişlerdir (Nicolsan 2007).

Bu sınıflandırmaların yanında adalar, insan yerleşimlerine uygun olan ve olmayan adalar olarak da birbirinden ayrılır. Bu ayrıma göre üzerinde insan yerleşimi olan, fiziki çevreye sahip adalarla; çok küçük, kayalık ya da insansız-boş olarak ifade edilen yerleşimin olmadığı adalar iki ayrı ada tipidir (Duvat 2010). Örneğin 1169 adadan oluşan Maldivler’in sadece 281’inde yerleşim bulunmaktadır (www.tourism.gov.mv/). Nüfusa göre yapılan ayrımdaysa, nüfusu bir milyonun ve alanı bin kilometrekarenin altında olan

“Küçük Ada Devletleri” (Small Island State) ve ölçüleri bunun üzerinde olan “Büyük Ada Devletleri” sık karşılaşılan bir sınıflandırmadır (Bass ve Clayton 1995:8). Yapılan sınıflandırmalar, her bir adanın, sahip olduğu özelliklere bağlı olarak, anakaralardan ve birbirlerinden farklı oldukları sonucunu ortaya çıkarmaktadır. Bu farklılıkların, adalar için aynı zamanda turizm açısından önemli birer zenginlik kaynağı olduğu açıktır.

Adalar, buldukları coğrafi konumlar nedeniyle tarihsel olarak da ilginç deneyimler yaşamıştır. Tarihsel olarak birçok ada'nın coğrafi keşiflerin başlamasından ikinci dünya savaşının sonuna kadar olan uzun tarihsel dönemde sömürge ya da kolonyal uygulamalara maruz kaldığı görülmüştür. Arkeolojik açıdan bakıldığında, adaların insanlar tarafından kolonize olmasında adanın kıyıya olan mesafesi ve büyüklüğüne bağlı olarak kıyından görünebilir olması ve geniş kaynak çeşitliliğine sahip olması etkili olmuştur (Diamond ve Keegan 1987). Adaların bu özelliğine vurgu yapan Duvat (2010), adaların ya bağımsız devletler ya da bir devletin parçası olarak, gelişmiş ülkelerin ekonomik ve ticari çıkarlarının etkisi altında olduğunu ve bu durumun adaları, finansal ve ticari gelişme olanakları bağlamında çoğunlukla zor durumda bırakıp kısıtladığını ifade etmektedir.

Batı Avrupa ve Amerika arasında sıkışmış olan Karayip denizi boyunca uzanan adalar, Bahamalar, Küba, Hawaii, Arjantin ile İngiltere arasında kalan Falkland Adaları, Seyşeller bu durumu yaşamış adalardır (Bass ve Clayton 1995, Hein 1986, Crosby 1986). Bu dönemde Maldivler, Komoros (Comoros Islands) gibi birçok Pasifik Adası, bu kolonyal süreçten nispeten daha az etkilenmiş ve yerel kültürlerini koruyabilmişse de (Hein 1986), Karayipler için aynı şeyi söylemek mümkün olmamış; bu bölgenin yeni insanı kültürel ve demografik olarak olabildiğince esnek olmaya adapte edilmiştir (Bass ve Clayton 1995:11).

Adaların ekonomik gelişimini tarihsel olarak değerlendiren Bass ve Clayton (1995), 1800 ve 1900'lü yıllar boyunca Adaların kendi doğal kaynaklarını (genellikle maden ve bazı özel ürünlerini) yüksek bedellerle ihraç ederek ekonomik gelir elde ettiğini belirtmektedir. Kiribati'den fosfat, Yeni Kaledonya (New Caledonia)'dan nikel madeni, Trinidad'dan yağ, Karayipler ve Barbados'tan kereste, Hawaii'den sandal ağacı ve şekerpancarı gibi malların ihracına dayalı temel ekonomik yaşam, 20.yüzyıla kadar etkisini sürdürmüş ve bu sürecin adaların doğal kaynaklarının tahribatına neden olarak orneğin ormanlık alanların azalması, toprak erozyonu gibi sonuçlar doğurduğu görülmüştür (Bass ve Clayton 1995:9-10).

Ada ekonomileri, yirminci yüzyılda, tüm dünyadaki sanayileşme, endüstrileşme ve rekabet koşullarından da olumsuz etkilenerek önemli bir tahribatla birlikte ekonomik durgunluğa girmişlerdir. Buna verilen en önemli tepkilerden biri göç olmuş (Hamnett 1986); özellikle ikinci dünya savaşından sonraki dönemde adalardan çeşitli ülkelere kitlesel göçler yaşanmaya başlamıştır. Göçle birlikte ada ekonomilerinin “göç”, “para gönderme”, “yardım” ve “bürokrasi” temelinde dışsal bir destekle ayakta kalma sürecine girdiğini belirten Hamnett (1986), Crosby (1986), Bass ve Clayton (1995), bu sürecin adaların toplumsal yapısında önemli değişiklik ve dönüşümlere neden olduğunu gözlemlemişlerdir. Bu dönemde ekonomik arayışlar içerisinde olan adalar, özellikle uluslararası turizmin gelişmesiyle birlikte yeni ve önemli bir alternatif bulmuştur. Dünya üzerindeki çoğu ada, 1960’lı yıllardan itibaren tarım ve doğal kaynakların sömürülmesine dayanan ihracata dayalı ekonomilerden, turizm ve hafif sanayi odaklı ekonomilere geçiş yapmaya başlamışlardır (Bass ve Clayton 1995:11).

Adaların en sık rastlanan karakteristik özellikleri çevresel, ekonomik ve sosyal olarak savunmasız, hassas yerler olmalarıdır. Bu özelliklerin adalar için kısıtlı kaynaklara sahip olması, kıyı alanlarının nispeten yüksek duyarlılığa sahip çevreler olması çoğunlukla geçerli olacağı düşünülebilir. Bunun yanında küçük olarak nitelenebilecek adalar daha dar ekonomilere sahiptir ve altyapı, ulaşım, kamu hizmetlerinin sağlanması için daha yüksek maliyetler gerektirir (Jackson, 2008). Anakaradan yalıtılmış olmak; sağlık ve eğitimde düşük hizmet, birçok iş alanı için uygun ortam ya da istihdam olanaklarının sağlanamayışı, yerel fiyatların ithalat ihtiyacına bağlı olarak daha yüksek oluşu, göç gibi temel problemleri de beraberinde getirebilir.

Fiziksel çevreyle ilgili dezavantaj olarak nitelenebilecek durumlar ise, kıyı erozyonu, marina ve kıyı kirliliği vb. şeklinde örneklenebilir. Adaların sahip olduğu izole olma durumunun, kısıtlayıcı faktörler üretip tanımlı sınırlar aracılığıyla kendi kendine yeten, kapalı bir sistem oluşturduğunu belirten Vogiatzakis (2008), ada bölgelerinde rastlanabilen kalıcı dezavantajlardan bazılarını Tablo 5’te şöyle özetlemiştir:

Tablo 2.1: Adalarda Rastlanabilen Dezavantajlar

Dezavantajlar	Nitelik
Anakaradan izole olma	Fiziksel
Deniz ve hava ulaşımında, iletişimde, altyapı sistemlerinin oluşturulmasında yüksek maliyet	Ekonomik
Sınırlı kullanılabilir arazi	Fiziksel
Kısıtlı su ve enerji kaynakları	Fiziksel
Marina ve kıyı kirliliği	Fiziksel
Atık yönetiminde zorluklar	Fiziksel
Nüfusun (özellikle genç) azalması	Sosyal
Kıyı erozyonu	Fiziksel
İş imkanlarının kısıtlılığı	Ekonomik
Eğitim ve sağlık hizmetlerine zor erişim	Sosyal
Bölgesel ticaretin ufak ölçekli ve mevsimsel oluşu	Ekonomik

Kaynak: Vogiatzakis, Ioannis, *Mediterrian Islands Landscape*, 2008.

Ada ekonomilerinde rekabetçi bir piyasa yapısının ortaya çıkması da oldukça zordur. Ada ekonomilerinin çeşitlilik yönünden zayıf olduğu ve turizm, balıkçılık, tarım, madencilik gibi sadece birkaç endüstrinin adalarda mümkün olabildiği konusunda genel bir uzlaşma vardır (Stylidis ve Terzidou 2007:957). Küçük iç pazar, az sayıda yerel firmaya aynı ürünü üretme şansı vermekte olup pazarın bu yapısı doğal olarak piyasaya giriş engeli yaratmakta, küçük ada ekonomilerinin tekelci ya da oligopolcü nitelikler taşımasına neden olmaktadır (Briguglio 1995). Küçük iç pazar, rekabetin zayıflığı ve ölçek ekonomileri, adalarda ekonomik yaşamı büyük ülkelere göre daha maliyetli bir hale getirmekte ve tüketici tercihlerini olumsuz etkilemektedir (Karaman 2005:15). Ada ekonomilerinin sınırlılıklarını gösteren, en ciddi sorunlar şöyle özetlenebilir (Connell 1988; Pearce 1987; Wilkinson 1989; Hall ve Pae, 1996; Abeyratne 1999; Stylidis ve Terzidou 2007):

- Sınırlı doğal kaynaklar
- Küçük iç pazar
- Ölçek ekonomisi

- Zayıf erişilebilirlik
- Sınırlı altyapı ve kurumsal mekanizmalar
- Yüksek oranda dış kaynaklara bağımlılık

Bu nedenlerdedir ki turizm, adalar özellikle küçük adalar için kaçınılmaz olarak çok önemlidir ve anakaralara göre ada ekonomilerinin büyük bir bölümünü oluşturmaktadır. Adaların karasal destinasyonlardan farklı, özgün yanları ve avantajlı pozisyonları yanında, ciddi kırılğanlıkları ve dezavantajları da olduğu açıktır. Sahip oldukları bu hassas yapıları nedeniyle adalar, turizmin hızlı, devinimli ve kitlesel hareketlerine karşı dengeli ve dikkatli olmak; kontrollü gelişmeyle ilerlemek zorundadır.

2.1.1 Adalar ve Turizm

Adalar turizmin arz kaynakları açısından, destinasyon olma özelliklerinin birçoğunu kendiliğinden, doğal olarak taşır. Mill ve Morrison (1992), turizm destinasyonunu ve çekicilik yaratan arz faktörlerini, o yerin doğal unsurları, olanakları, ulaşımı, altyapısı ve konukseverliği olarak tanımlamıştır. Laws (1995) ise turizm arzını etkileyen unsurları birincil ve ikincil özellikler olarak sınıflandırmış ve bir bölgenin iklimi, çevresel yapısı, kültürü ve geleneksel dokusunu o yerin birincil özellikleri olarak değerlendirmiştir. Adalar sahip oldukları coğrafi konum, iklim ve doğa koşulları nedeniyle destinasyon olmanın birçok özelliğine sahiptir. Butler (1993b:71), romantik ve maceracı çağrışımlarla “Robinson Crusoe” etkisi yapan tropikal adaların, Batılı turistler tarafından yeryüzündeki cennetler olarak algılandığını belirtmektedir. Adaların turistik bir bölge olarak kendisini ziyaret eden turistin ihtiyaçlarını anlaması ve çekiciliklerini onun beklentilerine uygun olarak sunması ne kadar önemliyse, turizmin ada üzerindeki başta ekonomik, çevresel ve kültürel etkileri de o kadar önemlidir (Stylidis ve Terzidou 2007:955).

Adalar, mevcut çekicilikleriyle öncelikle deniz turizmi odaklı gelişen destinasyonlar olmuşlardır. Ancak gelişen ve çeşitlenen turizm talebi, Adaların, sadece deniz turizmiyle eşleşen imajlarının, deniz dışında sahip olduğu özelliklerin de ön plana çıkmasını sağlayarak geliştirmiştir. Küçükaltan ve Ultanır (2012:125)’a göre bölgelerin destinasyon haline gelmesinde bir çok turizm çeşidinin bir arada sunulması büyük rol oynamakta; bu bağlamda tek bir turizm türüne bağlı kalmadan farklı turizm türlerinin

harmanlanıp alışılmışın dışında bir turizm türünün öne çıkarılması bölgeleri avantajlı hale getirebilmektedir. Bu bağlamda sahip olduğu mirası, gelenekleri ve toplumsal yapısı, tarımı, gastronomisi ve bütün yaşam tarzlarıyla adalar, farklı kültürlerin de geliştiği yerleşimler olma potansiyeline sahiptir.

Adalar için anakaradan “dış dünyadan” izole olma hali, kendi içinde bütünleştirici bir etki de yaratabilmekte; davranış, tutum, gelenek ve diğer sosyo-kültürel özelliklerin homojenliğini destekleyerek, kimlik ve aidiyet hissini güçlendirebilmektedir (Coccosis, 1987). Bu durum sosyo-kültürel açıdan adaları farklı ve çekici yapmaktadır. Ancak adalarda kültür, çoğu zaman düşünüldüğü gibi tamamen izole durumda değildir. Anakarayla olan bağlantı; ilişkiler, alışveriş, gidiş-geliş yoğunluğu ve anakaraya olan mesafe, çoğu zaman yalıtılmışlığın seviyesini belirler. Her ne kadar adaların ve ada kültürünün analiz edilmesi, belirli sınırlarından dolayı daha kolay görünse de, çok az istisna örnek dışında, adalar ve ada toplumları, gerçekte tam anlamıyla izole olmayıp diğer insanlar ve kültürlerle ilişki içerisinde dirler (Barrowclough 2010:29). Bunu sağlayan en önemli nedenlerden biri ise turizmdir. Boyut olarak küçük olan ve kendisine yakın kara parçalarıyla sürekli ilişki içinde bulunan adaların, kendi kültürel kimliklerini oluşturması bazen mümkün olmayabilmektedir ancak farklı bir kültür ortaya koymasalar da, çoğu zaman ada olmanın fiziksel ve sosyal etkileri, birtakım farklılaşmaları ortaya çıkarmaktadır (Dawson, 2010).

Ada’ya özgü yaşamın doğal sonuçlarından biri “adalı” olma halidir. “adalılar”, yerel ada kültürünün özelliklerini yansıtan bazı ortak duyguları paylaşırlar ve bu durum özellikle de anakara ile sürekli ve mecburi ilişki halinde bulunan adalarda daha etkilidir (Conkling, 2007). Adalılık, anakarada yaşayanlara nazaran, doğaya çok daha yakın bir hayat yaşama durumuna neden olur. Doğa olayları, en basit iklim koşulları ve hava olayları, günlük yaşamı doğrudan etkiler ve yönlendirir. Adalı olma durumu çoğunlukla korkutucu ve genelde aşılması zor su engelinin oluşturduğu sınırlarla güçlenir. Bu sınırlanmışlık hali aynı zamanda komşulara yakınlık ve doğal dünyaya yakınlık hissettiren yer duygusunu ortaya çıkarır ve belirli ada özellikleri bazen yerel kültürün üzerine çıkmakta, onu aşıp geçmekte ve bunun sonucu olarak ortaya “adalılık” kavramı çıkmaktadır (Conkling, 2007: 193).

Adalar’ın bu gizemli yanlarını; çevresel, ekonomik ve sosyo-kültürel değerlerini korumak için sürdürülebilir politikalarla yönetilmesi gerekliliği ortaya çıkmaktadır.

UNESCO (Birleşmiş Milletler Eğitim Bilim Kültür Organizasyonu) tarafından belirlenen dünya üzerindeki 962 tescilli kültür mirasının en az 95 tanesi adalar üzerinde bulunmaktadır (whc.unesco.org). Adaların yirminci yüzyıla kadarki sömürgeci dönemde maruz kaldığı doğal zenginliklerin kullanılması ve tahrip edilmesine dayalı kolonyal hareketlerin, 20. yüzyılda turizm hareketleriyle yeniden ortaya çıktığını belirten Bass ve Clayton (1995), Adalar için benzer bir tarihsel sendroma işaret etmektedir.

Turizmin ada ekonomileri için sağladığı yararların, ekonomik ve sektörel çeşitliliğin önüne geçmesi, çevresel ve sosyo-kültürel bozulmaların ekonomik göstergeler altında örtbas edilmesi önemli bir risk alanı oluşturmaktadır. Bu nedenle ada destinasyonlarında turizmin ekonomik etkileri, çevresel sonuçları ve bunların sosyal, kültürel ve politik dokuya etkileri dikkatle ele alınmalı ve değerlendirilmelidir (Sheldon 2005:3). Kendine özgü yapıları, hassasiyetleri ve kırılganlıkları olan Adaların sürdürülebilir turizm yönetimine daha fazla ihtiyaç duydukları ve bu özellikleriyle diğer destinasyonlardan farklı bir nitelik taşıdıkları görülmektedir. Bu nedenle sürdürülebilir destinasyon yönetimi açısından adaların, özel olarak değerlendirilmesi ve taşıdıkları özgünlükleri dikkate alan model, plan ve uygulamaların geliştirilmesi önemlidir.

2.1.2 Adalar ve Sürdürülebilir Turizm

Turizm destinasyonlarının ekonomik olarak büyüyüp gelişirken, kaynaklarını da koruması sürdürülebilirliğin temel sorunsallarından biridir. Avrupa Komisyonu (2003), turizm endüstrisi için asıl mücadelenin, destinasyonların doğal ve kültürel kaynaklarının korunmasıyla, turizm işletmelerinin ticari başarıları arasındaki dengenin nasıl sağlanacağı yönünde olduğunu belirtmektedir (European Commission, 2003). Duvat (2010:26) turistik adaların sürdürülebilirliğinin, bir yandan fiziki ve insani gelişim kapasitesine, diğer yandan insan topluluklarının ekonomik gelişmeyle çevresel koruma arasındaki ince çizgideki dengeye bağlı olduğunu belirtmektedir. Küçük Adalar için sürdürülebilir gelişim potansiyeli, adaların sahip olduğu sınırlı doğal kaynakların kalitesinin devam ettirilebilmesine bağlıdır (Bass ve Clayton 1995:8).

Adalar, coğrafi konum açısından avantajların yanında bazı dezavantajları da beraberinde taşımaktadır. Coğrafi özellikler ve konumu, adaları kırılgan ve hassas bölgeler yapmaktadır. Adalar, anakaradan bağımsız olmaları sebebiyle temelde ulaşılabilirlikle ilgili bazı sorunlarla karşı karşıyadır. Ulaşım koşullarının zorluğu ve ulaşım alternatiflerinin

sınırlı olması bunlardan bazılarıdır. Bunun yanında adalar, tarımsal, sanayi ve hizmet sektörleri açısından kendi kendine yeten kaynak ve ekonomilere sahip olmak konusunda sorunlar yaşayabilmektedir. Bu durum adaları dışa bağımlı yapmakta; özellikle tatlı su, enerji, ekilebilir arazi vb. gibi temel kaynaklar açısından yetersiz olan Adalar'da, hayatın devam ettirilebilme koşulları daha da zor olmaktadır. Britton (1987), yoğun turizm hareketleri yaşanan küçük adalarda, özellikle gıda, işgücü gibi ihtiyaçlardaki dışa bağımlılık nedeniyle, büyük oranda ekonomik sızıntı yaşandığını ifade etmektedir.

Adaların doğal turizm destinasyonları olarak sadece turizm üzerinden gelişmesi, sektörel çeşitliliği azaltabilmekte ve bu durum; turizmin kriz dönemlerinde yerel halkın ve işletmelerin, süreçten oldukça olumsuz etkilenmesine neden olabilmektedir. Benzer koşullar, adaların, planlı ve kontrollü yönetilmesi gereken; hassas dengeleri olan alanlar olduğu gerçeğini kuvvetlendirmektedir. Örneğin yüksek sayıda turist ağırlayan ve kalabalık yerel nüfusa sahip Malta gibi adaların, birçok sürdürülebilirlik ve taşıma kapasitesi problemleri vardır (Briguglio ve Briguglio 2005).

Uzun dönemli planlarda, adaların geleneksel enerji kaynaklarının dışında, yenilenebilir alternatif enerji kaynaklarına yönelerek enerji bağımlılığını azaltmaya yönelik uygulamalar önemli yer tutmaktadır (Zervos vd. 2005:21). Adalar'da, taşıma kapasitesinin belirlenmesi, turizm gelişim planları yapılması ve kısa-orta-uzun vadeli planlarla gelişimlerin kontrollü olarak yürütülmesine yönelik uygulamaların, adaların stratejik gelişimleri açısından oldukça gerekli olduğu görülmektedir (Yurtseven 2004). Ekonomik, sosyal ve çevresel değişikliklerin küçük adaları etkileme olasılığının büyük karasal coğrafyalara göre daha yüksek olduğunu belirten Bass ve Clayton (1995:7) bunu örneklendirirken;

- Küçük adalarda ekonomik yaşam bir ya da birkaç sektöre dayalı olup (Balıkçılık, Turizm gibi) sektörel çeşitlilik çok az,
- Yaşayan nüfus sayısı düşük ancak nüfus yoğunluğu (metrekareye düşen insan sayısı) yüksek,
- Adalardaki erozyon, kimyasal atıkların arıtılması, kıyı deşarjı gibi ekolojik sorunların etkisi daha yüksek ve çözümünün daha zor olduğunu ifade etmektedir.

Adaların, çevresel, doğal ve kültürel kaynakları, kitlesel ve kontrolsüz turizm hareketlerinden olumsuz etkilenebilmekte ve tahrip olabilmektedir. Özellikle turizmin mevsimselliği ve alan kullanımı-tahsisi konusundaki dengesizliği, bu etkileri daha da ağırlaştırmaktadır (Karatzoglou ve Spilanis 2010: 27). Turizmin, ada ekosistemlerinin tatlı su, toprak, arazi yapısı, kıyı alanları gibi sınırlı kaynakları üzerindeki baskısına dikkat çeken bazı yazarlar (Farrel 1986, Poon 1993, Butler 1993b, UNEP 1999) olumsuz etkiler açısından adaların, hassasiyetini ve savunmasızlığını dile getirmişlerdir. Adalar, iklim değişikliğinin çevresel sonuçları ve gelecekteki olası etkileriyle de karşı karşıyadır. Deniz seviyesinin yükselmesi, tropik fırtınaların sayısı ve şiddetinin artması, mercanların yok olması gibi tehlikelere karşı adalar daha savunmasız ve çaresizdir (Bass ve Clayton 1995:7).

Amerikan Ulusal Kaynaklar Birliği (The National Resource Council), “Ortak yolculuğumuz: sürdürülebilirliğe doğru bir dönüşüm” raporunda sürdürülebilir gelişmeyi, toplumsal gelişmenin hedefleriyle çevresel limitlerin, uzun dönemli uzlaşma süreci olarak tanımlamıştır (NRC 1999:22). Twining ve Butler (2010) bunu özellikle, ekolojik, sosyal ve ekonomik açıdan sınırlı kaynaklara sahip küçük adaların, sürdürülebilir gelişmesinin kavramsallaştırılması açısından uygun bir yol olarak değerlendirmektedir. Güney Pasifikte, Güney Pasifik Bölgesel Çevre Programı (South Pasific Regional Environmental Programme), Güney Pasifik Forumu (South Pasific Forum), Küçük Ada Devletleri Birliği (Alliance Of Small Island States) gibi birlik ve organizasyonlar iklim değişikliğine, çevresel sorunlara ve sürdürülemez turizm hareketlerine karşı, sürdürülebilir gelişme ve turizm odaklı çalışmalar başlatmış ve proaktif faaliyetler yürütmeye başlamışlardır (Twining ve Butler 2010:364; Bass ve Clayton 1995).

Ada yerleşimleriyle ilgili bir diğer önemli tehlike iklim değişikliğinin olası etkileriyle ilgilidir. İklim değişikliğinin deniz seviyesinin yükselmesi, su taşkınları, sel, fırtınalar, kıyı bozulması, toprak erozyonu, altyapının ve ulaşım ağının tahrip olması gibi olası sonuçları özellikle Pasifik Okyanusundaki adaları büyük risk altında bırakmaktadır (Mimura vd. 2007). Deniz seviyesi 20. yüzyıl boyunca ortalama 1.7 mm yükselirken son yirmi yılda bu oran yılda 3mm’ye çıkmış ve 21. yüzyılda bu artışın 20 cm ile 2 metre arasında gerçekleşeceği tahmin edilmiştir (EEA Report 2012:102). Pasifik ve Karayip Adalarındaki nüfusun, ortalama %50’sinin kıyı şeridinden 1,5 km içeride yaşaması bu durumu onlar için daha da tehlikeli hale getirmektedir (Mimura vd. 2007:645). Bunun

yanında dünya üzerindeki çoğu küçük ada, oldukça sınırlı tatlı su kaynaklarına sahiptir ve iklim değişikliği senaryolarının en önemli unsurlarından biri tatlı su kaynaklarının azalacağı ve daha da yetersiz hale geleceği yönündedir (EEA Report 2012).

Bir diğer etki dünyadaki ortalama sıcaklığın yükselmesine bağlı olarak bazı bitki ve hayvan türlerinin yokolması ve/veya popülasyonlarının azalması ihtimalidir. Dünya Bankası (Climate Change Commission of World Bank) İklim değişikliği komisyonunun raporuna göre dünya 20.yüzyılda dramatik bir biçimde ısınmış ve aşırı ısı dalgaları ve deniz seviyesinin yükselmesi böyle devam ederse bu yüzyılın sonunda +4 derecelik bir ısınmanın gerçekleşeceği tahmin edilmektedir (climatechange.worldbank.org). Sıcaklık artışının özellikle yüksek enlemlerdeki bazı adalarda daha şimdiden bazı yerel bitki türlerini ortadan kaldırdığı tespit edilmiştir (Mimura vd. 2007:645).

Adaların daha sürdürülebilir destinasyonlar haline getirilmesi için geliştirilecek plan ya da programlarda; özellikle iklim değişikliğinin olası etkilerinin dikkate alınması kaçınılmaz hale gelmiştir. Adalar, iklim değişikliği ve diğer faktörlere bağlı etkenlerden daha fazla etkilenme ihtimali olan hassas coğrafi alanlardır. Turizmin ekonomik hayatı yüksek oranda belirlediği ada yerleşimlerinde, sürdürülebilir gelişmeyi sağlayacak politika, plan ve uygulamaların yaşamın her alanını dikkate alması gerektiği açıktır. Bu nedenle bu tür planların, çeşitli ilgi grupları ya da paydaşların temsilcilerini kapsayacak biçimde geniş kurullarla yapılmasının; yönetim ve kararlara katılımının, sürecin ilerletilebilmesi açısından oldukça önemli olduğu ortaya çıkmaktadır. Sürdürülebilir turizm göstergelerinin, geleneksel gelişme göstergelerinden farklı olduğunun altını çizen Twining ve Butler (2010)' a göre, turizm sisteminde paydaşların ve kaynakların, karmaşık ve karşılıklı bağımlılık ilişkilerinin dikkate alınması gerekmektedir. Bu nedenle kararların ve planların oluşması aşamasında geniş katılım sağlanması; katılımcı demokrasi unsurlarının olabildiğince geliştirilmesi ve uygulanması gerekmektedir.

1989 yılında UNESCO çatısı altında bir sivil toplum organizasyonu olarak kurulan Ada Gelişimi için Uluslararası Bilim Konseyi (INSULA) raporlarına göre, adalar anakaradan farklı özgünlüklere sahip bölgeler olup kendine özgü bir takım özellikler ve kısıtlara sahiptir. Organizasyonun amacı, adaların dünya çağında ekonomik, sosyal ve kültürel ilerlemesine; doğal çevresinin ve kaynaklarının sürdürülebilir gelişmesinin korunmasına katkıda bulunmak olarak tanımlanmıştır (www.insula.org). Nüfusu 500 binden az olan küçük adaların sürdürülebilirlik için uygulanması gereken farklı stratejileri

olması gerektiğini ve küçük adaların, anakara ya da büyük adalardaki turizm türlerine benzer seçenekleri tercih etmemesi gerektiğinin altını çizmektedir. Turizm ve onunla ilişkili hizmet endüstrileri, küçük adalarda sürdürülebilir gelişmenin önemli yardımcılarıdır (Yurtseven 2004: 202). Buna göre, küçük ada destinasyonlarının kitle turizmi ve deniz turizminin kitlesel hareketlerinden ziyade, alternatif turizm faaliyetleri ve türlerinin gelişimine uygundur. Stratejik planlama sürecinde “Düşük hacim-Yüksek Kâr Marjı” stratejisinin küçük adalar için daha ideal olduğunu vurgulayan (Alexopoulos ve Katerelos 2003; Welford 1995, Yurtseven 2004); bu stratejide; müşterilerin ürünü eşsiz olarak algılayıp fiyatı ödemeye istekli olacaklarını böylelikle turizm girişimcilerinin rekabet avantajını, katma değerlerini maksimize ederek sağlamayı düşüneceklerini belirtmektedir.

Adalarda turizm aktiviteleri için kullanılan doğal çevrenin, başarısız ve dikkatsiz yönetilmesi, çevre üzerindeki bozulma ve tahribatın daha yoğun olmasına yol açmaktadır (Karatzoglou ve Spilanis 2010: 27). Turizmin ağır olumsuz çevresel etkileri Bali, (Balear Islands), Karayip (Caribbean), Hawaii, Kanarya (Gran Canary), Yunan Adaları ve Puket (Phuket) gibi popüler destinasyon olan dünyanın birçok Adasında gözlemlenmiştir. Bu tür olumsuz gelişmelerin bir sonucu olarak son yıllarda sürdürülebilir turizm yaklaşımları, adalar için de tartışılır olmuştur. Bu süreçteki temel problemlerden biri sürdürülebilirliğin ölçülmesine ilişkindir. Bir destinasyonun ne kadar sürdürülebilir olduğu, sürdürülebilirlik performansının, matematiksel hesaplamalar ya da çeşitli kriterler aracılığıyla ölçülmesi bu alanda çalışan bilim insanları, kurum ve kuruluşlar için öncelikli sorun olmuştur. Bu amaçla birçok indeks, ölçüt, gösterge ve matematiksel modeller geliştirilmiştir.

Birleşmiş Milletler Dünya Turizm Örgütü (UNWTO) 2004 yılında, turizm destinasyonları için sürdürülebilir gelişme göstergelerini de içeren bir rehber kitap yayınlamıştır. Dünya Turizm Örgütü, daha sürdürülebilir, sorumlu ve çevresel hassasiyetleri olan turizm plan ve uygulamalarını hayata geçirmek için yürütülen çabaları kolaylaştırmak amacıyla turizmin sürdürülebilirlik göstergelerini belirlemiştir (UNWTO Guidebook 2004). Herhangi bir destinasyonda turizmi daha sürdürülebilir yapmak için ulaşılması-hedeflenmesi gereken on iki hedef tanımlanmış ve bu hedefler destinasyondaki sürdürülebilirlik düzeyini ölçmek için de gösterge olmuştur. Aşağıdaki Tablo 2.2’de belirtilen bu hedefler, destinasyon yöneticileri, paydaşlar, ilgili bilim insanları ve kuruluşlar için de bir rehber niteliği taşımaktadır.

Tablo 2.2: Sürdürülebilir Turizm İçin On İki Hedef

Ekonomik Boyutlar	Sosyo-Kültürel Boyutlar	Çevresel Boyutlar
1-Ekonomik Çeşitlilik	5-Ziyaretçi ihtiyaçlarının tatmini	9-Fiziki Bütünlük
2-Yerel Ekonomik Refah	6-Yerel Katılım ve Kontrol	10-Biyolojik Çeşitlilik
3-İşgücü-Hizmet kalitesi	7-Toplumsal Refah	11-Kaynak Verimliliği
4-Sosyal Eşitlik	8-Kültürel Zenginlik	12-Çevresel Temizlik

Kaynak: UNWTO Guidebook, 2004.

Üç boyutta belirlenen hedefler, sürdürülebilir turizmin ana eksenine uyumludur. Bu hedeflerin gerçekleştirilmesi aşamalarında uygulanacak süreç ve yöntem de önemlidir. Bu göstergelerin belirlenmesinin ardından birçok destinasyonda bu hedefleri temel alan araştırmalar yapılmıştır. Bu temel hedefler üzerinden çeşitli destinasyon tiplerine göre sürdürülebilir turizm göstergeleri belirlenmiştir (UNWTO 2007). Bu uygulamalardan biri de ada destinasyonları için yapılan çalışmalar olup Filipinlere bağlı Bohol Adası, Endonezya'nın Lombok Adası ve Samoa Adası gibi destinasyonlarda Dünya Turizm Örgütü'nün yerel turizm örgütleriyle birlikte geliştirdiği "Sürdürülebilir Turizm Göstergeleri"dir.

"Sürdürülebilir Turizm Göstergeleri ve Destinasyon Yönetimi" isimli projeler, hem turizm yönetim birimleri hem paydaşlar hem de uzman ve profesyonellerin katılımıyla gerçekleştirilmiştir (UNWTO 2007, National Workshop Bohol 2007, Lombok Workshop 2007, Samoa Workshop 2009). Bu uygulamada UNWTO'nun belirlediği sürdürülebilir turizmin on iki hedefini temel alarak oluşturulan "Sürdürülebilir Turizmin Temel Göstergeleri" ve bunların düzeyini ölçen 29 kriter belirlenmiş ve bunlarla ilgili veriler toplanarak ilgili çalışmalar yürütülmüştür. Tablo 2.3'de detaylandırılan 29 ölçüm kriteri, UNWTO, bilim insanları, araştırmacılar ve kamu kurumları tarafından başka destinasyonlar ve alan araştırmalarında da kullanılmış ve uygulanmıştır.

Tablo 2.3: Sürdürülebilir Turizmin Göstergeleri ve Ölçme Kriterleri

Gösterge	Ölçme Kriterleri
1-Yerel memnuniyet	1- Yerel toplumun turizmden memnuniyeti (Soru Formu)
2-Turizmin toplum üzerindeki etkileri	2-Turistlerin yerel nüfusa oranı (ort. ve yüksek sezon/gün) 3- Yerel halkın % kaçını Turizmin yeni hizmet ve altyapı sağladığına inanıyor 4-Toplum için sağlanan sosyal hizmetlerin kapasitesi ve sayısı
3-Turist memnuniyetinin sürdürülmesi	5-Ziyaretçilerin tatmin düzeyi (Soru Formu) 6-Para için değer algısı (Soru Formu) 7-Tekrar ziyaret eden turist oranı
4-Turizmin mevsimselliği	8-Aylık Turist sayıları (Yıl boyunca dağılımı) 9-Konaklama işletmelerinin aylık doluluk oranları 10-Yıl boyunca kurulan işletme sayısı 11-Turizm endüstrisindeki sürekli ve geçici işlerin sayısı ve oranları
5-Turizmin ekonomik etkileri	12-Turizm sektöründe istihdam edilen yerel nüfusun sayısı ve turizmin toplam istihdama oranı (Ayrıca kadın erkek oranları) 13-Toplam turizm gelirleri ve toplam gelire oranı
6-Enerji yönetimi	14-Tüm kaynaklardan elde edilen enerjinin kişi başına tüketimi 15-Enerji tasarrufu-verimliliği programlarına katılan işletme sayısı 16-Yenilenebilir enerji kaynaklarından yapılan tüketimin oranı
7-Su uygunluğu ve koruma	17-Su kullanımı, toplam tüketim ve turist başına günlük ort.tüketim 18-Su Tasarrufu(Tasarruf, yeniden değerlendirme veya geridönüşüm)
8-İçme suyu kalitesi	19-Uluslararası standartlara uyan turizm işletmesi sayısı 20-İçme suyu kaynaklı hastalıkların sıklığı (ziyaretçilerin kaldıkları süre boyunca su kaynaklı hastalanma sayısı ve oranı)
9-Atıksu arıtma	21-Yerleşim birimlerinden toplanan atıksu miktarı 22- Tesislerin atıksu yüzdesi (arıtması olan tesis sayısı ve arıtma oranı)
10-Katı atık yönetimi	23-Destinyasyonda üretilen katı atık miktarı (Ton/Aylık) 24-Geridönüştürülen katı atık miktarı (metreküp) 25-Yerleşim yerlerindeki açıktaki çöp miktarı(çöp toplama sahaları)
11-Gelişme kontrolü	26-Turizm dahil alan kullanımı veya gelişmeye yönelik planlar 27-Kontrol edilebilen (planlı alan kullanımı olan) alan yüzdesi
12-Alan kullanımı yoğunluğu	28-Toplam turist sayısı (aylık, yüksek sezonlar, dağılım) 29-Metrekare başına düşen turist sayısı

Kaynak: UNWTO Indicators of Sustainable Development: Guidelines and Methodologies, 2007.

Sürdürülebilirlikle ilgili kriter belirleme çalışmalarının bir diğeri Amerikan Seyahat Acentaları Birliđi (American Society Of Travel Agents)-ASTA) ve Amerikan Otel ve Konaklama İşletmeleri Birliđi öncülüğünde (American Hotel & Lodging Association-AHLA) aittir. Küresel Sürdürülebilir Turizm Kriterleri adında dört boyut altında 23 kriter belirlenmiştir (www.gstcouncil.org). Tur operatörleri, oteller, yiyecek-içecek işletmeleri, sivil toplum örgütleri ve ilgili kamu kurumları kriter belirleme sürecine katılmıştır. Küresel Sürdürülebilir Turizm Kriterlerinin temel dört boyutu (UNEP 2012 ronaunep.org, www.gstcouncil.org) şunlardır:

- Sürdürülebilir turizm yönetiminin göstergeleri,
- Yerel topluma yönelik ekonomik çıkarları maksimize etmek; olumsuz etkileri minimize etmek,
- Yerel topluma, ziyaretçilere ve kültürel mirasa yönelik faydaları maksimize etmek, olumsuz etkileri minimize etmek,
- Çevreye yararı maksimize zararı minimize etmek.

Sürdürülebilir turizm kriterlerini de belirleyen kuruluşlar 2012 yılı sonunda Küresel Sürdürülebilir Turizm Konseyi'ni (Global Sustainable Tourism Council-GSTC) kurmuşlardır. Kuruluş amacını, sürdürülebilirlik konusunda destinasyonların ortak bir anlayışa gelmesi ve her türlü turizm kuruluşunun -ister kar amacı güden ister gütmeyen- asgari ortak hedeflerde buluşması için mücadele etmek olarak tanımlamıştır (www.gstcouncil.org). Bu kriterlerin önemli bir yanı her yıl ilgili kuruluşların katılımıyla güncellenmesidir. Sürdürülebilir turizmin dinamik bir sistem içinde olduğundan hareket eden kuruluş, 2012 yılında belirlenen 23 kriteri konseye üye kuruluşların katılımıyla her yıl güncellemektedir.

Dünya Seyahat Turizm Konseyi (World Travel Tourism Council) 2001 yılında dünyadaki yaklaşık 200 ülkenin turizm rekabet düzeyini ölçmek amacıyla "Turizm Rekabet Monitörü"nü (Tourism Competitiveness Monitor) geliştirmiştir (www.wttc.org). Sekiz ana boyut altında toplam 65 kriter belirlenmiştir. Boyutlar: Fiyat rekabeti, insan kaynakları, altyapı, çevre, teknoloji, turizme açıklık, sosyal gelişme ve insana saygılı turizm'dir (Fernandez ve Rivero 2009:282). Kuruluş 2011 yılından itibaren aynı kriterleri

kullanarak “Tourism For Tomorrow” adıyla destinasyon ve işletme bazında dünyadaki en iyi sürdürülebilirlik uygulamalarına ödül vermektedir.

Yale Üniversitesi (Yale University)’nden uzman bir ekip öncülüğünde ve Colombia Üniversitesi (Columbia University) işbirliğinde, 2006 yılında ülkelerin çevresel sürdürülebilirlik performansını ölçmek amacıyla “Çevresel Sürdürülebilirlik Performansı Kriterleri” (Environmental Sustainability Performance-ESI Criteria) geliştirilmiştir. Yaygın olarak kabul gören ve uygulanan (Fernandez ve Rivero 2009) bu indeks, beş başlık altında 21 kriter olarak belirlenmiş ve 146 ülke, bu kriterlere göre puan verilerek sıralandırılmıştır. 2008 yılında Yale üniversitesi Dünya Ekonomik Forumu ve Avrupa Komisyonu işbirliğiyle kriterleri revize etmiş ve boyut sayısını altıya, gösterge kriterleriyse 25’e çıkarmıştır (Environmental Performance Index-EPI 2008). 2006 yılındaki beş boyuta 2008 yılında iklim değişikli eklenmiştir (Fernandez ve Rivero 2009:282). Çevresel sürdürülebilirlik performansı kriterleri iki temel hedef üzerine inşa edilmiştir (EPI 2008:16):

- İnsan sağlığı üzerindeki çevresel stresi azaltmak,
- Ekosistemlerin ve doğal kaynakların korunması

Çevresel sürdürülebilirlik performansının 25 kriteri, altı temel politika üzerine inşa edilmiştir. Bunlar: Çevresel sağlık, Hava kalitesi, Biyolojik çeşitlilik, Türler, Üretken doğal kaynaklar ve İklim değişikliğidir (EPI 2008:21). Her bir temel politik kategorinin altında gösterge kriterler ve bunların hesaplanmasına ilişkin yöntem, veri setleri ve oranlar belirlenmiştir. 2008 yılında bu yeni düzenlemeye göre 149 ülkenin sürdürülebilir çevre performansı güncellenen bu kriterler ve hesaplama yöntemi üzerinden yeniden belirlenmiş ve sıralama yapılmıştır. İsviçre’nin birinci olduğu sıralamada, Türkiye 72., Nijer 149. sırada yer almıştır (EPI 2008: 10).

Fernandez ve Rivero (2009) turizmin sürdürülebilirliğini ölçmek amacıyla hem WTTC’nin hem de Yale Üniversite’sinin kriterlerinden yararlanarak birleşik bir indeks önerisi geliştirmiştir. Turizm sürdürülebilirliğinin, çok boyutlu ve birçok faktöre bağlı bir kavram olduğunu belirten yazarlar, onu pratikte ölçebilmek için dünya genelinde kabul gören iki indeksi kullanarak yeni ve birleşik bir indeks ortaya çıkarmışlardır (Fernandez ve Rivero 2009). “Sürdürülebilir Turizm İndeksi” (Sustainable Tourism Index-ST index)

adıylı önerilen bu yeni indekste, ölçüm yaparken sürdürülebilirlik göstergelerinin hepsine eşit ağırlık vermekten ziyade farklı faktörlere farklı faktör yükleri belirlemenin daha uygun olduđu görüşü hakimdir.

Tablo 2.4: Çevresel göstergeleri kullanılarak oluşturulan sürdürülebilir turizm indeksi.

Faktör 1 : İtici Güçler	
Gösterge	Tanımlama
DR1	Toplam turizm harcaması (yıllık)
DR2	Konaklama ve yiyecek sektöründe çalışanların oranı
DR3	Turizme katılan (doğrudan-dolaylı) nüfusun oranı
DR4	Her 100 yerli nüfus başına turist konaklamalarında kullanılan yatak sayısı
Faktör 2: Basınçlar	
PR1	Doğal alanlar üzerindeki potansiyel baskı (yerleşim alanları dışındaki turizm baskısı)
PR2	Kentsel (merkezi) bölgelerdeki turist yoğunluğu
PR3	Doğal alanlarda yürütelen turistik ve sportif aktiviteler
PR4	Turizm kaynaklı kentsel atık miktarı
PR5	Turizm kaynaklı kentsel içme suyu tüketimi
PR6	Turizm kaynaklı elektrik tüketimi
Faktör 3: Yapı	
ST1	Çevrenin doğallığının değerlendirilmesi
ST2	Yüzülen alanların (sahil-plaj bölgelerindeki) deniz suyu kalitesi
Faktör 4: Tepkiler	
RE1	Konaklama işletmelerinin çevresel sertifikasyon sistemlerine dahil olması
RE2	Turistik tesis ve alanlarda üretilen ambalaj atıklarının ayrıştırılması

Kaynak: Fernández, J.O., P. ve Rivero, .M. S. “Measuring tourism sustainability:proposal for a composite index, *Tourism Economics*, 2009, 15 (2), s.285.

Faktör analizi yöntemini kullanarak geliştirilen bu modelde “DPSIR”(Driving Forces-Pressures-State-Responses) dört temel faktör altında toplam on dört gösterge belirlenmiştir (Fernandez ve Rivero 2009:85). Hem sürdürülebilirlik kriterleri hem de

bunların ölçülmesine yönelik bir model olan “DPSIR” İspanya’nın 17 popüler destinasyonu için uygulanmış ve bu destinasyonların aldıkları performans puanlarına göre sıralanması yapılmıştır (Fernandez ve Rivero 2009).

Göstergeler, özellikle ada destinasyonlarında planlamanın ve destinasyon yönetiminin daha önemli unsurları haline gelmeye başlamıştır ve onlar sayesinde destinasyonun sürdürülebilirliği ve adaptasyonu için gerçekleştirilecek düzenlemelerin hedef ve amaçları geliştirilebilir (Lim ve Cooper 2009:91). Sürdürülebilir turizmin hedeflerinden yola çıkarak geliştirilen sürdürülebilir turizm göstergeleri farklı destinasyonlar için farklı içerikler kazanabilmektedir. İklim değişikliği, çevresel baskılar ve turizmin gelişme dinamiği bu alanı oldukça dinamik hale getirmektedir. Sürdürülebilir turizm göstergeleri, kriterler ve sürdürülebilirlik ölçüm araçlarının belirlenmesi süreçleri, bu yönde destinasyon modellerinin de gelişmesini sağlamıştır.

2.1.3 Sürdürülebilir Destinasyon Yönetimi Modelleri ve Adalar

Sürdürülebilir turizm ve destinasyon modellerinde, turizm gelişiminin evrimini destinasyon temelinde inceleyen modeller etkili olmuş ve sürdürülebilir temelli dönüşümlerde evrimsel modellere eklemeler ya da bu modeller üzerinden revizyonlar yapılmıştır. Destinasyon haline gelme ve gelişmenin belli bir evrimsel modele bağlı olarak ilerlediğini belirten Butler (1980), turizm destinasyonlarının evrimini incelemiş ve turizm bölgesi yaşam döngüsü modelini (Touristic Area Life Cycle-TALC) geliştirmiştir. Literatürdeki birçok çalışmada, Butler’ın “Yaşam Döngüsü” modeli kullanılarak destinasyonun evrimini açıklama eğilimi görülmektedir (Rodriguez 2008:54, Cole 2009). Ancak bu alanda daha önceki önemli model, Doxey’in geliştirdiği “irridex” modelidir. Doxey (1975), destinasyondaki turizmin evrimsel gelişim modelini, yerel halkın turizmden etkilenmesi üzerine kurmuş olup turizmin gelişimini sosyal yapıdaki değişimle irdelemiştir. “Keyif”, “İlgisizlik”, “Rahatsızlık” ve “Düşmanlık” şeklinde açıklanan gelişim evreleri, turist sayılarındaki artışa sosyal yapının verdiği tepkiler aracılığıyla özetlemektedir (Doxey 1975).

Butler (1980), yaşam döngüsü kavramıyla, turizmi bir ürün olarak değerlendirmekte ve her destinasyonun bu döngünün bir aşamasını yaşadığı ve buna göre stratejiler izlenmesi gerektiğini ileri sürmektedir. Bu döngünün “Keşfedilme”, “Gelişme”, Güçlenme, “Olgunluk” “Durgunluk”, “Çöküş ya da Canlanma” gibi 5 aşaması olduğunu belirten

Butler (1980), sürdürülebilir turizmi de belli bir alanda turizmin kendi yaşama yeteneğini sürdürebilmesi şeklinde yorumlamaktadır. Butler'ın modeli Doxey'le benzer biçimde turistik gelişimin keşfedilme, gelişme, olgunluk, durgunluk ve çöküşe giden belirgin aşamalardan geçtiğini, durgunluk aşamasından sonra çöküş mü yoksa yeniden canlanma mı olacağı noktasındaysa destinasyonun belirleyici olacağını ifade etmiştir (Butler 1980, 1993).

Şekil 2.1: Turistik Alan Yaşam Döngüsü Modeli

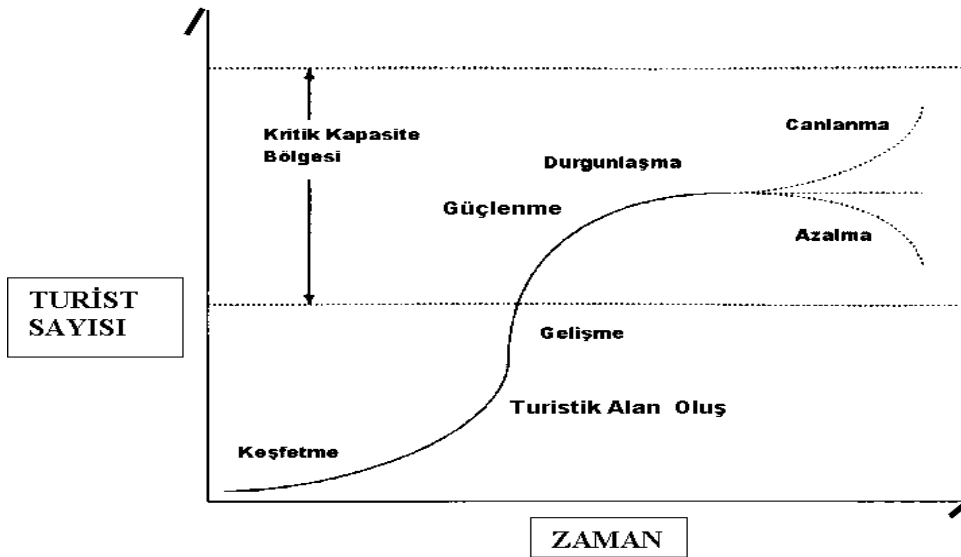

Kaynak: Butler, R. TALC Model, 1980.

S şeklinde bir grafiği yansıtan model, birçok akademisyen ve bilim adamı tarafından varsayımlarının genellenebilirliği ve uygulanabilirliği açısından tartışılmış ve değerlendirilmiştir (Cole 2009: 689). Modele yönelik bazı eleştiriler kabul edilse de gelişmeye ilişkin aşama ve eğilimlerin, ampirik testlerle sınanmaya ve uzun süreli analiz sürecine ihtiyacı olduğu açıktır (Cole 2009:689).

Sürdürülebilir turizm eğilimin gelişmesinde, doğal kaynakların kıtlığı, iklim değişikliği konusundaki farkındalık, küresel finansal krizler, çevresel hareketlerin gelişmesi, “yeşil teknolojilerin” gelişmesi ve internet teknolojisinin gelişmesinin etkili olduğunu belirten Weaver (2012: 1030), sürdürülebilir kitlesele turizme giden yolun çevresel dönüşümleri yansıtan evrimsel bir süreç olduğunu altını çizer. Tablo 9’da turizm

destinasyonlarının evrimsel gelişimi konusunda geliştirilen bu temel modeller yer almaktadır.

Tablo 2.5: Turistik Destinasyonların Gelişimini İnceleyen Modeller

Araştırmacı-Yazar	Model	Modelin Çerçevesi
Doxey 1975	Irridex Model	Turist sayılarındaki artış ve yerel halkın tepkisi
Butler 1980	Lifecycle Model	Beş aşamalı bir döngüsel gelişim modeli
Van de Ven ve Poole 1995	Benchmarking Model	Kıyaslama yöntemiyle destinasyonların gelişip ve evrilmesi
Weaver 2000	DAT-CAT-SMT-UMT	Turizm gelişimi modeli Kontrollü Alternatif Turizm, Dolaylı Alternatif Turizm, Sürdürülebilir Kitlesele Turizm ve Sürdürülemez Kitlesele Turizm
Rodriguez vd. 2007	Teleological Model	Ada destinasyonlarında sürdürülebilirlik modeli:destinasyonların sürdürülebilirlik amacıyla stratejik gelişimi
Lim ve Cooper 2009	MPIC Model (Multifunctional Process Interactive Cycle)	Ada destinasyonlarının “tanınma-hazırlık-sosyalizasyon-kendi kendini yönetme” süreçlerinden geçen ve her bir sürecin içsel, dışsal, yönetsel ve kilit faktörlerin etksi altında olduğu döngüsel model.

Van de Ven ve Poole (1995), kıyaslama modeliyle kalite ya da koşullardaki farklılıkların, zamanla diğer destinasyonlar tarafından gözlemleneceğini ve böylelikle iyi özelliklerin diğerleri tarafından alınacağını belirtmiştir. Değişimlerin kaçınılmaz olacağını ve birbirini takip edeceğini düşünen Van de Ven ve Poole (1995)’ a göre, destinasyonun evriminde kıyaslama belirleyici olacaktır.

Destinasyonların gelişimini kontrolsüz-plansız gelişmeden planlı gelişmeye doğru akan bir yol üzerinden tanımlayan Weaver (2000), destinasyonların genellikle dört temel eğilimde hareket ettiğini belirtmiştir. “Sürdürülemez Kitlesele Turizm” (Unsustainable Mass Tourism), “Sürdürülebilir Kitlesele Turizm” (Sustainable Mass Tourism), “Kendiliğinden-Dolaylı Gelişen Alternatif Turizm” (Circumtancial Alternative Tourism) ve “Planlı Alternatif Turizm” (Delebrate Alternative Tourism) olarak tanımlanan bu dönemler destinasyonun gelişiminin evrimsel akışını vermektedir.

Şekil 2.2: Sürdürülebilir Kitle Turizmine Giden Yol Modeli

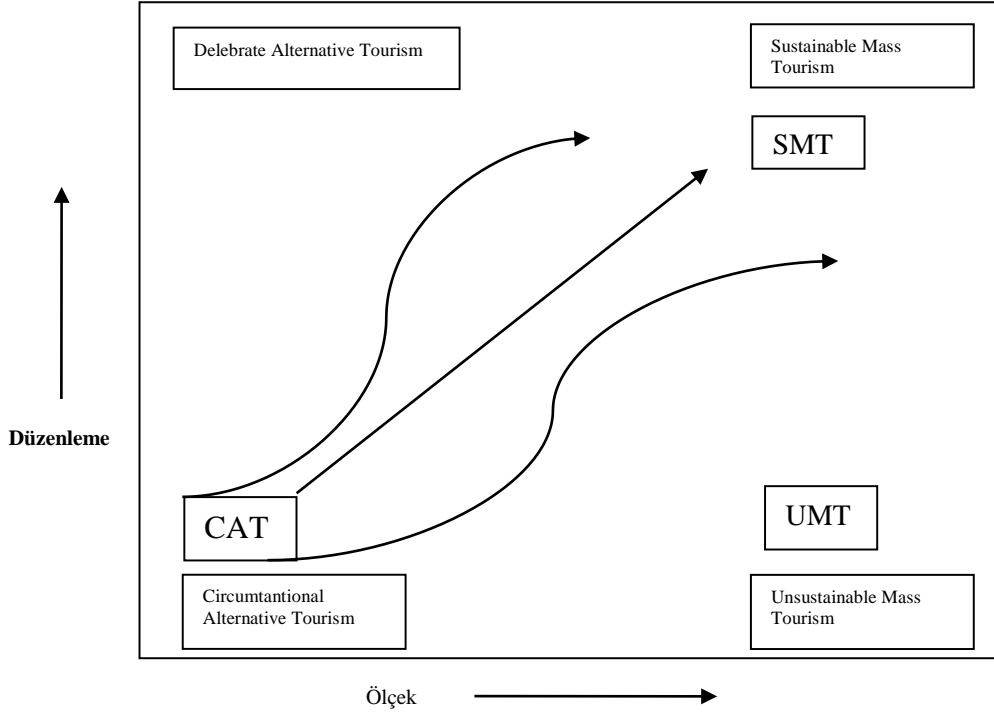

Kaynak: Weaver, 2012:1033.

Butler'ın yaşam döngüsü modelinin destinasyonlardaki sürdürülebilirlik ve sürdürülebilir turizm gelişimine bağlı değişimleri tam olarak içermediğini, -dikkate alamadığını- belirten Rodriguez vd. (2007), bu amaçla Butler (1980)'ın yaşam eğrisi modelini, önerdikleri teleolojik modelle birleştirerek geliştirmişlerdir. Özellikle turistik ada destinasyonlarının sürdürülebilirliğini güçlendirmek için oluşturulacak stratejik entegre planların kavramsal çerçevesini belirlemeyi amaçlayan Rodriguez vd.(2007) bu kapsamda sürdürülebilirlik amacıyla gerçekleştirilecek faaliyetlerin, destinasyonların Butler'ın formüle ettiği "durgunluk evresini" aşacağını ifade etmektedirler. Olgunluk aşamasıyla durgunluk aşaması arasındaki süreçte, destinasyonların uygulayacakları sürdürülebilir politika, plan ve uygulamalarla sürecin olumsuz bir çöküşe değil yeniden canlanmaya evrilebileceğini iddia etmektedirler.

Şekil 2.3: Ada ve Kıyı Destinasyonlarının Sürdürülebilirlik Modeli

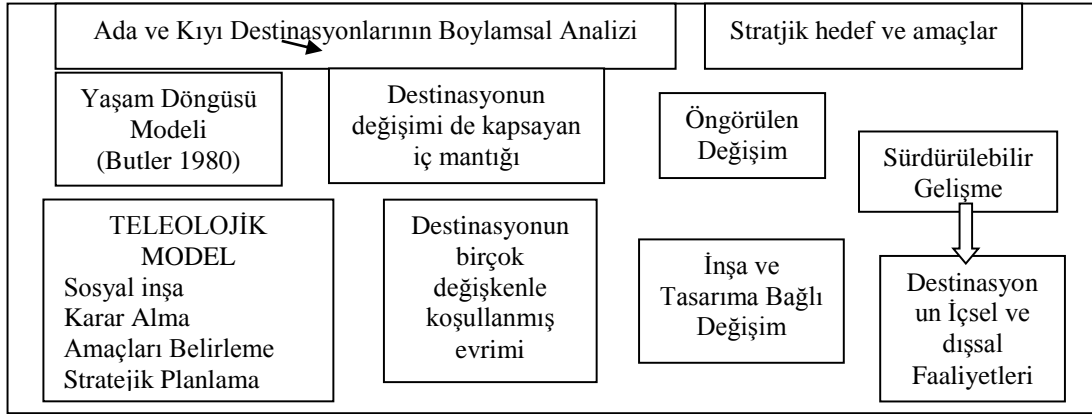

Kaynak: Rodriguez vd. 2007:55

Adaların turizm gelişimini tarihsel ve teorik bir çerçeveye açıklamak için Butler'ın yaşam döngüsü modelinden esinlenerek geliştirilen "Çok fonksiyonlu İnteraktif Süreç Döngüsü" modeli (MPIC), ada destinasyonların sırasıyla "tanınma-hazırlık-sosyalizasyon-kendi kendini yönetme" aşamalarından geçen bir süreç izlediğini ve her bir sürecin içsel, dışsal, yönetsel ve kilit faktörler olarak isimlendirilen faktörlerin etkisi altında olduğunu belirtmektedir (Lim ve Cooper 2009:95):

Şekil 2.4: Çok Fonksiyonlu İnteraktif Süreç Döngüsü

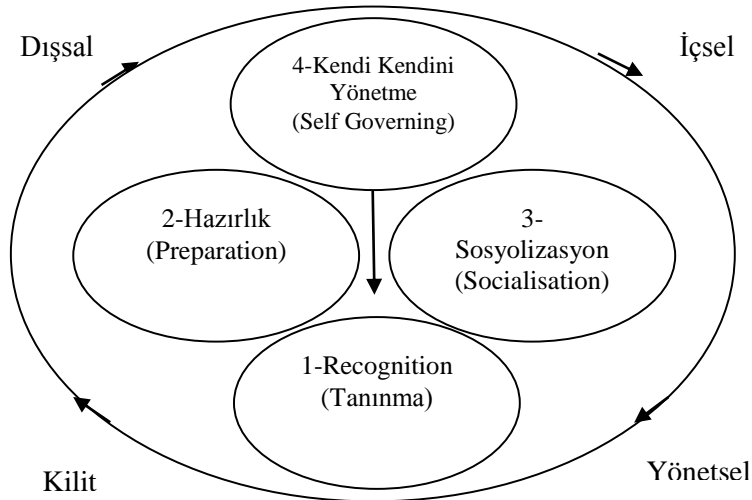

Bir bölgedeki turizm gelişimini inceleyen bu yaklaşım ve modeller, turistik destinasyonların gelişme açısından nasıl bir evrim geçirdiklerini; bu süreçlerin hangi aşamalardan geçtiğini ve gelişmenin önündeki sorunların neler olabileceğini göstermesi açısından büyük öneme sahiptir. Destinasyonları bekleyen tehditler ve buna yönelik

alınması gereken tedbirler açısından, bu modellerin sürdürülebilirlik yaklaşımının önünü açtığı ve onu güçlendirdiği söylenebilir. Sürdürülebilir Turizm Gelişimi (STG), bu anlamda turizm endüstrisinin kar hedefleriyle, doğal çevre ve paydaşların ihtiyaçlarını dengeleyen bir araç, yöntem, model olarak değerlendirilmektedir (Bramwell 2006).

Sürdürülebilir destinasyon yönetiminin beş unsuru olduğunu belirten Dwyer ve Kim (2003) bunları; destinasyon yönetiminin organizasyonu, destinasyon gelişimi ve planlaması, destinasyon pazarlama yönetimi, insan kaynakları geliştirme ve çevresel yönetim olarak açıklamaktadır. Sürdürülebilir turizm ve destinasyon yönetimi konusunda birçok modelin geliştirildiği ve uygulandığı görülmektedir. Bunlardan biri de Twining ve Butler (2010)'ın Samoa Adası için sürdürülebilir turizm gelişimi göstergelerini kullanarak geliştirdiği ve uyguladığı modeldir. Dünya Turizm Örgütü tarafından geliştirilen sürdürülebilir turizm göstergelerini kullanarak Şekil 2.5'de Samoa Adası üzerinden küçük adalara uygulanabilecek bir model geliştirilmiştir.

Şekil 2.5:Sürdürülebilir Turizm Yönetim Modeli

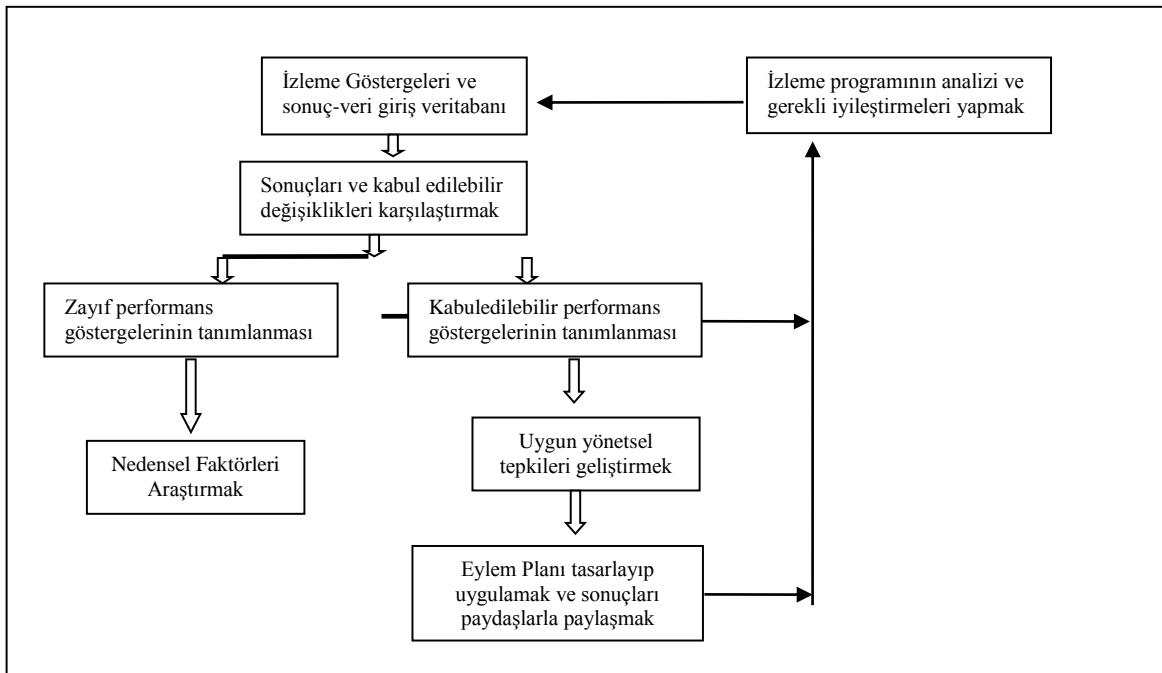

Kaynak: Twining, L. Ward ve Richard Butler, 2010:365.

Yerel toplumun, turizmin etkileri algısı ile sürdürülebilir gelişmeye karşı tutumları arasındaki ilişkileri inceleyen Ko ve Stewart (2002), bu amaçla yapısal eşitlik modellemesinden yararlanarak (Structural Equation Modeling) geliştirdikleri modelde, sürdürülebilir turizm gelişimini, yerelde yaşayan sakinlerin bütünsel memnuniyeti, kamu yönetiminin turizm politikaları ve turizmin çevresel etkilerine yönelik algıları, sürdürülebilir turizm gelişimine yönelik tutumlarla eşleştirmiştir.

Şekil 2.6: Yapısal Eşitlik Modellemesiyle Sürdürülebilir Turizm Modeli

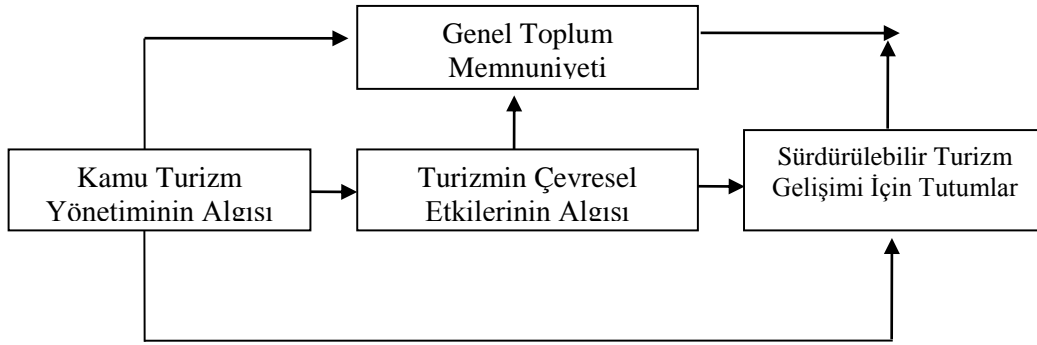

Kaynak: Ko, D. W. ve Stewart, W., A. Structural Equation Model of Residents' Attitudes for Tourism Development, 2002.

Turizm yoğunluğunun ya da doygunluğunun ölçülmesi için geliştirilen modellerden biri büyüme senaryoları üzerinden geliştirilen “Turizmin Nüfuzetme İndeksi” (Tourism Penetration Index)’dir. McElroy ve Albuquerque (1998) tarafından geliştirilen bu modelde;

- Yerel nüfus başına düşen ziyaretçi harcaması üzerinden; ekonomik etki,
- Her bin kişi başına düşen günöbirlik ziyaretçi sayısı; sosyal etki,
- K kilometre kare başına düşen otel odası sayısı ile çevresel etkinin ölçülmesi söz konusudur.

Turizmin herhangi bir yerellikteki ekonomik, sosyal ve çevresel alanda etkilerini ölçen bu modeli Karayip Adalarında uygulayan McElroy ve Albuquerque (1998), adaları düşük, orta ya da yüksek indeks değerleriyle kategorize etmiştir. Yunan Adalarında küçük ve orta boy otel işletmelerinin sürdürülebilirlik performansını ölçmek amacıyla Karatzoglou ve Spilanis (2010), Kaynak Yönetimi (Adaptive Resource Management) modeline bağlı bir “Destinasyon Çevresel Skorkartı” yöntemi (Destination Enviromental Scorecard-DES)

geliştirmişlerdir. Burada; Ada otellerinin destinasyon üzerindeki faaliyet bazlı çevresel etkilerini hesaplayıp; işletmelere doğru, obejektif ve sürekli bir bilgi akışı sağlayarak, finansal performanslarıyla bölgesel sürdürülebilirlik arasındaki etkileşimin ölçülmesi ve karşılaştırılmasını amaçlamışlardır (Karatzoglou ve Spilanis 2010). Destinasyon Skor Kartı yönteminde otellerin, “Mutfak-Yemek”, Isıtma-Soğutma, Temizlik, Oda faaliyetleri (duş, banyo gibi), Kahvaltı ve içecek servisi, Bahçe ve Havuz gibi faaliyetlerinin, Pareto¹ yaklaşımından yararlanarak çevresel sorunlar üzerinde en yüksek etkisi olan birkaç faaliyet üzerinden aylık periyotlarla ölçülmesi önerilmiştir.

Tablo 2.6: Çevresel Skorkartı Modeli

Otel	Isıtma- Soğutma	Mutfak faaliyetleri	Odadaki ünitler	Temizlik- Çamaşırhane	Havuz- Bahçe	Toplam Otel Etkisi
Çevresel Etki	CO2	CO2	CO2	CO2	CO2	CO2
Otel A	xxxx	xxxx	xxxx	xxxx	xxxx	Xxxx
Otel B	xxx	xxx	xxx	xxx	xxx	xxx
Destinasyona Toplam Etkisi						

Kaynak: Karatzoglou ve Spilanis, 2010:32.

Sürdürülebilir turizm destinasyonu göstergelerini belirlemek amacıyla Dublin Teknoloji Enstitüsü ve Turizm Otelcilik Yüksekokulu’nun ortak bir projesiyle geliştirilen DIT-ACHIEV (Destination Indicator Tourism) modelinde; Yönetim, Yerel Toplum, Doğal-Kültürel Miras, Altyapı, İşletmeler ve Ziyaretçiler olmak üzere ilgili altı gösterge belirlemiştir (Flanagan vd. 2007). İrlanda destinasyonlarında pilot uygulaması da yapılan bu modelde, her bir temel göstergenin altında üç ila altı alt göstergeden oluşan toplam otuz üç gösterge belirlenmiştir. Sürdürülebilirliğin bu altı unsur üzerinden ölçülebileceğini düşünen modelin, uygulamasının yapıldığı iki İrlanda destinasyonunda, sürdürülebilir turizm açısından mevcut durum ve destinasyonun sürdürülebilir turizm performansı belirlenmiştir (Morrissey vd. 2010). Bu model destinasyona hem sürdürülebilir turizm

¹ 19. yüzyılda yaşamış olan İtalyan iktisatçı ve sosyolog Vilfredo Pareto’nun adıyla anılan yaklaşım, bir problemin önemli sebeplerini daha az öneme sahip olan sebeplerden ayırt etmekte kullanılan bir analiz yöntemi olup giderek azalan bir diyagram üzerinden bilgi verir.

performansı hem de destinasyonun sürdürülebilir yönetimi açısından bir alternatif sunmaktadır.

Şekil 2.7: Sürdürülebilir Turizm Göstergeleriyle Destinasyon Yönetim Modeli

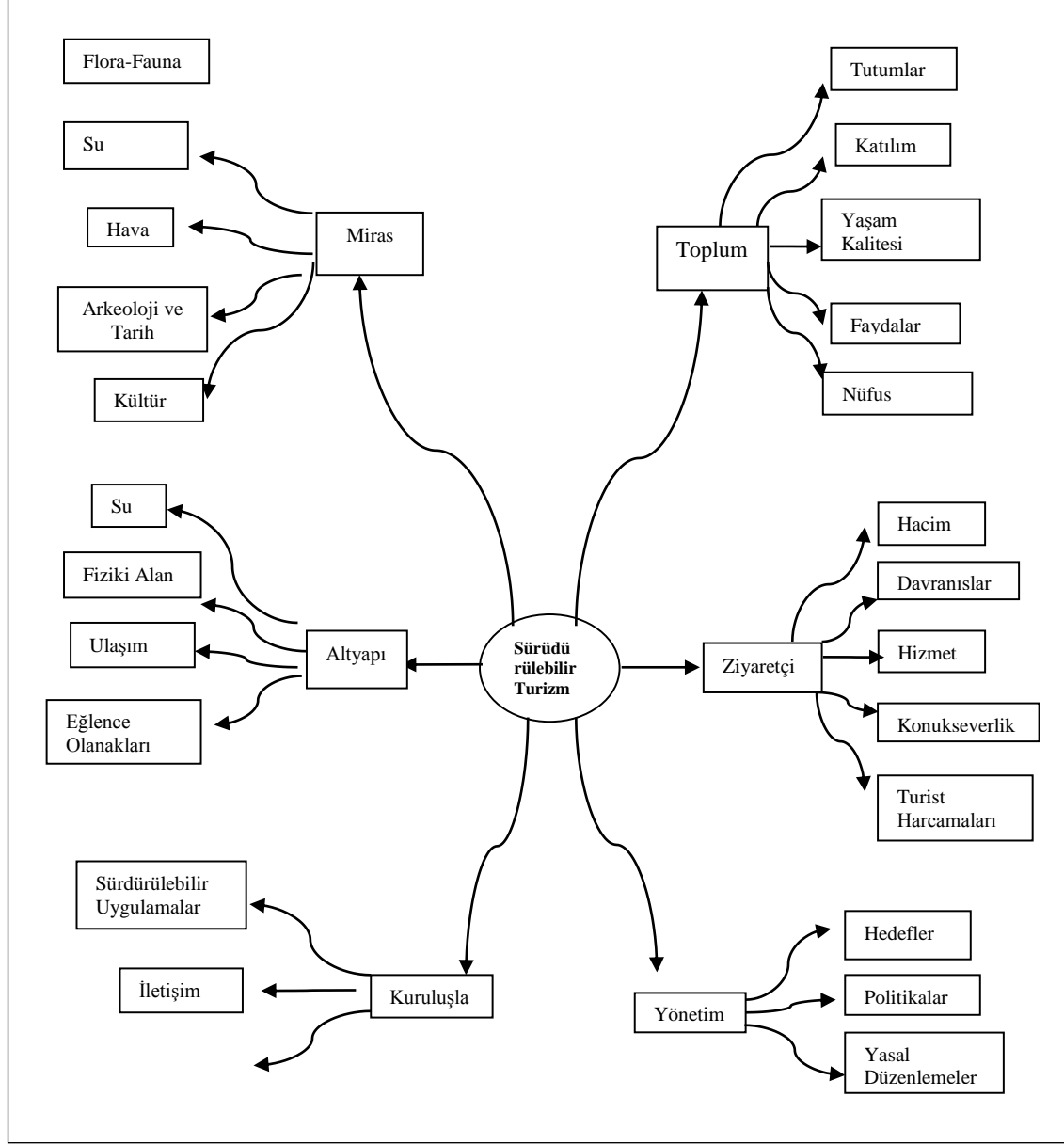

Kaynak: Morrissey vd. 2010:182.

Bu konudaki diğer bir model, sürdürülebilir destinasyon yönetimi için farklı paydaşların birlikte çalışmasını öngören bir çerçeve olan VICE (Visitor-Industry-Community-Environment) modelidir. Ziyaretçi, turizm endüstrisi, yerel toplum ve çevre unsurunu dikkate alan ve Şekil 9'da aktarılan bu model, sürdürülebilir turizm yönetimini bir üçgenin etrafındaki adil etkileşim modeli olarak tanımlar (Climpson 2008):

Şekil 2.8: Sürdürülebilir Destinasyon Yönetimi VICE Modeli

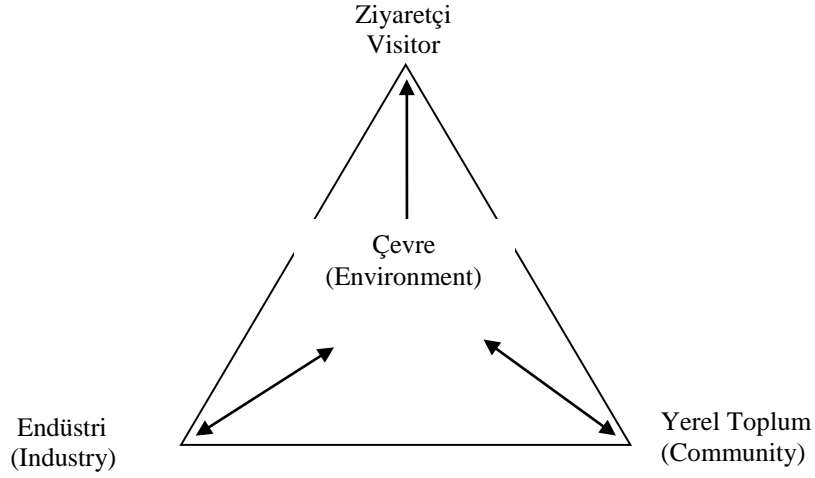

VICE modelinde, sürdürülebilir destinasyon yönetiminin hedefleri, ziyaretçi tatminini sağlamak, karlı bir endüstriyi başarmak, yerel toplumun çıkarlarını korumak ve yerel çevreyi korumak-güçlendirmektir (Climpson 2008). Aynı fiziki ve sosyo-ekonomik çevre üzerinde bulunan paydaşların (ziyaretçi-turizm endüstrisi ve yerel toplum), hem kendi başlarına hem birlikte gerçekleştirdikleri tüm faaliyetlerin, buldukları çevre üzerinde etkisi olduğunu gösteren bu modelde, sürdürülebilirliğin sağlanabilmesi için adil etkileşim esastır. Sürdürülebilir turizm için geliştirilen herhangi bir modelin uygulanabilmesi için sürdürülebilir turizm stratejik planı geliştiren Denman (2006), turizmi daha sürdürülebilir hale getirmen aşamalarını şöyle ifade etmektedir:

- Çoklu çalışma grubu oluşturmak,
- Araştırmanın temel sorunları üzerinde uzlaşmak,
- Danışmanlık ve bilgi konusunda geniş bir katılım sağlamak,
- Destinasyonun performansı, ihtiyaçları ve olanaklarını da dikkate alan bir mevcut durum analizi hazırlamak,
- Temel sorunlar ve öncelikler konusunda anlaşmak,
- Stratejik amaçları belirlemek,
- Bir eylem programı geliştirmek,
- Uygulamaya kolaylaştırmak için araçlar geliştirmek

- Uygulama faaliyetleri
- Sonuçları izleme

Turizmin geliştiđi birçok ada destinasyonunda yerel, bölgesel ya da ulusal düzeyde çeşitli, otoriteler tarafından sürdürülebilirlik odaklı plan, politika, strateji ve uygulamalar yürütölmektedir. Sürdürülebilir turizm ve destinasyon amaçlı bu çalışmaların özellikle ada destinasyonlarında tarihsel olarak daha önce başladığı ve adalarda yürütölen çalışmaların diđer destinasyonlara göre daha yoğun olduđu görölmektedir (Twining ve Butler, 2010). Bu uygulamaların temel nedenleri arasında, turizmin olumsuz sosyo-költürel ve çevresel etkilerinin somutlaşması, ziyaretçi sayısındaki düşme ve durgunlukla turizmin sürdürülemez hale gelmesi ya da iklim deđişikliğiyle ilgili olası olumsuz etkiler yer alabilmektedir.

2.2 Sürdürülebilir Turizm Plan ve Uygulamalarıyla Örnek Adalar

Sürdürülebilir turizme geçiş konusunda bir çok ada ve ada devletinin çeşitli plan ve uygulamaları bulunmaktadır. Turizmin tarihsel gelişimine bakıldığında ilk ve hızlı gelişen bölgelerden biri olan Karayip denizindeki adalar, sürdürülebilirlikle ilgili plan, uygulama ve politikalar konusunda da öncülerden biridir. ABD, Kanada ve İngiltere gibi ölkelerle olan eski kolonyal ilişkileri ve bu ölkelere olan cođrafi yakınlık gibi faktörler Karayip denizindeki adaların, turizm gelişimini de etkilemiştir. Turizmin hızlı bir gelişim seyri gösterdiği bölgedeki farklı devletlere ait adalar, aynı deniz ve cođrafi koşullar nedeniyle ortak bir kadere sahiptir. Bu nedenle Karayip Adaları uluslararası turizm ve destinasyon rekabeti açısından adeta tek bir öлке ya da tek bir bölge gibi anılmaktadır (www.caribbean.com).

Bunlardan biri Karayip denizindeki birbirinden ayrı ada devletlerinin ilgili kuruluşlarının 2005 yılında bir araya gelerek oluşturduğu Karayip Turizm Organizasyonu (Caribbean Tourism Organization-CTO)'dur. Kuruluş Karayip Denzinde bulunan 30 ada devletindeki sürdürülebilir turizme geçiş çalışmalarını izlemek ve deđerlendirmek amacıyla çalışmalar yürötmektedir. Faaliyet ve amaçlarında yedi öncelik teması belirleyen Karayipler Turizm Organizasyonu, bunları şöyle sıralamaktadır (www.globalsustainabletourism.com):

- İyi yönetim ve etkili politika çerçevesinin desteklenmesi,
- İklim değişikliğine adapte olmak ve iklim değişikliğinin olumsuz etkilerinin azaltılması,
- Çevrenin ve biyolojik çeşitliliğin korunması,
- Sürdürülebilir turizmi güçlendirmek; yoksulluğu azaltmak,
- Kültürel ve doğal mirası korumak,
- Özel sektörün sürdürülebilir yönetim uygulamalarına adaptasyonunu sağlamak,
- Yatırım ve finansman kararlarına sürdürülebilirliği entegre etmek.

Turistik açıdan oldukça yoğun ilgi gören özellikle ABD ve Birleşik Krallık kökenli turistlerin ziyaret ettiği bölgenin, aynı denizi aynı coğrafyayı kullanan farklı devlet egemenlikleri altındaki Adalarının daha sürdürülebilir hale gelmesini sağlayacak ortak adımların atılmasını sağlayacak politik bütünlüğe ulaşmak olarak tanımlanmıştır (www.onecaribbean.org). Bölgedeki Adalarda ulusal ya da bölgesel düzeyde hayata geçirilen ya da yürütülmekte olan sürdürülebilirlik odaklı birçok politika ve plan bulunmaktadır. Tablo 2.7’de detaylandırılan bu plan, strateji ya da politikaların temel çerçevesi daha sürdürülebilir bir Karayip yaratmaktır.

Tablo 2.7: Karayip Bölgesindeki Ada Devletlerindeki Sürdürülebilir Plan ve Uygulamalar

Ülke	Ulusal Politika ve Planlar
Anguilla	Anguilla's Sustainable Tourism Master Plan 2010-2020 Draft National Climate Change Strategy
Bahamalar (The Bahamas)	The Bahamas Sustainable Tourism Policy
Curacao	Island Wide Development Plan Strategic Tourism Master Plan
Dominik	Dominica Dominica's Tourism Master Plan 2005-2012 Design Guidelines for Sustainable Tourism Development
Grenada	Grenada Tourism Policy Framework Grenada Board of Tourism Strategic Plan 2011-2014
Haiti	Haiti Policies for Protected Areas

Jameika	Master Plan for Sustainable Tourism (2002) The Sustainable Rural Development Policy National Biodiversity Strategy and Action Plan
St. Kitts	National Conservation and Environment Protection Act (NCEPA) Development Control and Planning Act

Kaynak: <http://www.onecaribbean.org>

Sürdürülebilir turizm planlaması, stratejisi ve uygulamalarına geçen adalar, çoğunlukla turizmin kendiliğinden ve kontrolsüz gelişimine, kitle turizmi hareketleri ve son yıllarda iklim değişikliğine bağlı faktörlerin olumsuz etkilerine bağlı nedenlerle harekete geçmektedirler. Bu süreçte turizm gelişimin, nicel anlamda sekteye uğraması, durgunluk ya da kriz dönemleri, talepte dalgalanma ya da daralma gibi de faktörlerde etkili olmaktadır. Pasifik, Atlas Okyanusu, Karayipler, Kuzey Kutup Bölgesi, Akdeniz ve Ege gibi Dünyanın farklı coğrafyalarından adalarda temelde birbirine benzer ve aynı felsefeden beslenen uygulamalar hayata geçirilmekte ve sürdürülebilirlik, bu sürecin temel iskeleti olmaktadır.

2.2.1 Cayman Adaları

Karayip denizinde Küba'nın güneyinde Birleşik Krallığa bağlı üç adadan oluşan bir takım ada olan Cayman Adaları, popüler bir turistik destinasyondur. Ada ekonomisinin temelini turizm sektörü oluşturmaktadır. Cayman'a 2000 yılında havayoluyla gelen turist sayısı 354.087 kişi olmuş takip eden on iki yıl boyunca gelen turist sayısı düşerek hep bu rakamın altında kalmış ve hatta 2005 yılında 167.801 kişiye kadar düşmüştür. 2012 yılında Adaya gelen toplam turist sayısı 321.650 ile 12 yıl önceki sayının yine altında kalmıştır. Aynı zamanda Kurvaziyerlerle gelen turist sayısı da benzer şekilde 2003 yılından itibaren sürekli azalmıştır (www.caymanislands.ky). Bu durum yerel ve bölgesel düzeydeki çeşitli kamu otoritelerin, sivil toplum ve turizm endüstrisinin dikkatini çekmiştir. Bu süreci kontrol etmek ve Ada'daki turizm hareketlerini sürdürülebilir hale getirmek için 2009-2013 yıllarını kapsayan dönem için Ulusal Turizm Yönetim Planı (National Tourism Management Plan) hayata geçirilmiştir (www.planning.gov.ky).

Cayman Adaları Ulusal Planının temelinde Ada'daki turizmin daha sürdürülebilir hale gelmesi, turist sayısındaki ve turizm gelirlerindeki azalmanın engellenmesi için sektör ve paydaşlar arasında eşgüdümlü bir koordinasyon sağlanması hedeflenmiştir (A New Focus For Cayman Islands Report 2009). Bu çerçevede bir paydaşlar yönetimi önerisi getirilmiş ve paydaşlardan oluşan bu yönetim biriminin turizmi sürekli olarak izlemesi kararlaştırılmıştır. Cayman Adaları hükümeti 2010 yılında iklim değişikliğinin etkilerine karşı politika geliştirmek konusunda da karar almış ve bu yıldan itibaren “İklim Değişikliği Politikası” (Climate Change Policy) adıyla İngiltere ve Karayip Adalarıyla birlikte ortak bir program yürütmeye başlamıştır (www.doe.ky). Bu programla karbon emisyon oranlarının azaltılması, yenilenebilir enerji kaynaklarının teşvik edilip kullanımının yaygınlaştırılması gibi uygulamaların yanında, deniz seviyesinin yükselmesi tehlikesine karşı bir takım önlemler hayata geçirilmiştir (www.doe.ky). Cayman Adalarındaki sürdürülebilirlik odaklı dönüşümleri hedefleyen bu planda, turizmi daha sürdürülebilir hale getirecek uygulamaların aynı zamanda ziyaretçi sayısını da istenilen düzeye ve büyümeye getireceği ifade edilmektedir (A New Focus For Cayman Islands Report 2009).

2.2.2 Balear Adaları

Balear Adaları, Akdeniz'deki Mayorka, Ibiza, Minorca, Formentera, Cabrera'dan oluşan takımadaların toplamına denmektedir. II. Dünya savaşı sonrasında, Avrupa'da tatil yapacak zaman ve paraya sahip orta sınıfın artışı, hava taşımacılığında düşen maliyetlerin tur şirketlerini ve tarifersiz-özel (Charter) uçuşlarını yaratması gibi genel sebeplerin yanında; İspanya'daki Franco rejiminin bitişiyle oluşan güvenli ortam, diğer Akdeniz yerleşimlerine göre Avrupa'ya yakınlık ve sahip olduğu doğal güzelliklerle, popüler bir destinasyon haline gelmiştir (Ruitord 2002). Bölgeye gelen turist sayısı 1960 ile 1973 yılları arasında büyük bir patlama göstermiş; bu zaman diliminde bölgeyi ziyaret eden turist sayısı yıllık 400.000'den 3,5 milyona ulaşmıştır (Ruitord 2002). Turizmin bu derece hızlı büyümesi, sektöre bağlı iş kollarını ve istihdam olanaklarını da geliştirerek, temel geçim kaynağının tarım yerine turizme kaymasına neden olmuştur.

Balear Adalarına gelen turistin en az %85'i paket turlarla, tur operatörleri kanalıyla gelenlerden oluşmaktadır (Anderson 2008). Özellikle 1970'lerin ortalarından itibaren gelişen paket turlar, 1980 yılından sonra yeni bir turizm patlaması doğurmuş, 1989 yılına kadar adayı bir yılda ziyaret eden turist sayısı 7,3 milyona ulaşmıştır. Turizmin yarattığı

problemlerle de ilk kez bu dönemde karşılaşılmıştır. 1990 yılında kısa bir duraklama yaşayan sektör üçüncü patlamayı 2001 yılında turist sayısını 10 milyona çıkararak yaşamıştır (Ruitord 2002, Anderson 2008). Turizmin bu yeni formu ve artan nüfus, inşaat sektörünü de hareketlendirmiş ve görülen son sıçrama, daha çok Adaların Avrupalılar tarafından ikincil konut alanı olarak kullanılmasından kaynaklanmıştır (Ruitord, 2002). Avrupa Komisyonu'nun 2007 raporuna göre (www.ec.europa.eu) Ada'da yaşayan nüfusun %55,6'sı Balear'li yani Ada'nın yerlisi, %23,9'u İspanya'nın diğer bölgelerinden göç etmiş ve %21,5'i ise ikincil konutları nedeniyle Ada'ya genellikle yaz döneminde yoğunluğu Avrupa'nın diğer ülkelerinden gelen nüfustan oluşmaktadır. Bu durum Ada üzerindeki yoğunluğu ve basıncı artırmakta, sorunları çeşitlendirmektedir.

Adalarda turizmden ve ona bağlı sektörlerden kaynaklanan ekonomik hareketlilik 2000 yılından itibaren duraklama eğilimi göstermiştir. Adadaki su ve enerji ihtiyacı artmış; doğal kaynakların tahribi nedeniyle, halk arasında hoşnutsuzluk yaratmaya başlamıştır. Adanın sınırlı doğal kaynaklarının hızlı nüfus artışı ve yoğun kullanım nedeniyle tahrip oluşu mevcut sosyo-ekonomik sistemin sürdürülebilirlik bağlamında revize edilmesi gereğini doğurmuştur. Yeni turizm politikasının oluşumu için, Balear Adaları Turizm Ofisi tarafından turizme dönük mevcut yapı ortaya konulmuş ve daha sonra sürdürülebilir turizmin temel prensipleri saptanmıştır. Buna göre; mevcut turizm aktivitelerinin çeşitli çevresel, ekonomik ve sosyo-kültürel dengesizliklere neden olduğu, tarım ve hayvancılığı olumsuz etkilediği ve bölgenin atık ve su yönetiminde zayıf düşmesine neden olduğu bu nedenle turizm planlamasında çevresel faktörlerin göz önüne alındığı gelişimi sınırlayıcı bir politikanın izlenmesi gerektiği sonucuna varılmıştır (Lange 2009).

Balear Adalarında Küresel Değişim Araştırmaları 2007 raporuna göre (www.imedeia.uib.es) deniz suyu kalitesindeki değişiklikler, plaj erozyonu, kıyı kumulları kaybı, kırmızı gelgit görünümü, balık sürülerinin azalması, istilacı türlerin ortaya çıkması ve sıradışı hava olayları Balear Adaları için küresel değişimin tespit edilmiş gerçeklikleridir.

Küresel değişim gerçekliği daha da ilerledikçe bu etkilerin şiddeti daha da artacağı öngörülmektedir (Tintore vd. 2007). Sınırlı kaynaklar ve sınırlı atık yönetimi kapasitesine ek olarak, sosyal ve çevresel değişim için yüksek bir duyarlılığa sahip Balear Adaları, bu faktörler ve değişiklikler karşısında daha savunmasız hale gelmektedir (Tintore vd. 2007). 2008 yılında Balear Adalarındaki 21 bölgesel veya yerel yönetim birimi, araştırma

merkezleri, üniversiteler ve sivil toplum örgütlerinin katılımıyla “Kıyusal Uygulama Ağı” (Coastal Practice Network) ağı kurulmuş ve kıyı destinasyonları için kalite etiketi sertifikalandırması (Quality Coast Label) sürecini başlatmıştır (www.coastalpractice.net). Programın hedefleri, yerli ya da yabancı turistlere sürdürülebilir turizm gelişimi duyarlılığını kazandırmak, bilgi ve işbirliği ağını kurmak, sürdürülebilir göstere sistemini tanımlama ve uygulamaktır (Lange 2009).

2.2.3 Hawaii Adaları

Hawaii Adaları, olgun bir tropikal kitle turizmi destinasyonu olarak güneş ve sörfeye dayalı imajıyla uluslararası bir üne sahiptir (Sheldon 2005). 1960’lardan itibaren turistik bir bölge olarak özellikle Amerikalı turistlerin en önemli destinasyonu haline gelen Hawaii’de turizmin gelişmesi, şeker kamışı tarlalarının dönüşümü, tarımsal aktivitelerin azalması, ikinci konutların ortaya çıkması, golf sahaları ve tesislerle su kaynaklarının yetersiz kalması gibi sorunlara neden olmuştur (Cusick 2009). Turizm gelişiminin, ulaşım altyapısını, yeni iş ve istihdam olanakları geliştirse de, sorunların bir parçası olduğunu düşünen Hawaii’li bazı ilgi grupları, özellikle turizmin düşüş gösterdiği dönemlerde şikayetlerini dile getirmeye başlamışlardır (Blackford 2001, Cusick 2009).

Buna karşı 1990’lardan itibaren kitle turizmine alternatifler aramaya başlayan devlet otoriteleri, bu alanda özellikle kırsal alanlardaki şeker pancarı üretimine dayalı tarımsal aktiviteleri ekoturizm bağlamında değerlendirmeyi düşünmüştür (Cusick 2009:186). Hawaii Adaları turizm stratejik planı, 2006-2015 yıllarını kapsayan dönem için yapılmış; kamu kurumlarının yöneticileri, sivil toplum ve özel sektör temsilcileriyle yerel toplum temsilcilerinin katıldığı bir paydaşlar yönetiminin organizasyonu temel alan ve bu organizasyonun şekillendirdiği bir plandır (Hawai’i Island Tourism Strategic Plan, 2006). Bu plana göre Hawaii turizminin;

- İnsana ve Hawaii Adalarının mirasına saygılı;
- Yerel halkın yaşam kalitesini güçlendiren ve destekleyen,
- Hawaii Adasının doğal ve kültürel kaynaklarını koruyup sürdüren,
- Gelecek Nesilleri de kapsayan tüm paydaşlar arasında karşılıklı saygı ve işbirliğini yaratan,

- Sürdürülebilir ve canlı bir ekonomiyi destekleyen,
- Eşsiz ve unutulmaz bir ziyaretçi deneyimi sağlayan bir destinasyon olması amaçlanmıştır (Hawai'i Island Tourism Strategic Plan, 2006:2).

Yerel toplumun turizmin ekonomik, çevresel ve sosyal maliyetleriyle faydaları konusundaki bakış açıları sürdürülebilir turizm gelişiminde kritik öneme sahiptir (Twining ve Butler 2002). Hawaii Adasında sürdürülebilirlik konusundaki plan ve çalışmalarda yerel toplumun bu uygulamalara katılması ve çalışmalarını benimsemesinin önemine vurgu yapan Twining ve Butler (2002), Assante vd. (2009), yaptıkları araştırmalarda yerel halkın, devletin bu konudaki çalışmalarını desteklediklerini ve sürdürülebilirlikle ilgili planların yerel halkın turizmin çevresel etkileri konusundaki algılarını olumlu yönde geliştirdiğini ortaya çıkarmıştır. Aynı araştırmada yerel toplum, turizmin içme suyu gibi doğal kaynaklar konusunda rekabet yarattığını (yerel toplumla turist arasında) ve bir takım kamu hizmetlerinin (altyapı, üstyapı ve sağlık hizmetleri gibi) yürütülmesinde orantısız bir yük getirdiğini ifade etmişlerdir (Assante vd. 2009:5). Hawaiiililer, turizm planı ve sürdürülebilirlik uygulamalarını desteklemekle birlikte, turistlerle yereldekilerin ihtiyaçları arasındaki dengenin sağlanması ve gözetilmesi konusunda devletin daha fazla çaba göstermesi gerektiğini belirtmişlerdir. Bu araştırma, yaklaşık elli yıllık bir geçmişe sahip olan Hawaii turizminin yerel toplum için artık yorgunluk belirtileri gösterdiğini ve özellikle doğal, ekonomik ve sosyal sürdürülebilirlikle ilgili taleplerin bu anlamda hem yoğunlaştığını hem de daha güncel hale geldiğini göstermektedir.

2000 ile 2005 yılları arasında turist sayısındaki ve turizm gelirlerindeki azalmalar üzerine 2005 yılında turizmde sürdürülebilirlik odaklı bu stratejik plan yapılmış ve 2006 yılında uygulamaya geçilmiştir. 2006 yılında rekor kırarak 7.6 milyon olarak gerçekleşen turist sayısı, 2012 yılına kadar bu rakamın altında kalmış ve ancak 2012 yılında 7.998.815 olarak tekrar bu rakamı aşmayı başarmıştır (www.hawaii.gov, www.hawaiitourismauthority.org/). Turist sayısındaki artış, adanın hem sakinleri hem de ziyaretçilerinin ihtiyacı olan tatlı su, enerji ve gıda kaynaklarının azalmasına ve fiyatların yükselmesine neden olmuştur (Assante vd. 2009:2). Hawaii Devleti 2007 yılında "Hawaii 2050 Sürdürülebilirlik Çalışma Birliğini" devreye sokmuş ve özellikle kitle turizmine alternatif ekoturizm uygulamalarının, turistik ürün ve aktivitelerin yoğunlaştırılmasına odaklanmıştır (Cusick 2009:187). Uygulanmaya başlanan on yıllık orta vadeli stratejik

plan, buna baęlı ikişer yıllık kısa vadeli stratejik planlar ve ‘‘Sürdürülebilir Hawaii 2050’’ uygulamaları, Hawaii turizmini çeşitlendirmek, kitle turizmine alternatif turizm türlerini geliřtirmek ve Adaları çevresel, kültürel ve ekonomik olarak daha sürdürülebilir hale getirmeyi amaçlamaktadır.

2.2.4 Samoa Adaları

Büyük Okyanusun güneyinde bulunan ve takımadalardan oluşan Samoa aynı zamanda bir ada devletidir. 2004 yılında 98.155 olan turist sayısı düzenli olarak artmış 2008’de 122.163 ve 2012 yılında 134.660 olmuştur (www.sbs.gov.ws). Yakınlık avantajı sayesinde, çoęunlukla Yeni Zelendalı ve Avustralyalı turistleri aęırlayan Ada, sürdürülebilir turizm konusunda planlı ve duyarlı bir yönetime sahiptir. Kültürel zenginlięi, doęal güzellikleri, yaęmur ormanları, bakir koylarıyla Pasifik’teki en korunmuş adalardan biri olarak kabul edilmektedir (National Geographic’s 2007). Buna karřın Samoa’nın dięer küçük adalarda olduęu gibi hava ulařımı, kurumların zayıflıęı, iç üretim ve pazarın dar olması, kaynakların azlıęı gibi ortak sorunlara sahip olduęunu dile getiren Twining Ward ve Twining Ward (1998), Samoa’da turizm gelişiminin de kültürel sorunlar tarafından kısıtlanabileceęini belirtmiştir.

Samoa Devleti, ortalama bir hızla büyüyen turizm için 1984 yılından itibaren turizmle ilgili plana baęlı ve planlı gelişmeyi hedefleyen bir strateji benimsemiştir. Bu amaçla 1984 yılında Samoa Ziyaretçi Bürosu (Samoa Visitor Bureau) kurularak turizmin geliştirilmesi ve pazarlanmasıyla ilgili planların uygulanması için sorumluluk verilmiştir (Twining ve Butler 2010). Büro, 1984-2001 yılları arasında turizm gelişme planları yapmış ve uygulamıştır hatta ilk sürdürülebilir turizm gelişimi için ekonomik, sosyo-kültürel, çevresel ve turistik boyutları olan 12 temel amaç 1999 yılında belirlenmiştir (Twining 2002:12). Samoa Turizm Bürosunun 2002-2006 yıllarını kapsayan Louis Twining Ward’ın baş arařtırmacı ve planlamacı olduęu daha sonraki projede, Samoa için öncelikle sürdürülebilir turizm gelişiminin göstergelerinin belirlenmesi ve sonraki süreçte bu göstergelere baęlı izleme-deęerlendirme çalışmaları başlatılmıştır (Twining ve Butler 2002). Bu plan uygulaması döneminde Samoa için sürdürülebilir turizm göstergeleri belirlenmiş ve bu göstergeler ışığında turizm gelişimi izlenmiştir (Twining ve Butler 2002). Uygulanan plan, turizmin sürdürülebilir gelişimi temasına odaklanmıştır (Twining ve Butler 2010). Planla, Samoa’da sürdürülebilir turizmin gelişimi için dengeli, koordineli,

etkili ve pratik bir yaklaşımla bir çerçeve ve süreç sağlamak hedeflenmiş ve şunlar amaçlanmıştır (Twining ve Butler 2010:369):

- Samoa halkının geneline ekonomik fayda sağlaması,
- Samoa'daki yaşama kalitesinin yükseltilmesine destek olması;
- Ülkenin doğal, fiziki çevresini korumak ve güçlendirmek
- Samoa'daki turist deneyimlerini geliştirmektir.

“Sürdürülebilir Turizm Gelişimi İzleme Programı” (Sustainable Tourism Development Monitoring Programme) adı altında “Samoa Devleti Ziyaretçi Bürosu” aracılığıyla yürütülen program, sürdürülebilir turizme başarılı bir geçişi ve sürekliliği sağlamak amacıyla “Samoa Turizm Gelişme Planı” ismiyle 2009-2013 yıllarını kapsayan dönem için yeniden yapılmış ve devam etmektedir (Samoa Tourism Development Plan 2009; www.samoa.travel). Bu planın yapılması ve uygulanmasındaki öncelikli amaçları şöyle tanımlanmıştır (Samoa Tourism Development Plan 2009):

- Turizm endüstrisi, sektör, devlet ve toplumun ortaklaştığı hedefler inşa etmek;
- Ortak hedefleri başarmak ve örgütsel rolleri belirlemek için uygun stratejiler geliştirmek;
- Öncelikli stratejik uygulamalar için temel bir fon sağlamak;
- İzleme sürecinin ve performansın uygun yöntemlerinin belirlenmesi için fon sağlamak;
- Samoa'nın uzun dönemli sürdürülebilir turizmi için kabul edilebilir bir çerçeve sağlamak

Samoa Adalarının 2009-2013 planı güçlü bir sürdürülebilir çerçeveye yürütülmektedir. Ziyaretçi deneyimlerinin artırılması ve güçlendirilmesi; yerel toplumun kültürel kimlik ve mirasının korunması; ana pazarlarda daha rekabetçi bir pozisyona ilerlenmesi; ekonomik, çevresel, sosyal ve kültürel gelişimin sürdürülebilirlikle tüm Samoalılarının yararına ve eşit biçimde dağıtılması planın temel amaçlarındandır (Samoa Tourism Development Plan 2009:5-6). Samoa'daki planlı gelişmenin en önemli kurumsal çıktularından biri, belirlenen hedef ve amaçların hangi düzeyde gerçekleştirildiğinin, ilgili

göstergeler üzerinden değerlendirilmesi ve bir açıdan planların performans ölçümünün yapılmasıdır. Sürekli izleme faaliyetlerine 2002'deki planla birlikte başlanmış ve sonrasındaki tüm planlar süresince devam etmiştir. Son planda belirlenen yıllık ortalama %7'lik turist sayılarındaki artış hedefi, altyapı geliştirme, kapasite kullanım oranları, ekonomik gelişme, çevresel kaynak yönetimi ve sürdürülebilir turizmle ilgili eğitim hedefleri büyük ölçüde başarılmıştır (www.samoa.travel).

2.2.5 Maldivler

Hint Okyanusunda yer alan Maldivler, 1192 küçük adadan oluşan bir takımadalar devletidir. Bu adaların sadece 281'inde yerleşim bulunmakta olup bunların 197'sinde Maldivliler yerleşik yaşam sürmekte, kalan 84'ünde ise sadece konaklama işletmesi tesisleri bulunmaktadır (www.maldivesinfo.gov.mv). %99'dan fazlası deniz olan ve en yakın kara ülkesine 750 km uzaklıkta olan Maldivler, bir çok üründe ithalata bağımlıdır (www.maldivesinfo.gov.mv). Ada'nın ekonomisi turizm ve balıkçılığa dayanmaktadır. Maldivler Ulusal Planlama (MNP) departmanının 2012 yıllık raporuna göre Gayri safi Milli Hasılanın en büyük dilimini %30'luk oranla turizm oluşturmakta; bu oran milli gelirde %48'e ulaşmaktadır (www.tourism.gov.mv). 2007'de 675.889 turistin ziyaret ettiği Maldivler'e, 2010'da 791.917, 2011'de 931.333 turist gelmiş; son yılın artış oranı %17,6'olmuştur (www.tourism.gov.mv, Tourism Yearbook 2012). İlk turistik otelin 1972 yılında açıldığı Maldivler, 2011 sonu itibarıyla 315 konaklama işletmesi ve 26.896 yatak kapasitesine sahip olup bu tesislerin %82,2'si resort otel statüsündedir (Maldives Tourism Yearbook 2012: 1). Maldivleri ziyaret eden yabancı turistlerin %57,7'si Avrupa; %37,5'i Asya-Pasifik bölgesinden gelmektedir.

Turizmin mevsimselliğe bağlı olumsuz etkisinin pek görülmediği ve yıllık ortalama doluluk oranı son beş yılda %75'in altına düşmemiş (Tourism Yearbook 2012: 5) olan Maldivler için asıl risk iklim değişikliğinden olumsuz etkilenme ihtimalidir. Maldivler, iklim değişikliğinin sonuçlarından biri olan deniz seviyesinin yükselmesinin olumsuz etkileyeceği en önemli ada ülkelerinden biridir. Maldive Adalarının çoğunun deniz seviyesinden yüksekliği ancak bir metre civarındadır (National Adaptation Program Of Action, 2007:20). İklim uzmanlarına göre, deniz seviyesinin 2050'ye kadar 1,5 m yükselmesiyle Maldive Adalarının büyük bir çoğunluğunun sular altında kalma olasılığı bulunmaktadır (<http://europa.eu/epc/pdf/maldives>). Maldivlerde iklim değişikliği ve turizm

gelişimine bağlı bir dizi olumsuz gelişme yaşanmaya başlamıştır (Maldives-Climate Change Report 2009):

- 78 Ada yerleşimi kıyı-sahil erezyonu tehlikesiyle karşı karşıyadır.
- Nüfusun geniş bir bölümü, çok küçük ada yerleşimleri arasında dağılmış durumdadır.
- Adaların birbirinden uzaklığı ve ulaşılabilirlik sorunları bulunmaktadır.
- Ekonomik gelir yönünden turizme aşırı bağımlılık vardır.
- Yüksek orandan ithalata bağımlılık söz konusudur.

Bu gelişmeler nedeniyle devlet yönetimi olarak Maldivler, 2001 yılından itibaren iklim değişikliğinin olası etkilerine karşı, sürdürülebilir turizm ve iklim değişikliğine duyarlı bir politika benimsemiş, bu yönde planlamalar yapmaya başlamıştır (National Adaptation Program Of Action-NAPA 2001, 2007; www.unfccc.int). İklim değişikliğinin olası etkilerine karşı hayata geçirilen 2001'deki planın ardından, 2006 yılında Birleşmiş Milletler Kalkınma Programı (UNDP) ve Küresel Çevre Fonu (GEF) işbirliğiyle daha büyük bir plan yapılmış ve uygulamaya başlanmıştır (NAPA 2007). Bu planların temel hedefi, Maldivlerin hayatta kalmasını ve sürdürülebilirliğini sağlamaktır (McMullan 2009:9). Planın özü, iklim değişikliğinin olası dört sonucuna göre (Deniz seviyesinin yükselmesi, Sıradışı hava olayları, Sıcaklık artışı ve yağış rejimindeki değişimler) uyarlanan stratejiler ve bunun sonucu ortaya çıkacak sürdürülebilir gelişme çıktılarını içermektedir. İklim değişikliğinin mevcut ve olası etkileriyle başa çıkabilmek için teknoloji transferi, finansal yatırım ve gelişme kapasitesine bağlı planların, stratejinin temel yapı taşları olduğu belirtilmiştir (NAPA 2007: 12). Buna bağlı olarak oluşturulan iklim değişikliğiyle mücadele stratejisinin temel unsurlarıysa şöyle ifade edilmiştir (Maldives-Climate Change Report 2009):

- İklim değişikliğiyle ilgili uluslararası anlaşmaları uygulamak ve ilerletmek,
- İklim değişikliğinin etkilerini azaltmak,
- Plan ve uygulamaları iklim değişikliğine adapte etmek.

Bu sürecin önemli uygulaması, plan ve stratejiye bağlı olarak oluşturulan “Adaptasyon Projeleri” adıyla hayata geçirilen faaliyetler olmuştur. Projelerin temel amacı Maldiv Adalarını iklim değişikliğiyle ilgili daha güvenli bir ada stratejisine yönlendirmektir (NAPA 2007:47). Toplam on iki proje, 2007’den itibaren yürütülmeye başlanmış olup kapsamı ve 107 milyon USD civarına ulaşan toplamda bütçeleriyle ilgili bilgi, Tablo 2.8’de yer almaktadır.

Tablo 2.8: Maldivler Ulusal Planına bağlı Projeler

Daha Güvenli Ada Stratejisi	1.698.720 USD
Kıyı Güvenliği” (Coastal Safe)	13.931.000 USD
Uluslararası Havaalanını Koruma	18.500.000 USD
Tatlı su kaynaklarının korunması ve geliştirilmesi	900.000 USD
Atıksu arıtma tesisleri	1.500.000 USD
Yerel gıda ürünlerinin ve tarımsal çiftliklerin kapasitesinin artırılması	825.000 USD
Nüfusun genel sağlık koşullarının iyileştirilmesi ve sıradışı hava olayları, sıcaklık artışıyla ilgili olası problemlere karşı önlemler	1.775.000 USD
Sürdürülebilir ve dayanıklı binaların tasarlanması ve restorasyon projeleri	2.085.000 USD
Balıkçılığın geliştirilmesi ve sorunların azaltılması	1.027.000 USD
Kıyısal bölgelerdeki insan yerleşimlerini korumak ve daha güvenli hale getirmek	60.625.000 USD
Deniz canlılarının ve mercan yataklarının korunması	1.062.000 USD
Sel tehlikelerine karşı savunmasız adalardaki önlemler	4.400.000 USD

Kaynak: NAPA 2007: 45-78.

Bu projelerin ilki olan “Daha Güvenli Ada Stratejisi” (Safer Island Strategy) adıyla yedi farklı alanda strateji geliştirmeye odaklanan projede projenin alt başlıkları şöyle tanımlanmıştır (NAPA 2007: 46):

- İklim değişikliğinden kaynaklanan risk ve tehlikelerin belirlenmesi
- Tehlike, zarar ve kırılganlıkların azaltılması için karmaşık bir risk değerlendirmesi ve eylem planı

- Maldivlerin çevresel koşullarını dikkate alan kıyusal alan yönetimi eğitimleri geliştirmek
- Bölgesel düzeyde kıyı alanlarının kapasitesinin belirlenmesi için çevresel araştırma birimleri kurmak
- Bölgesel Gelişme Yönetim ofislerine bağlı kıyı mühendisleri yetiştirmek
- Arazi ıslahı uygulamalarının gözden geçirilmesi; şiddetli hava olayları ve iklim değişikliğinin etkilerine karşı kısa vadede kırılganlığı güçlendirmek
- Her bir ada özelinde alan kullanım planları için çevresel kılavuzlar geliştirmek.

Maldivler’de uygulanan sürdürülebilir plan, strateji ve eylemlerin oldukça detaylı ve henüz birçok destinasyona göre hızlı ilerlemesinin temel nedenleri, iklim değişikliğinin olumsuz etkilerinin görülmeye başlanmış olması ve olası etkilerin gelecekte en çok etkileyebileceği coğrafyalardan biri olmasıyla ilişkilendirilebilir. Bu süreç diğer adalar ve kara destinasyonları için öncü olma potansiyeline sahiptir. Uygulamaların hangi düzeyde başarılı olacağı ve adaların geleceğini hangi düzeyde, nasıl etkileyeceği, üzerinde tartışılacak önemli konular olacaktır.

2.2.6 Yunan Adaları

Ege Denizinde eşsiz ekolojik ve arkeolojik değerlere sahip insan yerleşimi olan 90 Ada bulunmaktadır (www.dafni.net.gr). Adalar, Yunan turizminin gelişimi açısından oldukça önemli bir potansiyele sahiptir. Uluslararası turist varışları istatistiklerine göre Yunanistan’ın ilk on destinasyonundan yedisini, başta Girit ve Rodos olmak üzere Adalar oluşturmaktadır (www.europetravel.gr). 2003’de 13 milyon civarında olan turist sayısı 2006 yılına kadar aynı seviyelerde kalmış 2006 yılında ise 16.039.000 a çıkarak rekor kırmıştır. Ancak 2008’den itibaren tekrar düşüşe geçmiş 2008’de 15.939.000, 2009’da 14.915.000, 2010’da 15.007.000 civarında gerçekleşmiştir. 2011’de yeniden 16.430.000 çıkarak 2006 rekorunu geçmiş 2012’de ise yeniden düşüşe geçerek %5,5 oranında azalmıştır (www.unwto.org). 2010, 2011 ve 2012 verilerine göre Yunanistan’ı tercih eden yabancı turistlerin ortalama %33’ü Girit’i, % 20’si Rodos’u ziyaret etmiş ve yedi adayı

(Girit, Rodos, Kos, Santorini, Korfu, Zakintos, Kefalonya) ziyaret eden toplam turist sayısı, Yunanistan toplamının % 85'ini geçmiştir (www.europetravel.gr).

Adaların coğrafi ve doğal yapısı genel olarak birbirine benzemekte olup kuru ve bol rüzgarlı iklim, verimsiz toprak yapısı, düşük bitki örtüsü, yetersiz tatlı su kaynakları temel özellikleridir (Özgen 2003). Adaların iklimi ve kıyı özellikleri; denizi, kumsalı ve plajları temel çekici unsur olarak öne çıkmaktadır. Adalardaki mimari yapı, özellikle korunmuş tarihi yerleşim alanları; cadde, sokak ve evler de çekicilik unsurlarındandır (Tsartas 2003, Özgen 2003). Mikanos ve Santorini gibi bazı Adalar, küçük olmalarının yanında, coğrafi konum ve özellikleri nedeniyle ticari, politik ya da yönetsel bir merkez haline gelememiş olsalar da sahip oldukları tarihi, kültürel ve doğal güzelliklerle uluslararası birer destinasyon haline gelmişlerdir (Coccosis ve Parpairis 1995). Bununla birlikte kaynakların kıtlığı (tatlı su, enerji, işgücü) ve kitle turizmi, inşaat yoğunluğu, tarımdan vazgeçmeye dayalı mevcut kalkınma modelleri, Adaların kırılgan ekonomilerini ve ekosistemlerini ciddi düzeyde tehdit etmektedir.

1960-70'li yıllarla birlikte kitlesele turizm hareketleriyle gelişmeye başlayan Yunan adalarından bazıları (Rodos, Korfu, Mikanos gibi) sonrasında Yunanistan'ın diğer adaları ve kıyı bölgeleri için önemli bir model olmuştur (Tsartas 2003) ancak çoğu sınırlı kaynaklara sahip adalar için özellikle Temmuz-Eylül arasındaki döneme sıkışan turist yoğunluğu, alan kullanımı, yapılaşma, kapasite, altyapı ve nitelikli işgücü kaynakları açısından sorunlar ortaya çıkarmıştır (Tsartas 2003:124). 1980'li yılların başlarından itibaren turizm politikalarının yetersizliği ve kitle turizminin yönetilmesine odaklanan eleştiriler, 90'lılardan itibaren sosyal, ekonomik ve çevresel bir boyut kazanmıştır (Buhalis 1999, Tsartas 2003). Yunan Adalarındaki turizm gelişiminin 1970'li yıllardan itibaren hızlı bir gelişme seyri izlediğinin altını çizen Zaharatos ve Tsartas (2003:644) gelişmenin temel özelliklerini şöyle özetlemektedir:

- Altyapı ve hizmetler ağırlıklı olarak kitle turizminin talepleri doğrultusunda şekillenmiştir.
- Turizmin baskın rolü ve planlama eksikliği nedeniyle yerel ve bölgesel altyapının, hizmetlerin gelişiminde mekansal kümelenmeler oluşmuştur.
- Turizm endüstrisi, diğer sektörlerle rekabet yaşamaksızın veya diğer sektörlerden etkilenmeksizin Adaların bütünsel kalkınmasının temeli olmuştur.

- Farklı talep tiplerinin yönlendirmesine bağlı olarak farklı turistik altyapı ve hizmetler birlikte gelişmiştir.

Turizmin gelişmesiyle birlikte Yunan Adalarında önemli sosyal, ekonomik ve kültürel değişimler yaşanmış; ekonomik açıdan turizm, öncelikle tarım ve diğer sektörleri geride bırakarak temel geçim kaynağı haline gelmiş ve bu süreçte özellikle tarımın ülke ekonomisi içindeki büyüklüğü ve önemi azalmıştır (Tsartas 2003:125). Yunan Adalarındaki sürdürülebilirlik temelli dönüşümler, 1980’li yılların sonlarından itibaren organize ya da planlı bir politika doğrultusunda değil, dolaylı ve kendiğiliğinden bir dizi gelişmelerle başlamıştır (Zaharatos ve Tsartas 2003:645). Tıpkı 60-70’li yıllardan itibaren plansız gelişen turizm gibi sürdürülebilir turizmde plansız ve yönlendirmesiz bir şekilde ivme kazandığına dikkat çeken (Zaharatos ve Tsartas 2003; Tsartas 2003) bu yönelimin temel nedeninin turist ve turistik ürün gelişiminde yaşanmaya başlayan problemler olduğunu belirtmektedir. Sektörel çeşitliliğin de azalması turizmin sürdürülebilirliği için tartışmaları yoğunlaştırmıştır.

Kitle turizmi modeline bağlı olarak hemen hemen bütün Adalarda doğal ve fiziki yapılarla ilgili sorunların belirgin biçimde arttığını dile getiren Tsartas (2003:125), bunun Yunan Adalarını çevresel kalitesi ve korunmuşluğu nedeniyle tercih eden özellikle Avrupalı turistlerin tercihlerini olumsuz etkileyeceğini belirtmiştir. Yunan Adalarındaki kitle turizmine bağlı tek tip bir turistik ürünün, uluslararası rekabetin de etkisiyle 2000’li yıllarla birlikte durağanlık evresine girdiğini belirten Andersen (2002) ve Tsartas (2003), bunu aşmanın önemli yollarından birinin kaynakları doğru kullanmak ve turizmi çeşitlendirmek olduğunun altını çizmiştir.

Turizm gelişiminde yaşanan sorunlar, çevresel, sosyal ve kültürel bozulmalar mimari olarak oldukça iyi korunmuş durumdaki Yunan Adalarını daha sürdürülebilir turizm konusunda, plan ve politika belirlemek için yerel, bölgesel ve merkezi düzeyde harekete geçirmiştir. Bunun somut yansımalarından biri olarak Ege denizinde Yunanistan egemenliğinde olan 29 ada’yı kapsayan, Adaların belediyeleri ve bölge yönetimlerinin katıldığı “Ege Adalarının Sürdürülebilirliği İçin Ağ” organizasyonu (Network of Aegean Islands For Sustainability) 2011 yılında kurulmuştur (www.dafni.net.gr). Kısa adı DAFNI olan organizasyon;

- Ekonomik büyüme ile çevresel standartlar ve sosyal kaygılar arasında bir denge;
- Kaliteli turizm, sosyal katılım ve inovatif yapılar aracılığıyla bölgesel gelişme,
- Yenilenebilir yeni enerji ve su yönetimi planları kurmayı ve uygulamayı amaçlamaktadır (www.dafni.net.gr).

Organizasyon, hem yerel yönetim birimlerine hem de bölgesel kamu otoritelerine Yunan Adalarının sürdürülebilirlik temelli dönüşümü konusunda destek vermektedir. Her bir ada yönetiminin, belirlenen sürdürülebilirlik hedeflerine ulaşmak ve organizasyonun aldığı kararlara uymak konusunda taahhütleri bulunmaktadır. Bu kapsamda AB fonlarıyla desteklenen Ege denizindeki beş adanın teknolojik altyapılarının akıllı sistemlerle yenilenmesi ve birbirleriyle tek bir ortak bir ağ üzerinden iletişimi sağlayacak sistemin kurulmasını içeren proje yürütmektedirler (www.dafni.net.gr). Bu projeye yenilenebilir, yeni ve akıllı teknolojik sistemler (Akıllı binalar, elektrikli arabaların yaygınlaştırılması, ortak elektrik kullanım alanları, yeni enerji kaynaklarının kullanılması gibi) hayata geçirilmektedir. Ada topluluklarının sürdürülebilir geleceğini güçlendirmeyi amaçlayan bu kuruluş, 2012 yılında da Avrupa Birliği'nin yürütücüsü olduğu Avrupa adalarının sürdürülebilir enerji yönetimi için işbirliği sözleşmesi olan "Adalar Paketi" (Pact Of Islands) nı imzalamıştır.

2.2.7 Bahamalar

1973 yılından itibaren bağımsız bir adalar devleti olan Bahamalar'da, Avrupalılar ile köle ticareti yoluyla getirilen Afrikalıların karışımından oluşan bir halk yaşar. Nüfusu 351 bin civarında olup yalnızca 22 kadar adada yerleşim vardır ve nüfusun %55,1'i kentlerde %44,9'u kıyılarda yaşar (www.undp.org). Karayip denizinde 700 civarında adadan oluşan ve yüzölçümü 13.939 kilometre kare olan Bahamalar büyük ölçüde turizm ve uluslararası finans hizmetlerine dayanan bir pazar ekonomisine sahiptir (www.undp.org). Bahamalar'da tarımın GSMH ve istihdam içindeki payı %5 dolayındadır Bol güneşli iklimi domates, muz, ananas, mango ve greyfurt gibi meyvelerin yetiştirilmesine izin verse de tarımın ülke ekonomisindeki payı ancak %5 düzeyindedir. Ülkenin gıda gereksiniminin neredeyse tamamına yakını büyük ölçüde ABD'den yapılan ithalatla sağlanmaktadır (BNT Report 2013).

Bahamalar'ın ana pazarı ABD'dir. 2008'de 1.463.000 turistin konakladığı Bahamalar'ın 2009'da 1.327.000, 2010'da 1.370.000 olan turist sayısı, 2011 yılı verilerine göre 1.344.188 olmuş ve bir önceki yıla göre %1,9 oranında küçülme yaşanmıştır (www.onecaribbean.org, www.worldbank.org). 2011 yılındaki turistin 1.056.694 kişisi ABD'den gelmiş olup bu ülke, toplam pazarın % 90'ından fazlasını oluşturmaktadır. Bahamalar Kruvaziyer turizmi açısından da dünyanın en önemli destinasyonlarından biridir ve 2012 yılında bu ülkeye kruvaziyerle gelen ziyaretçi sayısı 2.666.280 olup, 2011 yılına göre %8.8'lik bir büyüme yaşanmıştır (www.onecaribbean.org).

Bahamalar'ın başkenti en önemli ada olan New Providence'deki Nassau'dur. Diğer önemli adaları ise Andros, Büyük Bahama, Eleuthera ve Harbour Adası'dır. Harbour Adası'nın ünlü "Pembe Kumlar" (Pink Sands) kumsalı ve burayı tatil mekânı haline getiren Hollywood'un ünlü isimleriyle özdeşleşmiştir. Pink Sands, pembe renkli kumlarla kaplı metrelerce uzunlukta bir kumsaldan oluşur. Dünyanın nadir yerlerinde bulunan pembe renkli bu kum, mercan taneleri, kırık deniz kabukları ve taş parçalardan oluşuyor. Pembe renk, ince ve mikroskobik bir kabuklu canlı türünden gelmektedir (www.bahamas.com).

Yerel halkın özelliklerini yansıtan Bahama kültürü, komşu adalardan gelme bazı etkiler de taşımaktadır. Özellikle Haiti'den gelen yasadışı göçlerin önemli bir sorun olarak görüldüğü ülkede, ikinci konut yerleşiminden kaynaklı mevsimsel nüfus artışları da yaygındır (www.iadb.org). 1959 yılında parlamento kararıyla kurulan Bahama Ulusal Güvenlik (Bahama National Trust) kuruluşu 2013 yılı başında "Toplam Turizm Çözümleri" (Total Tourism Solutions) başlığıyla sürdürülebilir turizm için bir model ve uygulama planı geliştirmiştir. Bu modelde ziyaretçi deneyimleri, yerel toplum, çevre ve ekonomi unsurları üzerinden en ideal hedefler, bu hedeflere ulaşılması için yapılması gerekenler ve bu konularada yapılanların izleneceği, değerlendirileceği üç aşamalı bir plan yapılmıştır (BNT Report 2013). Bu kapsamda dört temel unsurun mevcut durumun analizi yapılarak ideal durumu gösteren koşullar ortaya çıkarılmış ve bunun için yapılması gerekenler de hedefler olarak belirlenmiştir (BNT Report 2013).

2.2.8 Faroe Adaları

Danimarka'ya bağlı özerk bir yönetimi olan Faroe Adaları onsekiz adadan oluşan bir takımadadır. Kuzey Avrupa'da, Norveç Denizi ile Kuzey Atlas Okyanusu arasında ada

1,399 kilometrekarelik yüzölçümüne sahiptir (www.islandvulnerability.org). 2009 verilerine göre nüfusu 48.856 olan adalar, Kuzey Kutup Bölgesi Norveç denizinde yer almaktadır. Balıkçılık Ada ekonomisinin temelini oluşturmakta olup Som balığı ve diğer balıklar önemli üretim ve ihracat ürünleridir. Turizm özellikle son 20 yılda hızla büyümüş, gelişmiş ve ikincil endüstri haline gelmiştir.

Faroe Adaları hem kruvaziyer turizmi hem de kutup-buzul turizmin önemli bir destinasyonudur. Birleşmiş Milletler Kutup Bölgesi Turizm Raporuna göre 1990-2007 arasında kruvaziyerle gelen ziyaretçilerin sayısı %344; diğer turist sayısı %917 artmıştır (UNEP 2007: 2). 1990'lı yıllarda 70 bin civarında olan turist varışı, 2010 yılında 200 bini geçmiştir (www.hagstova.fo). Bu artışta ulaşım teknolojileri ve alternatiflerinin gelişmesi, bölgenin popüleritesinin artması, iklimin çekiciliği, turizm kaynaklarının ve tanıtımın artması etkili olmuştur (UNEP 2007: 2).

Faroe Adaları aynı zamanda National Geographic's dergisi tarafından 2007 yılında dünyanın sürdürülebilirlik açısından yüksek notu alarak en cazip adası seçilmiştir (National Geographic's 2007). Faroe, bu ünvanı kültür, doğa, mimari, sosyal yapının korunması, ekolojik ve çevresel kalite konusundaki performansı üzerinden almıştır (www.faroeislands.com, www.visitfaroeislands.com). Ancak turizmin gelişmesi aynı zamanda bölge için potansiyel veya gerçek bir tehlike haline gelebilir. İklim değişikliğinin turizmi, turizmin bölgedeki hassas doğal dengeleri negatif olarak etkileyeceği açıktır. Bu konuda yapılan araştırmalarda turizmin çevresel, ekonomik ve sosyo-kültürel olumsuz etkilerden bazıları şöyle sıralanmaktadır (UNEP Tourism in the Polar Regions Report, 2007:15):

- Kutup bölgesine ziyaretlerin artmasıyla, bölgeyi ziyaret eden kruvaziyer gemi sayısının, hacimlerinin ve hava trafiğinin artmasına bağlı olarak gemi trafiğinin kaza riskini ve deniz suyunun kirliliğini artırması sözkonusudur.
- Turistlerin kuş kolonilerini ve memeli hayvan türlerini yerinde görmek istemesi vahşi yaşamı ve türlerin popülasyonunu olumsuz etkilemektedir.
- Bölgede eğlence amaçlı kullanılan helikopterler ve balık tekneleri, gürültü kirliliği yaratmakta ve kuş sürülerine zarar vermektedir.
- Tunda ormanlarının olduğu bölgede yapılan turistik balık avlanma aktiviteleri yerel halkın tepkisine yolaçmakta ve yerel halkın ihtiyaçlarıyla çatışmaktadır.

- Kutup bölgesindeki birçok yerde çöp, atıklar donmuş vaziyette kirlilik yaratmaktadır.
- En önemli sorunlardan biri deniz memelileriyle ilgili olup özellikle ulaşım ve aktivite faaliyetlerinde denizin yoğun olarak kullanılması, memeliler başta olmak üzere birçok canlı türünün yaşamını olumsuz etkilediği çalışmalarla ortaya çıkarılmıştır.

Turizmin, bölgedeki gelir getirici etkisinin ekonomik olarak olumlu algılanmasına rağmen (UNEP Tourism in the Polar Regions Report, 2007:16) özellikle çevresel ve sosyo-kültürel açıdan sorunlar yarattığı görülmektedir. Sürdürülebilirlik, sürdürülebilir gelişme ve turizm politikası bölge için kaçınılmaz olarak çok daha önemli olmaktadır.

Faroe Adaları özerk yönetimi 2001 yılında turizm politikasına yönelik bir plan belirlemiş ve bu çerçevede kamu yönetiminin rolü, yasal düzenlemeler, ağ sistemi ve istatistiksel enformasyon konusunda bir çerçeve tanımlamıştır (Tourism Industry Policy of Faroe Islands 2001). Turizm politikasında kamunun rolü, turizm endüstrisinin sürdürülebilir gelişmesi için istikrarlı bir çerçeve ve zemin oluşturmak olarak tanımlanmış; bu çerçevede çeşitli bakanlıkların alanına giren ortak yasal düzenlemelerin yapılması ve yürütülmesi hedeflenmiştir (Tourism Industry Policy of Faroe Islands 2001:7). Aynı politika doğrultusunda turizm endüstrisiyle ilişkileri yürütmek ve koordinasyonu sağlamak amacıyla Faroe Adaları Turizm Komisyonu kurulmuş ve bu komisyon ortak bir yönetim anlayışıyla planlar doğrultusunda yürütme yetkisiyle donatılmıştır.

Danimarka, Greenland ve Faroe Adalarını da kapsayan Kutup Bölgesi için 2011-2020 yıllarını kapsayan stratejik plan yapmış, iklim değişikliği ve sürdürülebilirlik teması üzerine inşa edilen plan uygulanmaya başlamıştır. Kuzey Kutup bölgesinin geleceği iklim değişikliği ve turizmin olumsuz etkilerini en aza indirecek önlemlerin hayata geçirilmesine bağlıdır. Dünyanın en hassas bölgelerinden biri olan Faroe Adaları, turistik çekiciliğinin yanında hassas ekosistemleri nedeniyle de yakından takip edilecek bir bölge olarak popülerliğini koruyacaktır.

2.2.9 Sardunya Adası

Sardunya akdenizde İtalya'ya ait bir ada olup Sicilya'dan an sonra akdenizin ikinci en büyük adasıdır. Yüzölçümü 24.089 km², nüfusu 2012 yılı sonu rakamlarına göre 1.640.000'dir. İtalya'nın batısında, Korsika adasının güneyindedir. Ada'da dört bölge, sekiz il, İtalyan anayasasınca tanınmış özerklik ve ayrı bir ulus (Sardunyalılar) söz konusudur. Kültürel ve dil olarak İtalya genelinden farklılaşan, kendine özgü bir kimliğe sahiptir (Hospers 2003). Sardunya ekonomisinin % 70'ini, istihdamın % 60'ını turizm-hizmetler sektörü oluşturmaktadır (Pulina ve Biagi 2006:3). 1960'larda turistik bir destinasyon olarak tanınmaya başlanan Sardunya adasında, deniz-kum-güneş odaklı turizm türü hakim olup adanın yüksek sezonu olan Temmuz ve Ağustos aylarında toplam turistlerin ortalama %54'ü ağırlanmaktadır (Pulina vd. 2006: 1007). Otellerin % 97'si kıyı şeridinde olan ve çoğunlukla Avrupalı turiste ev sahipliği yapan adanın 80'lerin ortalarına kadar hem turizm yatırımları hem turist sayıları sürekli büyümüş; 90'ların sonlarına kadar turist ve geceleme sayısı durgun seyretmiş ve 2000'li yıllardan itibaren pozitif trend düşmeye başlayarak oransal olarak gerilemiştir (Pulina ve Biagi 2006).

Nüfus, kıyı bölgelerinde özellikle Cagliari ve Sassari gibi iki şehirde yoğunlaşmış, ekonomik faaliyetler de bu bölgelerde oluşmuş ve ada genelinde ekonomik gelişme dengesiz bir dağılım göstermiştir (Zoppi ve Lai 2010: 691). 1990 yılında bölgesel yönetim tarafından çevresel ve yapılaşma-imarla koruma odaklı bir plan kabul edilmiştir. 2004 yılında da yeni İtalyan mevzuatına göre hazırlanan ve ilk çevresel düzenleme planı olan "Sardunya Bölgesel Çevre Düzenleme Planı" kabul edilmiştir (Zoppi ve Lai 2010). 2005 yılında bu plana bağlı olarak, kıyından 2 km içeriye kadar inşaat yapılmasını yasaklayan önemli bir karar alınmıştır. (www.dafni.net.gr/). Tatlı su, enerji ve atık yönetimi konusunda benzer kararlar alınarak uygulanmaya başlanmış ve özellikle yenilenebilir enerji kaynakları-rüzgar enerjisi konusunda 2006 yılından sonra ciddi yatırımlar yapılmıştır (www.dafni.net.gr/). Bu plan ve düzenlemeler, İtalya yargısının ilgili onay süreçlerini tamamlayarak 2006 yılında bütünüyle yürürlüğe girmiştir.

Özellikle arazi kullanımı, arazi geliştirme ve yapılaşmayla ilgili kısıtlamalar ve yasakları içeren düzenlemelerin temelinde, Sardunya adasının ekonomik olarak önemli bir stratejik parçasını korumak ve çevresel duyarlılıklar yatmaktadır (Zoppi ve Lai 2010; Pulina ve Biagi 2006). Sürdürülebilirliğin ekonomik, çevresel ve sosyal üç boyutunu içeren düzenlemelerin planda hayata geçirildiğini belirten Zoppi ve Lai (2010:694), Sardunya

adasının paydaşları arasında yürüttükleri araştırmada planın uygulamadaki bazı koordinasyon eksiklerine rağmen genel olarak benimsendiğini ve kabul edildiğini göstermektedir.

Sardunya adası aynı zamanda kırsal turizm ve agroturizm konusunda önemli bir destinasyon haline gelmektedir. Bu eğilimi standardizasyondan ziyade yerelleşme ve lokalizasyon olarak açıklayan Hospers (2003:641), bunun Sardunya ekonomisi için önemli bir alternatif olduğunu belirtmektedir. 1970'lerden itibaren turistik ürünü çeşitlendirmek amacıyla küçük ölçeklerde başlayan agroturizm ve kırsal turizm faaliyetleri; 1986 ve 1998 yıllarındaki iki yasal düzenlemeyle birlikte planlı büyüme içine girmiş ve yerel ve bölgesel kültürel miras, geleneksel yapı ve doğal çevreden beslenerek 1980'lerin ortalarından itibaren ciddi düzeyde gelişmiştir (Pulina vd. 2006:1007).

2003 yılında 488 agroturizm işletmesinin olduğu Sardunya'da, 2002 yılında bir milyondan fazla turist, agro turizm tesislerinde konaklamış ve 5 milyondan fazla gecelemeyle ortalama 5,5 gecelik konaklama alınmıştır (Pulina vd. 2006:1007). Sardunya adası özellikle agroturizm ve kırsal turizm alanlarında çekici bir destinasyon haline gelmiştir. Sardunya'daki bölgesel kamu otoritelerinin turizm politikalarını yönlendirme; turizmi dönüştürme, kontrol etme ve sürdürülebilir hale getirmeyi amaçlayan yasal düzenlemelerin etki ve sonuçlarını araştıran bir çok çalışmada (Hospers 2003, Pulina vd. 2006, Pulina ve Biagi 2006, Zoppi ve Lai 2010) Pulinasürecin olumlu etkileri bilimsel olarak da gözlemlenmiştir.

III. BÖLÜM

BOZCAADA ve SÜRDÜRÜLEBİLİR DESTİNASYON YÖNETİMİ

3.1 Araştırma Alanı

Çanakkale Boğazı'nın hemen çıkışında yer alan Bozcaada, etrafındaki irili ufaklı 17 adacık (0.93km²) dahil olmak üzere 37.6 km²'lik yüzölçümü ile küçük adalara özgü özelliklerin tümünü taşımaktadır (www.bozcaada.gov.tr). Bozcaada Çanakkale'nin Ege Denizi'ne açılan ağzında yer alır. Ege Denizi'nin kuzey doğusunda, Çanakkale Boğazı'nın 22 km güneyindedir. Çanakkale il merkezine 46 km, Gökçeada'ya 31 km, Limni'ye 48 km, Midilli'ye 50 km ve şu anda ulaşımın sağlandığı Ezine ilçesi Geyikli Beldesi feribot iskelesine 7,5 km uzaklıktadır. Ekonomisi genel olarak turizm, bağcılık, şarapçılık ve balıkçılığa dayanmaktadır. Bağ alanları ada yüzölçümünün 1/3'ünü, tarım arazilerinin ise % 80'ini oluşturmaktadır. Ada nüfusu 2000 yılında yapılan son nüfus sayımına göre 2427, ADNK 2012 verilerine göre de 2465'dir, ancak özellikle temmuz ve ağustos aylarında turizme ve yazlık ikinci konut sakinlerine bağlı olarak artmaktadır.

Bozcaada bulunduğu konum itibariyle tüm özelliklerini taşımasa da Akdeniz ikliminin etkisi altındadır. Yazları serin ve kurak, kışları ılık ve az yağışlı geçer. Yılın tüm aylarında rüzgarlı, özellikle kış aylarında aşırı rüzgarlıdır. Boğazın tam çıkışında yer alması nedeniyle kuzey rüzgarlarını fazlaca almakla birlikte güney rüzgarlarına da açıktır. Rüzgar bitki örtüsü üzerinde önemli bir etken olup, adanın rüzgara açık kısımlarında bitki örtüsü oluşmamaktadır. İç kısımlarda ise ormanlık alanlar vardır. Bitki örtüsünde en önemli alanı bağlar tutmaktadır. Doğal bitki örtüsü ise makiler ve ufak çalılıklardır. Bozcaada İlçe Tarım Müdürlüğü ve Ziraat Fakültesi'nin yaptığı bir araştırmaya göre adada 65 familyaya ait 437 tür bitkinin olduğu tespit edilmiştir (Bozcaada İlçe Tarım Müd. 2013). Adaya ulaşım feribot ile Geyikli Yükyeri limanından ve deniz otobüsü ile Çanakkale'den sağlanmaktadır.

Bozcaada'da bağcılık ve şarapçılık, adanın tarihi kadar eskidir. Üzüm, Bozcaada hayatının ayrılmaz bir parçası olmuştur. Milattan önceki Tenedos paralarında da üzüm salkımı görülür. Sofralık üzüm çeşitlerinden Bozcaada Çavuşu meşhur, şaraplık üzüm çeşitlerinden Karasakız (Kuntra), Vasilaki ve Karalahna, adaya özgü üzümlerdir. 1990'lı

yılların sonlarından itibaren daha çok şaraplık olan Cabernet Sauvignon, Shordone, Merlot gibi Fransız üzüm çeşitlerine de yönelme vardır.

Ada merkezi Cumhuriyet (Rum) ve Alaybey (Türk) Mahallesi diye iki mahalleden oluşmaktadır. Adada yaşayan nüfus, genel olarak “Yerliler”, “Bayramiçliler” ve “İstanbulular” olarak kategorize edilmektedir. Adanın yerlisi olarak tanımlanan nüfus Ada’nın Osmanlı İmparatorluğu topraklarına katıldığı süreçten itibaren adada yaşayan Türk ve Rum nüfus için kullanılmaktadır. Bayramiçliler, adaya 1960’lı yıllardan itibaren çalışmak amacıyla Çanakkale’nin Bayramiç ilçesinden göç eden ve sonrasında adaya yerleşenler için kullanılmaktadır. İstanbulular ise adanın turistik bir bölge olarak keşfedilmesiyle birlikte adaya ağırlıklı olarak İstanbul’dan göç edip yerleşen sürekli ya da sadece yaz döneminde adada yaşayan nüfus için kullanılmaktadır.

Cumhuriyet Mahallesinde Rum, Alaybey Mahallesinde Türk mimarisine ait izler taşıyan yapılar mevcuttur. Bozcaada’da sosyal ve dini yapılar da mahallelere göre dağılmıştır. Adadaki Rum nüfusun, 25 kişi dolayında olduğu tahmin edilmektedir. Kilise ve küçük şapel gibi yapılar Cumhuriyet Mahallesinde, cami, hamam, çeşme, namazgah gibi Türk kültürüne özgü yapılarsa Alaybey Mahallesindedir.

Bozcaada’nın gelişmekte olan ve daha çok yerli turistlerin ziyaret ettiği bir turistik destinasyon olduğu söylenebilir. Literatür incelendiğinde, Bozcaada turizmiyle ilgili çalışmaların daha çok Bozcaada’nın turizm arz kaynaklarına yönelik olduğu ve çalışmaların 2005 yılı sonrasında yoğunluk kazandığı söylenebilir. Bu çalışmalardan ilki, Pekcan’a (2001) ait olup çalışmada, Gökçeada ve Bozcaada’nın turizm potansiyelini ve bu iki adadaki turizmin gelişme olanakları irdelenmiştir. Özkök, Erdem ve Harman (2007) çalışmalarında, Bozcaada’da yaşayan yerel halkın turizmin etkilerine ilişkin algılarını ve halkın turizm gelişimine olan desteklerini incelemiştir. Öte yandan, adadaki turizm sorunları ve bu sorunlara ilişkin çözüm önerilerine yönelik SWOT analizi, Çakıcı, Atay ve Aksu (2008) tarafından ada halkına yönelik bir kamuoyu araştırmasıyla ortaya konmaya çalışılmıştır. Hamlacıbaşı ve Özkök (2006) ise, turizmin ada ekonomisine yapmış olduğu gelir katkısını ve bu katkının boyutlarını ortaya koymak üzere bir çalışma gerçekleştirmişlerdir.

Bozcaada turizmine yönelik bir diğer çalışma ise, Sezer ve Küçükaltan’a (2008) aittir. Yazarlar çalışmalarında, bir turizm ürünü olarak Bozcaada şarap kültürünün, adanın tercih edilmesindeki etkisini belirlemek üzere adaya gelen turistler üzerinde bir araştırma

yapmışlardır. Özkök ve Harman (2008) ise, Bozcaada'ya gelen yerli turistlerin profilini belirlemeye yönelik bir araştırma için ziyaretçiler üzerinde bir anket uygulaması yapmışlardır. Türemez ve Bamyacı (2008), turistik ürün geliştirme ve çeşitlendirme bağlamında Bozcaada'daki turistik çekicilikleri ve alternatiflerini irdelemiştir. Doğan (2012), Bozcaada'da taşıma kapasitesinin aşılmasına bağlı olarak yaşanan turizmdeki kriz ortamını, turistik işletme sahipleri ve çalışanları üzerinden saha araştırması yaparak değerlendirmiştir.

Bozcaada, Gökçeada'dan sonra Türkiye'nin ikinci büyük adasıdır. Turizm gelişimi açısından önemli bir turizm çekim merkezi olma potansiyeline sahiptir. 2003 ile 2012 yılları arasındaki on yıllık dönemde Adayı ziyaret eden kişi sayısı 5 kat; adaya geçen araç sayısı neredeyse 3 kat artmıştır. 2011 yılı hem araç hem de yolcu sayısı açısından bir rekor yılı olmuş ancak 2012'de rakamlar düşmüştür.

Bozcaada- Geyikli İskelesi Hattında Geçişlerde Kesilen Yolcu Bilet Sayısı (Gestaş 2013)

2003	2004	2005	2006	2007	2008	2009	2010	2011	2012
106.777	105.490	95.964	109.661	149.098	329.386	448.568	532.146	617.200	530.732

Bozcaada- Geyikli İskelesi Hattında Geçişlerde Kesilen Araç Bileti Sayısı (Gestaş 2013)

2003	2004	2005	2006	2007	2008	2009	2010	2011	2012
54.547	41.991	40.413	42955	45.421	103.174	109.666	115.630	140.884	134.435

Anakara'dan Bozcaada'ya feribotla ulaşım hizmeti veren tek işletme olan Gestaş A.Ş'nin verilerine göre 2011 yılına kadar düzenli olarak büyüyen araç ve yolcu sayısı 2012 yılında düşmüştür. Kültür ve Turizm Bakanlığı verilerine göre de düşmenin 2012 yılında turist varışları ve gecelemelelerinde de yaşandığı görülmektedir.

Tablo 3.1:Bozcaada'yı Ziyaret Eden Turist Sayısı(Belediye Belgeli Tesislerde Konaklayanlar)

Yıl	Yabancı Turist Sayısı	Yerli Turist Sayısı	Toplam Turist Sayısı	Değişim %
2009	2002	31.659	33.751	-
2010	5534	45.299	50.833	+ % 50
2011	8448	54.805	62.253	+ % 22
2012	2.346	48.240	50.586	- % 19

Kaynak: Kültür ve Turizm Bakanlığı, www.kultur.gov.tr

Bozcaada'ya gelen yerli-yabancı toplam turist sayısı 2009 yılında 33.751 olmuş; bunun 2.002'sini yabancılar 31.659'unu yerli turistler oluşturmuştur. 2010 yılında ise bu rakam 5.534 yabancı, 45.299 yerli turist olmak üzere toplamda 50.833'tür (Kültür ve Turizm Bakanlığı, 2011). 2011 yılında 8.448'ü yabancı, 54.805'i yerli turist olmak üzere toplam 63.253 olarak rekor kırılmıştır. 2012 yılında Bozcaada'yı ziyaret eden ve en az bir gece konaklayan yabancı turist sayısı 2.346, yerli turist sayısı 48.240 olmuş; toplam 50.586 turist Bozcaada'yı ziyaret etmiştir (Kültür ve Turizm Bakanlığı, 2012). 2012 yılı on yıllık düzenli büyüme ve hızlı gelişmenin durduğu hatta gerilediği yıl olmuştur.

ÇANAĞKALE-2011	Yabancı Turist	Yerli Turist	Toplam
Merkez	160 223	210 450	370 673
Ayvacık	37 056	124 137	161 193
Bayramiç	2	3 114	3 116
Biga	62 321	125 710	188 031
Bozcaada	8 448	54 805	63 253
Çan		3 111	3 111
Eceabat	2 497	29 477	31 974
Ezine	1	8 207	8 208
Gelibolu	12 337	88 139	100 476
Gökçeada (İmroz)	171	6 628	6 799
Lapseki	52	12 481	12 533
Yenice		3 041	3 041
Toplam	283 108	669 300	952 408

Kaynak: Kültür ve Turizm Bakanlığı, Belediye Belgeli Tesisler Konaklama Verileri-2013

ÇANAKKALE-2012	Yabancı Turist	Yerli Turist	Toplam
Merkez	26 898	74 930	101 828
Ayvacık	3 415	116 875	120 290
Bayramiç	15	3 193	3 208
Biga	1 421	36 448	37 869
Bozcaada	2 346	48 240	50 586
Çan	7	3 580	3 587
Eceabat	1 403	47 914	49 317
Ezine	39	6 046	6 085
Gelibolu	5 800	90 880	96 680
Gökçeada (İmroz)	6 924	51 610	58 534
Lapseki	24	15 164	15 188
Yenice		2 428	2 428
Toplam	48 292	497 308	545 600

Kaynak: Kültür ve Turizm Bakanlığı, Belediye Belgeli Tesisler Konaklama Verileri-2013

Bozcaada'da 113 konaklama işletmesi bulunmaktadır (Bozcaada Belediyesi, 2013). Bu işletmelerin 3'ü Kültür ve Turizm Bakanlığı'na bağlı turizm işletme belgeli tesis olup, kalan 110 işletme ise, Belediye belgeli konaklama işletmesidir. Konaklama işletmelerinin ağırlığını pansiyon ve oteller oluşturmaktadır. Pansiyon ve otellerin toplam yatak kapasitesi 3000 civarındadır. Yatak kapasitesi yüzün üzerinde olan sadece bir tesis bulunmaktadır. Yiyecek-içecek işletmesi kategorisinde 44 işletme (Hepsi Belediye ruhsatlı); seyahat işletmesi kategorisindeyse 2 araç-bisiklet-motosiklet kiralama işletmesi ve 1 adet de aktivite işletmesi (su sporları) olmak üzere toplam 157 bulunmaktadır.

Bozcaada'nın kendiliğinden-kontrolsüz ve hızlı turistik gelişimi, temel sorunların yanında ada olmaktan kaynaklanan bazı özel sorunları da beraberinde getirmiştir. Bozcaada'da yaz nüfusunun kış nüfusuna göre yaklaşık beş kat artması, ikinci konut ve gününbirlik ziyaretçi sayılarının artması gibi etkenler, taşıma kapasitesinin aşılmasına neden olmaktadır. Taşıma kapasitesinin zorlanmasına bağlı sorunlar, en çok içme suyu, kanalizasyon, arıtma, yol gibi altyapı tesislerinde kendini göstermektedir. Bunun yanında

trafik, otopark sorunu ve gürültü kirliliği de yoğun sezonda hissedilmektedir. Bu dönemlerde trafik, otopark ve ada içinde ulaşım da önemli bir sorun olmakta ve turistik deneyimleri olumsuz etkilemektedir (Çakıcı vd. 2008; Doğan 2013). Yüksek turizm sezonu olarak görülen Haziran-Eylül arasındaki bu süreçte, turizmin olumsuz etkileri de artmaktadır. Ada turizminin, bu kısa döneme sıkışması, istihdam ve işletme verimliliklerini de olumsuz etkilemektedir.

Bozcaada'daki bağcılık ve şarapçılık, ada turizmini de olumlu yönde etkileyen tarımsal ekonomik faaliyetlerdir. Ancak hızlı gelişen turizm talebi ve popüler bir destinasyon haline gelme, Bozcaada'daki ikinci konut talebini de artırmış ve adadaki bağ alanlarında bağevi olarak imar ve iskan izni verilen konutlar, yazlık olarak ikinci konut kapsamında değerlendirilmeye başlanmıştır. Bu durum bağ alanlarının azalmasına, bağcılık ve dolayısıyla şarapçılığın olumsuz etkilenmesine neden olmaktadır. Bozcaada'nın sınırlı yerleşim ve imar alanına sahip olması, bağ alanlarının konut alternatifini de desteklemektedir. Bu durum, tüm dünyada yaşanan turistik destinasyonların popülerleşmesine paralel olarak artan ikinci konut baskısını Bozcaada için de artırmaktadır.

3.1.1 Araştırmanın Amacı

Adalar turistik bir destinasyon olmanın yanında, kendine özgü özelliklere sahip coğrafi alanlardır. Coğrafi olarak bir ada olmasına ek olarak sosyo-kültürel ve ekonomik açıdan da bazı özgünlüklere sahiptir. Bu kendine özgü durum, adaları hem oldukça çekici hem de hassas ve kırılgan yapmaktadır. Adaların çevresel, kültürel çekim gücü ve çekicilikleri; plansız, kontrolsüz ve kendiliğinden bir yönetim sürecinde, onları büyük bir tahribat ve yok olma tehlikesiyle karşı karşıya bırakabilmektedir. Özellikle, kıyı-deniz turizmi ağırlıklı turistik destinasyonlar haline gelmiş olan adalarda, kendiliğinden gelişen turizm, destinasyon üzerinde ciddi baskılar yaratabilmekte ve olumsuz çevresel, sosyo-ekonomik ve kültürel etkilere neden olabilmektedir. Turizmin önemli bir motivasyonu olan çekiciliklerin adalar özelindeki sürdürülebilirliği, turizm yönetim sisteminin sürdürülebilirlik ilkeleriyle uyumlu olmasına yakından bağlıdır. Bu açıdan turizmle adalar arasında, karşılıklı olumsuz etkileri en aza indirecek; ziyaretçi memnuniyetiyle, doğal-kültürel ve sosyo-ekonomik kaynakların tahribatını minimum düzeyde tutacak yaklaşımlara ihtiyaç duyulmaktadır.

Bu nedenle adaların sürdürülebilir bir destinasyon haline getirilmesi ve yönetilmesi, turizmin olumsuz etkilerini azaltacak, destinasyonların geleceğini gelecek kuşaklar için de sağlayacak bir gereklilik olarak karşımızda durmaktadır. Bozcaada kentsel, arkeolojik ve doğal sit alanı olan bir adadır ve varolan değerlerin korunup gelecek kuşaklara aktarılması, sürdürülebilir bir gelişme ilkesi çerçevesinde yönetilebilmelidir. Tez, “Bozcaada’nın sürdürülebilir bir destinasyon haline getirilmesi için yapılması gerekenler nelerdir?” ve “Bozcaada’nın sürdürülebilir bir destinasyon olarak yönetilebilmesi için nasıl bir model uygulanabilir?” sorularına cevap aramıştır.

Tezin amacı, Bozcaada’yı daha sürdürülebilir bir destinasyon olmaya taşıyacak öneriler geliştirmek; bunun için yapılması gerekenleri paydaşlara iletebilmek ve Bozcaada’nın sürdürülebilir destinasyon olarak yönetilebilmesi için paydaşların kullanabileceği bir model geliştirmektir. Bu nedenle sürdürülebilir turizme ait ilke ve uygulamaların neler olduğu; bu ilke ve uygulamaların destinasyonlarda hayata geçirilmesi ve süreklileştirilebilmesi için nasıl bir yönetim modelinin uygun ve gerekli olduğu araştırılmıştır. Bu kapsamda geliştirilen modelin, diğer adalar için yapılacak bilimsel çalışmalara da ışık tutması hedeflenmektedir.

3.1.2 Araştırmanın Önemi ve Kapsamı

Adalar, dünya coğrafyası açısından önemli alanlardır. Sahip oldukları fiziki, kültürel ve sosyal değerlerle birlikte, turistik açıdan da önemli destinasyonlardır. Adalar aynı zamanda kısıtlı alanlardır. Anakaraya olan uzaklık ve ulaşılabilirlik özellikleri adalarla ilgili en önemli sınırlılıklardan birini oluşturmaktadır. Bu özellik adaların çoğu zaman kendi içinde kendi kaynaklarıyla yaşaması zorunluluğunu getirmektedir. Bu özellik, saha- arazi kullanımı, altyapı ve kanalizasyon, yapılaşma ve mimari tarz, bitki ve hayvan popülasyonu, doğal kaynaklar ve çevre, biyoçeşitlilik gibi konularda adaları, daha hassas hale getirmektedir.

Sürdürülebilirlik ilkeleri ve sürdürülebilir gelişmenin, adaların fiziki, sosyo-kültürel ve ekolojik ekosistemlerini koruyabilmeleri, devam ettirebilmeleri için önemli bir işlevsel araç olduğu görülmektedir. Özellikle turistik açıdan popülerleşmiş ve kıyı-deniz turizmi odaklı bir destinasyon haline gelmiş adalarda, taşıma kapasitesi, turizm gelişme planı ve çevresel koruma odaklı unsurlar dikkate alınmadan, kendiliğinden gelişen turizm, destinasyon üzerinde basınç yaratıp olumsuz etkilere neden olabilmektedir. Bu açıdan

turizmle, adalar arasındaki hassas dengeyi ideal düzeyde kuracak ve sürdürecektir yaklaşım ve buna bağlı uygulamalara ihtiyaç duyulmaktadır. Tez, Türkiye'nin önemli bir turistik bölgesi olan Bozcaada'nın, sürdürülebilir bir destinasyon haline gelmesi ve bu şekilde yönetilebilmesi için Dünya'daki örnekleri de inceleyerek uygun bir model geliştirmeyi, Bozcaada'nın geleceği ve Türkiye'nin turistik zenginliği açısından önemli görmektedir. Tezin inceleme alanı adalar, çalışma alanı özelde Bozcaada ile sınırlıdır. Tezle, Bozcaada'nın sürdürülebilir bir destinasyon haline getirilebilmesi için öneriler ve yönetilebilmesi için bir model önerisi sunulmuştur.

3.1.3 Araştırmanın Problemi ve Soruları

Bozcaada'nın önemli bir destinasyon olmasının yanı sıra ada oluşu, kendine özgü bazı avantaj ve dezavantajları da koştulamaktadır. Bozcaada'nın doğal, arkeolojik ve kentsel sit alanı olarak koruma altında olması, onun sahip olduğu doğal, kültürel ve tarihi değerlerin korunması ve geleceğe aktarılmasını da önemli bir misyon haline getirmektedir. Sürdürülebilirlik, Bozcaada için bu hassasiyeti sağlayacak dengeyi ifade eden işlevsel bir araçtır. Tez, temelde daha sürdürülebilir bir ada için paydaşların sürdürülebilir turizm ve destinasyon yönetimi konusundaki algı, tutum ve uygulamalarını ölçerek; "Bozcaada'nın sürdürülebilir bir destinasyon olarak yönetilebilmesi için nasıl bir model uygulanabileceği" sorusuna cevap aramıştır. Bu açıdan bakıldığında tez, aşağıdaki sorulara cevap aramıştır?

- Paydaşlar açısından Bozcaada nasıl bir destinasyondur; Bozcaada nasıl algılanmaktadır; imajı ve öne çıkan değerleri nelerdir?
- Paydaşlar açısından Bozcaada'nın sürdürülebilirliği ne derecede önemlidir?
- Paydaşların sürdürülebilir destinasyon konusundaki bakış açısı ve algısı nedir?
- Paydaşların sürdürülebilir turizme ilişkin tutum ya da uygulamaları nelerdir?
- Bozcaada'da sürdürülebilir turizmin önündeki engeller nelerdir?
- Bozcaada için ortak sürdürülebilir ilke ve değerler var mıdır, varsa nelerdir?
- Bozcaada'nın daha sürdürülebilir bir destinasyon olması için yapılması gerekenler nelerdir?
- Bozcaada için ideal sürdürülebilir destinasyon yönetim modeli nedir?

Bu temel sorular, araştırmanın içinde hipotezler oluşturularak, istatistiksel analizler ve yapısal eşitlik modelleriyle sınanmıştır. Yapısal eşitlik modellemesiyle her bir paydaşın değişkenler üzerinden algı, tutum ve uygulamalarına yönelik analiz ve değerlendirmeler yapılmıştır.

3.1.4 Araştırmanın Yöntemi

Tez, araştırma türü açısından alan araştırması kategorisine girmektedir. Tezde teorik çerçevenin oluşturulması için literatür taraması ve alan araştırması yöntemleri kullanılmıştır. Tezin inceleme alanı genel olarak adalar, örnek olay kapsamındaki çalışma alanı özelde Bozcaada'dır. Ayrıca alan araştırması yöntemi içinde, veri toplamak amacıyla doğrudan gözlem ve görüşme yöntemleri kullanılmış; görüşme yöntemi yarı yapılandırılmış açık uçlu soru formları ve likert tipi algı ve tutum ölçekleri aracılığıyla gerçekleştirilmiştir. Yereldeki kamu ve sivil toplum yöneticileriyle, yarı yapılandırılmış soru formları üzerinden yüz yüze görüşülmüş; diğer paydaşlarla algı-tutum ölçeklerinden oluşan anketler üzerinden görüşülerek veri toplanmıştır. Araştırmada elde edilen verilerin değerlendirilmesinde SPSS 19.00 (Statistical Package for Social Sciences) ve LISREL paket programlarından yararlanılmıştır. Veriler, SPSS yardımıyla, frekans dağılımları ve değişkenler arası karşılaştırmalı analiz testleri kullanılarak yorumlanmaya çalışılmıştır. Bunun yanında LISREL'den Yapısal Eşitlik Modeliyle, ölçeklerdeki boyutlar arasındaki ilişkilerin analiz edilmesi ve model önerisinin geliştirilmesi için yararlanılmıştır.

3.1.5 Veri Toplama Teknikleri

Araştırmanın teorik tasarım bölümünde literatür taramasıyla ikincil kaynaklardan veri elde edilmiştir. Alan araştırması bölümünde, görüşme ve doğrudan gözlem tekniklerini kullanarak birincil kaynaklardan veri toplanmıştır. Yerel toplum, ziyaretçiler ve turizm endüstrisindeki işletmelerin sahipleri ve/veya yöneticilerinden iki ayrı ölçekten oluşan anketler aracılığıyla veri toplanmış; yereldeki kamu-sivil yöneticilerle de yarı yapılandırılmış soru formu üzerinden yüz yüze görüşme tekniğiyle veri toplanmıştır. Ayrıca tezin yürütüldüğü dönem boyunca Bozcaada'da doğrudan gözlem yöntemiyle de veri derlenmiştir.

Alan araştırmasında veri toplamak amacıyla, ana kütleyi temsil eden örnek kütlelere yönelik anket oluşturulmuştur. Ana kütlelerden rastlantısal olarak seçilen 50 denek üzerinde, 1-10 Haziran 2012 tarihleri arasında, soru kağıdıyla pilot bir uygulama gerçekleştirilmiştir. Bunun amacı, anketi daha anlaşılır ve etkin bir duruma getirmektir. Deneklerin, sürdürülebilir turizm ve sürdürülebilir destinasyon yönetiminin ilkelerine ilişkin görüşlerini ve uygulamalarını ölçmeyi amaçlayan sorular, 5'li Likert Ölçeği'ne göre hazırlanmıştır. Soru kağıdındaki sürdürülebilir destinasyon yönetiminin unsurlarına yönelik hazırlanan sorular, Küresel Sürdürülebilir Turizm Konseyi'nin destinasyonlar için geliştirdiği küresel sürdürülebilir turizm kriterlerinden (GSTC, 2012) uyarlanmış olup tüm paydaşlara sorulmuştur. Denekler, katılma düzeylerini 1-5 puan (1=Hiç katılmıyorum, 2=Az katılıyorum, 3=Orta derecede katılıyorum, 4=Katılıyorum, 5=Tamamen katılıyorum) arasında bir puan vererek değerlendirmişlerdir.

3.1.6 Araştırma Evreni ve Örneklem

Araştırmanın evreni Bozcaada'nın paydaşlarıdır. Yerel toplum, yereldeki kamu ve sivil yöneticiler, turizm endüstrisinin temsilcileri ve ziyaretçiler anakütleyi oluşturan paydaş gruplarıdır. Bozcaada'ya gelen ziyaretçilere ilişkin örnek kütle belirlenmesinde, ana kütle sayısının bilinmediği örneklem belirleme yöntemi ($n = t^2pq/d^2 - \%5$ örnekleme hatası) uygulanmış ve örneklem 385 olarak belirlenmiştir. Araştırmada örneklem sayısının daha fazlasına ulaşılmış olup toplam 490 ziyaretçiden veri alınmıştır. Bozcaada'nın 2011 Türkiye İstatistik Kurumu ADNK verilerine göre nüfusu 2465'dir. Yerel toplum evreninde, ikameti Bozcaada'da olan, belirli süreli ya da tüm yıl boyunca adada yaşayan, 18 yaşının üzerindeki nüfus temel alınmıştır. Yerel toplum örnek kütle belirlenmesinde, ana kütle sayısının bilindiği örneklem belirleme yöntemi ($n = N \frac{t^2pq}{d^2 (N-1)} + t^2pq - \%5$ örnekleme hatası) uygulanmış (Yazıcıoğlu ve Erdoğan, 2004: 49-50) ve örneklem büyüklüğü 278 olarak belirlenmiştir. Burada 18 yaşından büyük nüfus temel alınmış ve örneklem sayısının % 80'ini oluşturan 222 kişiden veri alınmıştır.

Turizm endüstrisi, Bozcaada'da ziyaretçilere doğrudan hizmet veren konaklama işletmeleri, yiyecek içecek işletmeleri, seyahat, aktivite ve eğlence işletmelerini kapsamaktadır. Bozcaada Belediyesi'nden alınan resmi verilere göre Bozcaada'da 113 konaklama işletmesi bulunmaktadır (Bozcaada Belediyesi, 2013). Bu işletmelerin 3'ü Kültür ve Turizm Bakanlığı'na bağlı turizm işletme belgeli tesis olup kalan 110 işletmeye,

Belediye belgeli konaklama işletmesidir. Yiyecek-içecek işletmesi kategorisinde hepsi belediye ruhsatlı 44 işletme; seyahat işletmesi kategorisindeyse 2 araç-bisiklet-motosiklet kiralama işletmesi ve 1 adet de aktivite işletmesi (su sporları) olmak üzere toplamda 157 turizm işletmesi bulunmaktadır. Bozcaada'ya ilişkin turizm endüstrisi anakütlenin % 65'ine ulaşılmış olup toplamda 102 işletmeden veri alınmıştır. Yereldeki kamu yönetim birimleri olarak Kaymakam ve Belediye Başkanı ile; Sivil Toplum Yöneticileri olarak adada varolan iki derneğin (Bozcaada Turizm İşletmecileri Derneği ve Bozcaada Doğayı Koruma Kültür ve Sanat Derneği) yöneticileriyle görüşülmüştür.

3.1.7 Alan Araştırması Süreci

Alan araştırması, ziyaretçiler için 2012 ve 2013 yıllarında ada turizminin en yoğun olduğu yaz dönemlerinde (Haziran-Eylül), diğer paydaşlar için aynı yılların Nisan-Mayıs ve Eylül-Kasım dönemlerinde gerçekleştirilmiştir. Alan araştırmasının büyük bir çoğunluğu araştırmacı tarafından yüz yüze gerçekleştirilmiş; ziyaretçi anketlerinde anketör de kullanılmıştır. Ziyaretçi anketleri İngilizce ve Türkçe olarak iki dilde uygulanmış olup; İngilizce anket için ölçek önce yeminli bir tercüman aracılığıyla Türkçe'den İngilizce'ye sonra tekrar Türkçeye ve en son olarak tekrar İngilizce'ye çevrilerek oluşturulmuştur.

3.1.8 Bulgular

Bulguların birinci bölümü, anakütleden çekilen örneklem grupları için demografik bulgulardan oluşmaktadır. Paydaşların demografik özellikleri, destinasyona ilişkin algıları ve sürdürülebilir turizm konusundaki uygulamalarının ve tutumlarının öğrenilmesine ilişkindir. İkinci bölüm, sürdürülebilir destinasyon yönetimi konusunda paydaş olarak değerlendirilen unsurların, sürdürülebilir destinasyon yönetiminin yönetsel, sosyo-ekonomik ve çevresel boyutlarına ilişkin algılarının ölçülmesinden oluşmaktadır. Bozcaada yerel toplumu, yereldeki kamu ve sivil toplum yöneticileri, turizm endüstrisinin temsilcileri ve aday ziyaret eden yerli ve yabancı ziyaretçilerin sürdürülebilir destinasyon yönetimi konusundaki algı ve tutumlarıyla sürdürülebilir turizm uygulamaları araştırılmıştır. Bu kapsamda ölçekte algı ve tutumları ölçen faktör ve değişkenler için yapısal eşitlik modelleri kurularak analizler de yapılmıştır. Bu analizler her bir paydaş için ayrı ayrı

yapılmış ve paydaşların sürdürülebilir destinasyon yönetiminin unsurlarına ilişkin algı ve tutumlarıyla, sürdürülebilir turizm uygulamaları arasındaki ilişkiler incelenmiştir.

Bozcaada'da dört farklı paydaş grubuyla görüşülmüştür. İlk olarak Tablo 3.1'de anakütleyi oluşturan paydaşlardan toplanan anketlerin dağılımı görülmektedir. Ayrıca, Bozcaada Kaymakamı, Belediye Başkanı ve iki ayrı sivil toplum örgütünün başkanına yarı yapılandırılmış görüşme formu uygulanarak veri elde edilmiştir. Tüm ölçeklerin güvenilirlikleri Cronbach's Alpha istatistiği ile ölçülmüş; anketlerde kullanılan ölçeklerin boyutların güvenilirlikleri, ziyaretçi ölçeğinde en az 0,851; yerel toplum ölçeğinde 0,912; turizm işletmecilerinde 0,846 olacak şekilde hesaplanmıştır. Paydaşlara yönelik ölçeklerde soru bütün korelasyonlara da bakılmış ve negatif korelasyona sahip herhangi bir maddeye rastlanmamıştır. Ölçekten silindiğinde ölçeklerin güvenilirliğini yükselten herhangi bir soruya da rastlanmamıştır. Tablo 3.2'de anakütleyi oluşturan paydaş grupları ve bunlara ilişkin anket sayıları verilmiştir.

Tablo 3.2 Paydaş Gruplarının Toplam Veri İçindeki Oranları

Anakütle Grubu	Frekans/Sıklık	Yüzde	Toplam Yüzde
Yerel Toplum	222	% 27,13	% 27,13
Turizm Endüstrisi	102	% 12,86	% 39,99
Ziyaretçiler	490	% 59,97	% 99,96
Yerel Kamu-Sivil Yönetim	4	% 0,04	% 100
Toplam	818	100	

30'u yabancı olmak üzere toplam 490 ziyaretçi, 222 yerel toplum üyesi, 102 işletmeciyile görüşülmüş ve veri toplanmıştır.

3.1.8.1 Ziyaretçilere İlişkin Bulgular

Veri toplama sürecinde sürdürülebilir destinasyon yönetiminin bir paydaşı olarak değerlendirilen ziyaretçilere ilişkin veriler, Türkçe-İngilizce anketler yoluyla toplanmıştır. Turizm literatüründe ziyaretçi, bir turistik destinasyonu günübirlikçi ya da turist olarak ziyaret eden kişiler için kullanılan ortak terimdir. Araştırmada adayı hem günübirlik hem

de konaklayarak ziyaret eden gnbirliki ve turistlerden bilgi toplanmıřtır. Ziyaretilerin demografik zelliklerini yansıtın bilgiler Tablo 3.3'de gsterilmiřtir.

Tablo 3.3 Ankete Katılanların Ziyaretilerin Demografik zellikleri (Yerli-Yabancı)

DEĐİŐKEN		n	%
Uyruk	T.C.Vatandařı	460	93,88
	Yabancı lke Vatandařı	30	6,12
Cinsiyet	Bay	230	46,9
	Bayan	260	53,1
Yař	16-29 yař arası	171	34,9
	30-39	185	37,8
	40-49	83	16,9
	50-59	35	7
	60 ve zeri	16	3,3
Medeni Durum	Evli	241	49,2
	Bekar	249	50,8
Eđitim Durumu	Lise ya da altı	71	14,5
	nlisan ya da lisans	266	54,
	Yksek lisans yada doktora	153	31,2
Aylık Ort. Gelir	1.000 TL'den az	2	0,8
	1.000-2.000 TL arası	78	19,9
	2.001-4.000 TL arası	138	35,5
	4.001-7.000 TL arası	92	23,9
	7.001-10.000 arası	52	13,4
	10.001 TL ve st	25	5,5
Meslek (alıřma durumu)	İřsiz	14	2,9
	zel sektr alıřanı	223	45,6
	Kamu alıřanı	89	18,2
	Esnaf-Serbest meslek sahibi	82	16,7
	Emekli	30	6,1
	Diđer	52	10,5

Tüm ziyaretçi ölçeğinde yer alan boyutların güvenilirlikleri en az 0.851 olacak şekilde hesaplanmıştır. Ziyaretçilere yönelik anketin ilk bölümde ziyaretçileri betimlemeye yönelik kategorik sorular yer almıştır. Diğer dört bölüm ise 5'li Likert ölçeğiyle ölçeklendirilmiş sorulardan oluşmaktadır. Ziyaretçilere yönelik ölçek 5 ölçekli olup 1, ilgili maddedeki duruma kesinlikle katılmamayı, 5 ise tamamen katılmayı gösterecek şekilde derecelendirilmiştir. Ziyaretçilere yönelik ölçeklerin güvenilirlikleri ve betimleyici istatistikleri Tablo 3.4'de verilmiştir.

Tablo 3.4: Ziyaretçilere Yönelik Ölçeklerin Güvenilirlikleri ve Betimleyici İstatistikleri

Değişken Ziyaretçi	Ortalama	Std. Sapma	Soru Bütün Korelasyon	Silindiğinde Cronbach's Alpha	Değişken	Ortalama	Std. Sapma	Soru Bütün Korelasyon	Silindiğinde Cronbach's Alpha
Y1	4.04	1.196	.825	.960	SE11	4.10	1.109	.821	.974
Y2	4.10	1.162	.837	.959	SE12	4.22	1.151	.906	.972
Y3	4.09	1.171	.874	.957	SE13	4.16	1.167	.851	.974
Y4	4.17	1.168	.864	.957	SE14	4.12	1.147	.864	.973
Y5	4.33	1.200	.891	.956	SE15	4.09	1.185	.787	.975
Y6	4.25	1.195	.855	.958	SE16	4.10	1.125	.880	.973
Y7	4.26	1.192	.853	.958	SE17	4.17	1.194	.874	.973
Y10	4.16	1.129	.846	.958	SE18	4.37	1.232	.906	.972
Yon. Cronbach's Alpha=.963. Genel ortalama=4.175					SE19	4.33	1.201	.91	.972
Ç24	4.35	1.200	.895	.944	SE20	4.11	1.163	.817	.974
Ç25	4.33	1.240	.878	.944	SE21	4.20	1.167	.886	.973
Ç26	4.20	1.210	.820	.945	SE22	4.25	1.198	.871	.973
Ç27	4.31	1.237	.878	.944	SE. Cronbach's Alpha=.975. Genel ortalama=4.185				
Ç31	4.20	1.208	.870	.944	TY8_1	.95	1.320	.570	.952
Ç32	4.28	1.150	.878	.944	TY9_2	3.48	1.432	.376	.957
Ç34	4.38	1.176	.886	.944	TÇ23_3	4.31	1.187	.889	.944
Çev. Cronbach's Alpha=.975. Genel ortalama=4.295					TÇ28_4	3.48	1.387	.463	.955
Tüm Ölçek. Ziyaretçi: Cronbach's Alpha=.985. Genel ortalama=4.1355					TÇ29_5	3.69	1.331	.660	.949
					TÇ30_6	3.67	1.343	.630	.950
					TÇ33_7	4.32	1.172	.896	.944
					SE. Cronbach's Alpha=.851. Genel ortalama=3.843				

Ziyaretçi ölçeklerinde en küçük ortalama tutum ölçeğinde olup 3.843 olarak hesaplanmıştır. “Orta derecede katılıyorum”la, “katılıyorum” arasında ancak orta düzeye daha yakındır. Ziyaretçilerin tüm ölçekler içinde en düşük oranda katıldığı ifade, yine tutum ölçeğindeki “Aşırı yoğunluk zamanlarında (Taşıma kapasitesini aşan durumlarda), gerekirse ziyaretçi girişinin kısıtlanmasına” ilişkindir. Tutum ölçeğindeki diğer bir düşük ortalama benzer biçimde “Bozcaada’ya aşırı ziyaretçi gelişini, (taşıma kapasitesine aşan) önleyici uygulamalar yapılmasına” katılımı ilgilidir. Ziyaretçilerin tutumlarını ölçen bu iki soru, sürdürülebilir turizmin kapsamında destinasyonun taşıma kapasitesinin aşılmasını dikkate alan ve bu çerçevede destinasyonu koruyucu ancak kendileri için kısıtlayıcı önlemler alınmasına, ziyaretçilerin mesafeli durduğunu göstermektedir.

Tutumla ilişkin sorulardan oluşan boyutun genel ortalaması algıya ilişkin boyutların genel ortalamasından da düşüktür. Bu durum ziyaretçilerin sürdürülebilirlik ve sürdürülebilir destinasyon yönetiminin unsurlarına yönelik algılarının güçlü olmasına rağmen bu yöndeki tutum ve uygulamalarının henüz aynı düzeyde olmadığını göstermektedir. Ziyaretçiler, kısıtlayıcı, kontrol edici ve düzenleyici uygulamaların, özellikle kendilerini etkilemesi durumunda, yargılarına ters düşen ya da yargularıyla birebir aynı paralellikte olmayan; daha bağımsız kararlar verebilmektedir. Bu durum sürdürülebilir turizm ve uygulamalar konusunda ziyaretçilerin daha da gelişmesi gerektiğini ortaya çıkarmaktadır.

Ziyaretçilerin anketinde en yüksek ortalama 4.38’le, “Adanın özel ve korunması gereken bir turistik bölge olduğuna” katılım konusunda gerçekleşmiştir. Ziyaretçilerin en yüksek düzeyde mutabık olduğu ifade, Bozcaada’nın korunması gereken özel bir destinasyon olduğudur. Bunu, 4,37’lik ortalamayla “Bozcaada’daki tüm işletmelerde, menü ve fiyatların müşteriler tarafından görülebilir olmasına” katılım, ifadesi izlemektedir. Bu veri, Bozcaada’daki özellikle yiyecek-içecek işletmelerinde menü ve fiyat çizelgelerinin ya hiç bulunmaması ya da istenilen düzeyde müşteriye sunulmaması nedeniyle ziyaretçilerin bu konuda hassas olduğunu göstermektedir. Bu durum, Bozcaada’daki doğrudan gözlemlerle de paralellik taşımaktadır. Bozcaada Belediyesi ve Bozcaada Turizm İşletmecileri Derneği tarafından sezon öncesi işletmelerle yapılan toplantılarda, işletmelere bu yönde uyarılar yapılmış ve menü-fiyat uygulamasına dikkat etmeleri gerektiği vurgulanmıştır. Bozcaada Belediyesi ile yapılan görüşmede, 2012 ve 2013 yıllarında Belediye’ye gelen şikayetlerde bu konunun şikayetlerin büyük bir

çoğunluğunu oluşturduğu öğrenilmiştir. Menü ve fiyatların görünebilir ve bilinebilir olması noktasında, işletmelerin performansının henüz ziyaretçilerin beklentilerine uygun düzeyde olmadığı görülmektedir.

Anketi yanıtlayan paydaş grupları içinde ziyaretçilere ilişkin anketlerde diğer gruplardan farklı olarak ziyaret tipi, sayısı, kalış süresi, adayla ilgili bilgi kaynakları, kullandığı ulaşım aracı, adayı tercih etme sebebi ve adanın imajına ilişkin sorular sorulmuştur. Bunlardan ilki ziyaretçilerin adaya kimle geldiğini belirlemeye yönelik Ziyaretçi Tipi sorusu ve adaya geliş sıklığını ölçmeye yönelik sorulardır.

Tablo 3.5 Ziyaretçi Tipi

Ziyaretçi Tipi	Frekans/Sıklık	Yüzde	Toplam Yüzde
Aile	202	41,2	41,2
Aile ve arkadaşlar	64	13,1	54,3
Arkadaşlar	193	39,4	93,7
Bireysel	31	6,3	100
Toplam	490	100,0	

Bozcaada'yı tercih eden ziyaretçilerin % 41,2'si aileleri, % 39,4'ü arkadaşları, %13,1'i aile ve arkadaşlarıyla gelenlerden oluşmaktadır. Bozcaada bu yanılla hem aile hem de arkadaşlarla ziyaret edilebilen; farklı profillere hitap eden, çekebilen bir destinasyondur.

Tablo 3.6 Bozcaada'yı Ziyaret Edenlerin Ziyaret Sıklığı

Ziyaret Sıklığı	Frekans/Sıklık	Yüzde	Toplam Yüzde
İlk	216	44,1	44,1
İkinci	97	19,8	63,9
Üçüncü	46	9,4	73,3
Üçten fazla	131	26,7	100
Toplam	490	100,0	

Ankete katılan ziyaretçilerin % 44,1'i Bozcaada'yı ilk kez; ikinci olarak % 26,7'si üçten fazla kez aday ziyaret edenlerden oluşmaktadır. Bu durum, Bozcaada'nın hem yeni turist çekebilen dinamik bir destinasyon olduğunu, hem de eski ziyaretçilerin tekrar ziyaret ettiği bir destinasyon olarak sadakat yarattığını, göstermektedir.

Tablo 3.7 Bozcaada'yı Tercih Edenlerin Ziyaret Süresi

Kalış-Geceleme süresi	Frekans/Sıklık	Yüzde	Toplam Yüzde
Günübirlik	24	4,9	4,9
1 gece	27	5,5	10,4
2 gece	87	17,8	28,2
3 gece ve üstü	352	71,8	100
Toplam	490	100,0	

Ankete katılan ziyaretçilerin % 4,9 'u Bozcaada'da konaklamayan, günübirlik ziyaretçilerden; büyük bir çoğunluk olarak % 71,8'i ise Bozcaada'da 3 gece ve üstünde konaklayanlardan oluşmaktadır. Bulgular, ziyaretçilerin destinasyonda kalma süresinin, 1-2 gecelik kısa konaklamadan ziyade, 3 gece üstünde uzun konaklamalar şeklinde gerçekleştiğini göstermektedir.

Tablo 3.8 Bozcaada'ya Gelenlerin Ulaşım Tipi

Bozcaada'ya Geliş Şekli	Frekans/Sıklık	Yüzde	Toplam Yüzde
Özel aracı	320	65,3	65,3
Şehirlerarası Otobüs	127	25,9	91,2
Uçak	13	2,7	93,9
Seyahat acentasının aracı	11	2,2	96,1
Yat-Tekne	19	3,9	100,0
Toplam	490	100,0	

Ziyaretçilerin Bozcaada'ya gelirken ulaşım aracı olarak çoğunlukla özel araçlarını tercih ettikleri görülmektedir. İkinci ulaşım tercihi ise toplu ulaşım aracı olarak şehirlerarası otobüslerdir. Bulgular, ziyaretçilerin % 65,3'ünün özel araçlarıyla Bozcaada'ya geldiklerini göstermektedir. Bu veri, ada için trafik yoğunluğu, park sorunu, organik tarım alanları, bağlar ve doğaya zarar verme gibi olumsuz etki potansiyelinin

yüksek olduğunu göstermektedir. Sürdürülebilir turizm açısından da ziyaretçilerin daha çok ve yoğun olarak toplu taşıma yerine özel araçlarını tercih etmeleri ve ada içinde kullanmaları, özellikle karbon emisyonu ve buna bağlı olumsuz etkilerin yanında, adanın ekolojik sistemi ve fiziki yapısını zorlaması nedeniyle de sorunlu bir durumdur. Daha sürdürülebilir bir destinasyon olma sürecinde bu oranın toplu taşıma ve karbon emisyonu açısından daha az zararlı araçlar lehine değişmesi gerekmektedir.

Tablo 3.9 Bozcaada Hakkındaki Bilgi Kaynakları

Bozcaada hakkındaki bilgi kaynakları	Frekans/Sıklık	Yüzde
Gazete ve dergilerden	64	13,1
TV programlarından	38	7,6
İnternette	162	33,1
Seyahat acentasından	4	0,8
Tanıdık veya dostlardan	385	78,6
Diğer	26	5,3

Birden fazla seçeneğin birlikte işaretlenebildiği bu soruda, ziyaretçilerin Bozcaada'yla ilgili en önemli bilgi kaynağının, tanıdık ve dostları olduğu görülmektedir. Bunun yanında internet de ikinci önemli bilgi kaynağı olarak kullanılmaktadır. Bu sorudaki algı, daha çok Bozcaada'yı tercih etme sürecinde hangi araç ya da kaynakların etkili olduğu şeklinde okunduğundan, ziyaretçilerin karar verme sürecinde, tanıdık ve dostlarının olumlu anlatıları ve tavsiyelerinin etkili olduğu söylenebilir. Ayrıca Bozcaada için kulaktan kulağa pazarlamanın hala etkili olduğu; Bozcaada'yı ziyaret etmiş turistlerin olumlu deneyimlerini, potansiyel turistlere aktardığı ve bunun tercihler üzerinde etkili olduğunu söylemek mümkündür.

Tablo 3.10 Konaklama Tesisin Seçilme (Rezervasyon) Yöntemi

Konaklama tesis seçimi	Frekans/Sıklık	Yüzde	Toplam Yüzde
Önceden rezervasyon yaptırarak	395	80,6	80,6
Adaya geldikten sonra gezip araştırarak	79	16,1	96,7
Bir acenta ya da onun aracılığıyla	16	3,3	100,0
Toplam	490	100,0	

Bozcaada'yı ziyaret eden turistlerin büyük bir çoğunluğu (% 80,6) konaklama tesisini adaya gelmeden önce seçip, rezervasyonunu yaptırmaktadır. Kapı müşterisi olarak nitelendirilebilecek, adaya rezervasyonsuz gelip daha sonra gezip araştırarak tesisini seçen müşteri oranıysa % 16,1 düzeyindedir. Bir acenta vasıtasıyla gelen müşteri oranıysa % 3,3 düzeyindedir. Bu oran Bozcaada'nın özellikle yüksek sezonda acenta ya da tur operatörlerinin organize turlarıyla seyahat edilen bir destinasyon olmadığını göstermektedir. Bozcaada ağırlıklı olarak, organize turlarla değil, bağımsız turistler tarafından bireysel olarak ziyaret edilen bir destinasyondur. Bu karakteristik yapısından dolayı Bozcaada için, tur operatörleri ve seyahat acentalarının bir paydaş olarak değerlendirilmesi ya da destinasyon yönetimi sürecine dahil edilmesi de çok etkili olmamaktadır.

Ziyaretçilerin Tablo 3.11'de verilen Bozcaada'yı tercih sebeplerine ilişkin çok seçenekli ve sıralamalı soruda; ziyaretçilerin % 74,9 genel ortalamayla en çok, sakinliği nedeniyle Bozcaada'yı tercih ettiği; aynı zamanda sıralama açısından, sakinliğin 227 kez birinci sırada işaretlenerek, ziyaretçinin en çok tercih etme nedenlerinden birincisi olduğu ortaya çıkmaktadır. Ziyaretçilerin ikinci önemli tercih nedeni, Bozcaada'nın denizi, kumsalları ve koylarının çekiciliğidir. Toplamda 364 kez işaretlenen bu seçenek, en önemli neden olarak da 143 kez tercih edilmiştir. Üçüncü önemli tercih sebebi Bozcaada'nın mimarisi, evleri ve sokaklarının çekiciliğidir. 196 kez toplam ve 44 kez ilk sırada işaretlemeyle bu seçenek, ziyaretçilerin üçüncü sırada tercih etme nedeni olmuştur.

Tablo 3.11 Ziyaretçilerin Bozcaada'yı Tercih Sebepleri

Bozcaada'yı tercih sebebi	Frekans/Sıklık	Sıralama	Toplam Yüzde
Sakinliği	Toplam 367	1.sırada: 227 ; 2.sırada: 89 3. Sırada: 51	74,9
Deniz, kumsal ve koyları	Toplam 364	1.sırada: 143; 2.sırada: 167 3.sırada: 54	74,3
Mimarisi, ev ve sokakları	Toplam 196	1.sırada: 44; 2.sırada: 62 3.sırada: 90	40,0
Şarap ve şarap fabrikaları	Toplam 136	1.sırada: 25; 2.sırada: 49 3.sırada: 62	25,5
Yakınlığı ve ulaşım avantajı	Toplam 95	1.sırada: 15; 2.sırada: 31 3.sırada: 49	19,4

Güvenli olması	Toplam 80	1.sırada:8; 2.sırada: 21 3.sırada: 51	16,3
Tarihi Mirası	Toplam 63	1.sırada: 13; 2.sırada: 27 3.sırada: 23	12,9
Üzümleri, bağları ve bağcılığı	Toplam 61	1.sırada: 9; 2.sırada: 15 3.sırada: 37	12,0
Turistik işletmelerin çekiciliği	Toplam 42	1.sırada: 9; 2.sırada: 10 3.sırada: 23	8,6
Film ve dizilerden ilgi çekmesi	Toplam 31	1.sırada: 1; 2.sırada: 5 3.sırada:25	6,3
Yerel yemek ve içecekleri	Toplam 31	1.sırada: 4; 2.sırada: 7 3.sırada: 20	6,3

Bozcaada'yı tercih eden ziyaretçilerin tercih etme nedenleri, sürdürülebilir turizm ve destinasyon ilkeleri açısından da uyumludur. Bozcaada'yı tercih etme nedenlerinden en önemlisi olan sakinlik; ziyaretçilerin kalabalık, gürültülü, yoğun ve stresli bir tatili arzulamadığını ve destinasyon olarak da Bozcaada'nın buna uygun bir konsept sunduğu algısını vermektedir. Ziyaretçilerin aynı zamanda destinasyondan genel beklentilerini de yansıtan bu veri, Bozcaada'nın ziyaretçi profilinin, sürdürülebilir turizme yönelik dönüşümlere eğilimli olduğu şeklinde yorumlanabilir.

Ziyaretçilere, tercih sebebinden sonra Bozcaada'nın imajı sorulmuştur. Tablo 3.11'de detaylandırılan Bozcaada'nın imajına ilişkin çok seçenekli ve sıralamalı soruda, ziyaretçilerin Bozcaada'yı en çok "sakinlik ve huzur"la özdeşleştirdiği görülmektedir. Toplamda 330 kez ve % 67,3 oranında işaretlenen imaj 139 kez de ilk sırada yer almıştır. Bozcaada'nın imajı, ikinci sırada "Deniz-kum-güneş"le eşleştirilmiştir. Toplamda % 65,7 oranında ve 322 kez işaretlenen seçenek, 157 kez de birinci sırada yer almıştır. Doğal güzellikler" toplamda % 47,6 ve 233 kez işaretlenerek üçüncü imaj olarak algılanmaktadır.

Tablo 3.12 Ziyaretçiler Açısından Bozcaada'nın İmajı

Bozcaada'yı imajı	Frekans/Sıklık	Sıralama	Toplam Yüzde
Sakinlik ve huzur	Toplam 330	1.sırada önemli: 139 2.sırada önemli: 95 3.sırada önemli: 96	67,3
Deniz kum güneş	Toplam 322	1.sırada önemli: 157 2.Sırada önemli : 98 3. sırada önemli : 67	65,7
Doğal güzellikler	Toplam 233	1.sırada önemli: 66 2.sırada önemli: 96 3.sırada önemli: 71	47,6
Şarap ve şarapçılık	Toplam 152	1.sırada önemli :42 2.sırada önemli :61 3.sırada önemli: 49	31,0
Farklı yerel tat ve lezzetler	Toplam 104	1.sırada önemli: 9 2.sırada önemli: 43 3.sırada önemli: 52	21,2
Bağlar ve üzümler	Toplam 72	1.sırada önemli :13 2.sırada önemli :25 3.sırada önemli :34	14,7
Sanat ve sanatçılar	Toplam 18	1.sırada önemli: 3 2.sırada önemli: 5 3.sırada önemli: 10	3,7
Özgün mimari, ev ve sokaklar	Toplam 171	1.sırada önemli: 42 2.sırada önemli: 48 3.sırada önemli: 81	34,9
Diğer	Toplam 7	1.sırada önemli: 4 2.sırada önemli: 3 3.sırada önemli: 7	1,4
Zengin tarihi miras	Toplam 61	1.sırada önemli :18 2.sırada önemli :27 3.sırada önemli :25	12,4

Hem tercih sebebi, hem de imaj olarak sakinliğin ziyaretçilerden en yüksek puanları alması tutarlılık açısından da önemlidir. Ziyaretçilerin Bozcaada imajı ile Bozcaada'yı

tercih etme sebepleri birbiriyle benzeşmekte olup tutarlıdır. Sakinlik ve deniz-kum-güneş, ziyaretçilerin Bozcaada'yla ilgili imaj ve tercih sebeplerinde en önemli unsurlardır. Destinasyonun sürdürülebilir geleceği ve turizmin ziyaretçi beklentilerine uygun devam edebilmesi için Bozcaada'nın sakin ve huzurlu bir destinasyon olarak kalması önemlidir. Bu imaj ve algı, sürdürülebilir turizm ve destinasyon ilkeleriyle de oldukça uyumludur. Sakin bir destinasyonu tercih eden turistlerin potansiyeli, sürdürülebilir turizm uygulamalarına yatkınlık açısından da olumlu bir zemin sunmaktadır.

Ziyaretçilere Bozcaada'da yaptıkları ya da yapmayı planladıkları aktivitelere ilişkin veriler Tablo 3.13'te gösterilmiştir. Buna göre, Bozcaada'yı ziyaret edenler için en önemli ve temel aktivite, denize girmek-plajda dinlenme aktivitesi olarak gerçekleşmektedir. Çalışmanın adanın yüksek sezonu olan yaz döneminde yapılması, deniz aktivitesini besleyen önemli bir faktör olarak görülebilir. Ayrıca ağırlıklı yerli turistlerin ziyaret ettiği bir destinasyon olması, deniz-kum-güneşle özdeşleşen turistik aktivitelerin bu turist profili tarafından özellikle tercih edildiğinin de bir göstergesidir. Bunu ada turu ve şarap tadımları aktiviteleri izlemektedir. Ada'ya özgü yiyecek ve içecekleri tanımak, yerel lezzetleri tatmak da hemen hemen aynı oranda önemli bir aktivite olarak görülmekte ve yapılmaktadır.

Tablo 3.13 Ziyaretçilerin Bozcaada'da Tercih Ettiği Aktiviteler

Yapılan Aktiviteler	Frekans/Sıklık	Yüzde
Denize girmek ve güneşlenmek	Toplam 411	83,9
Ada turu yapmak	Toplam 296	60,4
Günbatımı (polente) turlarına katılmak	Toplam 216	43,7
Bağları gezmek	Toplam 125	25,3
Şarap tadımları yapmak	Toplam 231	46,9
Ada'ya özgü yiyecek ve içecekleri tanımak	Toplam 228	46,5
Tekne ile ada turu yapmak	Toplam 64	12,9
Bisikletle ada turu yapmak	Toplam 74	15,1
Sanat galerilerini ve sergileri gezmek	Toplam 75	15,1
Doğa yürüyüşü (trekking) yapmak	Toplam 68	13,9
Rüzgar sörfü yapmak	Toplam 32	6,5
Diğer	Toplam 10	2,0

Bozcaada'daki temel turistik aktivitelerin deniz, kültür, gastronomi, doğa ve kırsal turizm açısından çeşitlilik arz ettiği ve farklı turizm kaynaklarından beslendiği görülmektedir. Bu çeşitlilik, sürdürülebilir turizmin ilkeleri ve uygulanabilir sürdürülebilir turizm türleri açısından da elverişli bir destinasyon olduğunu göstermektedir. Kısa bir sezona kitlesel biçimde sıkışan deniz turizminin olumsuz etkilerini, sürdürülebilirlik ilkeleri hayata geçirilerek azaltılabilir. Bunun dışındaki diğer turizm türlerinin, Bozcaada'nın daha sürdürülebilir bir destinasyon olması açısından da olumlu etkisi olacaktır. Sezonun uzaması; yerel halkın gelir kaynaklarının, ekonomik çeşitliliğin, istihdamın ve yerel ürünlerin üretiminin artması sosyo-ekonomik yapının gelişmesini de destekleyecektir.

3.1.8.2 Yerel Topluma İlişkin Bulgular

Yerel toplum paydaş grubunda 222 anket yapılmıştır. 18 yaşından büyük ve adada ikamet edenlere uygulanan bu anketlerde, yerel toplumun sürdürülebilir destinasyon yönetiminin unsurlarına ilişkin algıları ve turizmin etkilerine yönelik tutumları ölçülmüştür. Araştırmada kullanılan tutum ölçeği, turizmin olumlu ve olumsuz etkilerini ölçmek amacıyla birçok uluslararası çalışmada (Lankford ve Howard, 1994; Milman ve Pizam, 1988; Perdue, Long ve Allen, 1990, Akova 2006; Gümüş ve Özüpekçe 2009) kullanılıp uygulanmıştır. İlk olarak yerel toplumun demografik profiline ilişkin bilgiler Tablo 3.14'te verilmiştir.

Tablo 3.14 Yerel Toplumun Demografik Özellikleri

DEĞİŞKEN		n	%
Cinsiyet	Bay	130	58,6
	Bayan	92	41,4
Yaş	18-29 yaş arası	69	33
	30-39	86	38,9
	40-49	38	17,
	50-59	17	7,
	60 ve üzeri	7	2,7
Medeni Durum	Evli	115	51,8
	Bekar	107	48,2
Eğitim Durumu	Lise ya da altı	82	36,9
	Önlisans ya da lisans	125	56,3
	Yüksek lisans ya da doktora	15	6,8
Aylık Ort. Gelir	1.000 TL'den az	36	19,9
	1.000-2.000 TL arası	94	51,9
	2.001-4.000 TL arası	47	26,0
	4.001-7.000 TL arası	4	2,2
	7.001 TL ve üzeri	-	-
Meslek (Çalışma durumu)	İşsiz	18	8,1
	Özel sektör çalışanı	41	18,5
	Kamu çalışanı	79	35,6
	Esnaf-Serbest meslek sahibi	39	17,6
	Emekli	8	3,6
	Öğrenci	23	10,4
	Diğer	14	6,3

Diğer paydaşlardan farklı olarak, yerel toplumun turizmin etkilerine yönelik tutumları üç farklı boyut üzerinden belirlenmiştir. Bunlar ekonomik tutumlar, çevresel tutumlar ve sosyo-kültürel tutumlardır. Ölçekte yer alan maddeler 1 kesinlikle

katılmıyorum 5 ise tamamen katılıyorum olacak şekilde ölçeklendirilmiştir. Yerel topluma yönelik ölçeklerin güvenilirlikleri ve betimleyici istatistikleri Tablo 3.15'te verilmiştir

Tablo 3.15: Yerel Topluma Yönelik Ölçeklerin Güvenilirlikleri ve Betimleyici İstatistikleri

Değişken YEREL	Ortalama	Std. Sapma	Soru Bütün Korelasyon	Silindiğinde Cronbach's	Değişken	Ortalama	Std. Sapma	Soru Bütün Korelasyon	Silindiğinde Cronbach's
TUT1	4.4910	.67764	.631	.579	SE11	4.3784	.65982	.436	.822
TUT2	4.4910	.72910	.669	.554	SE12	4.4955	.56878	.510	.817
TUT3	4.5225	.64305	.626	.586	SE13	4.3468	.79105	.577	.810
TUT6	4.5676	.65387	.189	.742	SE14	4.3514	.73870	.549	.813
TUT9	4.1351	.95592	.287	.750	SE15	4.3739	.73678	.557	.812
EKOT: Cronbach's Alpha=.698. Genel ortalama= 4.441					SE16	4.3153	.77263	.452	.821
TUT23	3.8514	1.08485	.599	.851	SE17	4.4685	.69020	.504	.817
TUT25	3.6577	1.13756	.756	.787	SE18	4.6081	.61983	.490	.818
TUT26	3.5901	1.15280	.809	.763	SE19	4.6306	.56964	.441	.822
TUT27	3.4775	1.20967	.625	.844	SE20	4.4459	.69533	.415	.824
CEV: Cronbach's Alpha=.853. Genel ortalama= 3.644					SE21	4.4955	.66420	.429	.822
TUT11	3.4640	1.22051	.709	.674	SE22	4.5270	.72866	.504	.817
TUT12	3.3153	1.24749	.703	.675	SE: Cronbach's Alpha=.830. Genel ortalama= 4.453				
TUT13	.3333	1.25726	.646	.696	Ç23	4.5946	.66426	.473	.799
TUT14	3.5180	1.19847	.598	.715	Ç24	4.5405	.66297	.505	.797
TUT19	3.5270	1.12023	.122	.853	Ç25	4.5495	.68914	.424	.803
SOSKT: Cronbach's Alpha=.774. Genel ortalama= 3.432					Ç26	4.5315	.69673	.483	.798
Y1	4.2342	.82884	.494	.808	Ç27	4.5721	.63227	.500	.798
Y2	4.2703	.71754	.630	.796	Ç28	4.1441	1.08337	.496	.800
Y3	4.2883	.71046	.606	.798	Ç29	4.3919	.94391	.578	.788
Y4	4.3649	.70373	.628	.797	Ç30	4.3288	1.00450	.453	.804
Y5	4.3964	.74639	.612	.797	Ç31	4.5270	.60667	.537	.795
Y6	4.2432	.76951	.651	.793	Ç32	4.6712	.51667	.485	.801
Y7	4.3694	.71097	.528	.805	Ç33	4.7207	.49744	.475	.802
Y8	4.0856	1.05799	.479	.812	Ç34	4.6216	.80219	.334	.812
Y9	3.6126	1.27397	.260	.852	ÇEV: Cronbach's Alpha=.813. Genel ortalama= 4.516				
Y10	4.3649	.65026	.512	.808	Tüm ölçek: Cronbach's Alpha=.912. Genel ortalama= 4.188				
YON: Cronbach's Alpha=.822. Genel ortalama= 4.223									

Ölçeklerin güvenilirliklerinde en küçük Cronbach's Alpha 0.698 ile yerel halkın turizmin ekonomik etkilerine yönelik tutumlarıyla ilgili ölçekten elde edilmiştir. En küçük ortalamaysa, 3.432 ile yerel halkın turizmin sosyo-kültürel tutumlarında elde edilmiştir. Sosyo-kültürel tutumlarda en düşük düzeydeki katılım “Turizm, yerel halkın sosyal ve kültürel yaşam alanlarını kısıtlar” ifadesindedir. Yerel toplumun, turizmin, sosyo-kültürel yaşamlarını kısıtladığı yargısına katılımı ortanın biraz üstünde olup; olumsuz olan bu ifadeye daha düşük oranda katılmaktadır. Tutuma ilişkin ölçekte en yüksek oranda katılımsa “Turizm, gayrimenkul fiyatlarının (satın alma ve kiralama) yükselmesine neden olmaktadır” ifadesindedir. Yerel toplum, turizmin ekonomik etkilerinden biri olan bu durumun Bozcaada için çok yüksek oranda gerçek olduğunu düşünmektedir. Bu durum turizmin olumsuz etkilerinden biri olan yerel enflasyonun özellikle konut ve işyeri satınalma-kiralama fiyatlarında gerçekleştiğini göstermektedir.

Yönetmel boyuta ilişkin unsurlarda en düşük düzeyde katılım “Aşırı yoğunluk zamanlarında (Taşıma kapasitesini aşan durumlarda), gerekirse ziyaretçi girişi kısıtlanmalıdır” ifadesindedir. Katılım düzeyi ortanın biraz üzerindedir. Yerel toplum, ziyaretçi girişini kısıtlayıcı ya da düzenleyici önlemler alınmasını çok fazla istememekte; bunu ziyaretçi sayısını düşürecek olumsuz bir uygulama olarak görme eğilimindedir. En yüksek düzeyde katılım ise “Bozcaada’daki tüm işletmelerin menü ve fiyatları, müşteriler tarafından görülebilir olmalıdır.” yargısıdır. Bu ifade, ziyaretçilerde de en yüksek katılım oranı alan “tamamen katılıyorum” düzeyindedir. Hem yerel toplum hem de ziyaretçiler işletmelerdeki menü ve fiyat uygulamalarının görünür ve bilinir olmasını istemektedir. Bu bulgu, adayı ziyaret eden turistlerden bu yönde gelen talep ve şikayetlerin, doğrudan ya da dolaylı olarak yerel topluma da yansıdığını göstermektedir. Ayrıca işletmelerin menü-fiyat uygulamalarının ziyaretçiler için tatmin edici düzeyde olmadığı, yerel toplumun da gözlemlediği bir durum olabilir. Benzer biçimde çevresel boyutta yerel toplumun en yüksek düzeyde katılımı “Daha sürdürülebilir bir Bozcaada için işletmeler sorumlu davranmalıdır.” yargısıdır. Bu veri, yerel toplumun daha sürdürülebilir bir Bozcaada için özellikle işletmelerin daha sorumlu davranmasını beklediklerini göstermektedir. Çevresel boyutta görece daha düşük katılım ise “Ziyaretçilerin, Bozcaada’ya gelirken özel araçları yerine toplu taşıma araçlarını tercih etmesine” katılım ifadesinde oluşmuştur.

Yerel toplum anketinde diğer paydaşlardan farklı olarak çalışılan işin turizmle ilgisinin olup olmadığı, ikamet durumu, süresi ve Bozcaada’nın imajıyla gibi sorular

sorulmuştur. Bu sorulardan ilki çalışılan ya da sahibi olunan işin turizmle ilgisinin olup olmadığına ilişkindir. Ankete katılan halkın % 32'si turizmle ilgili bir işte iken % 68'i turizm dışında bir işle uğraşmaktadır.

Tablo 3.16 Çalışılan/Sahibi Olunan İşin Turizmle İlgisi

İşin turizmle ilgisi	Frekans/Sıklık	Yüzde	Toplam Yüzde
Turizmle ilgili	71	32,0	32
Turizmle ilgili değil	151	68,0	100,0
Toplam	222	100,0	

Diğer bir konu ankete katılan yerel nüfusun ikamet durumuna ilişkindir. Ankete katılan yerel toplum üyelerinin ikamet durumu, ada'da yaşama ve ada dışında yaşama durumlarıyla ilişkilendirilerek sorulmuştur. Ankete katılan yerel toplumun % 76,1'i sürekli olarak yaz-kış döneminde Bozcaada'da yaşamaktadır. Sadece yazları adada yaşayan, kışın Çanakkale'de ya da İstanbul'da yaşayanların oranıysa % 11,9 düzeyindedir. Diğer olarak belirtenler ise adada sürekli ikamet etmeyip kışları İstanbul ve Çanakkale dışında başka şehirlerde ikamet edenlerden oluşmaktadır. İki kategori olarak düşündüğümüzde sürekli adada ikamet etmeyip, adayı çoğunlukla yazlık olarak kullananların toplam oranı % 23,9 düzeyinde olup bu oran aynı zamanda ikinci konut yapılaşma düzeyini göstermektedir.

Tablo 3.17 Yerel Toplumun İkamet Durumu

İkamet durumu	Frekans/Sıklık	Yüzde	Toplam Yüzde
Sürekli Bozcaada'da yaşıyorum	169	76,1	76,1
Yazın adada kışın Çanakkale'de yaşıyorum.	13	5,9	82,0
Yazın adada kışın İstanbul'da yaşıyorum	9	4,0	86,0
Diğer	31	14,0	100,0
Toplam	222	100	

Ankete katılan yerel toplumun 1-5 yıl ile 11 yıl ve üzerinde bir süredir adada yaşayanlar % 36,9'ar orandadır. 1 yıldan az bir süredir adada yaşayanlar ise % 9,9 düzeyindedir. Veriler adadaki yerleşimin hala dinamik olduğunu göstermektedir.

Tablo 3.18 Yerel Toplumun İkamet Süresi

İkamet Süresi	Frekans/Sıklık	Yüzde	Toplam Yüzde
1 yıldan az	22	9,9	9,9
1-5 yıl	82	36,9	46,8
6-10 yıl	36	16,3	63,1
11 yıl ve üzeri	82	36,9	100,0
Toplam	222	100	

Yerel topluma, Bozcaada'nın imajı çok seçenekli ve sıralamalı soruyla ziyaretçilere sorulduğu gibi sorulmuştur. Tablo 3.19'a göre yerel toplum tarafından Bozcaada'nın imajı en çok sakinlik ve huzurla özdeşleştirilmiştir. Ankete katılanların % 64'4'ü toplam işaretleme yaparken bunu 1.sırada Bozcaada'nın imajı olarak gören 82 kişi bulunmaktadır. Bozcaada, yerel toplum tarafından ikinci olarak, "deniz-kum-güneş" destinasyonu olarak görülmektedir. Buradaki toplam işaretleme % 52,7 ve birinci sırada görenlerin sayısı 60'tır. Üçüncü olarak Bozcaada, yerel topluma göre "doğal güzellikler"iyle özdeşleştirilen bir destinasyondur. Buradaki oran % 40,1 ve ilk sırada bu imajı işaretleyen kişi sayısı 16'dır.

Tablo 3.19 Bozcaada'nın Yerel Toplum Tarafından Algılanan İmajı

Bozcaada'nın imajı	Frekans/Sıklık	Sıralama	Geçerli Yüzde
Sakinlik ve huzur	Toplam 143	1.sırada: 82; 2.sırada: 28 3.sırada: 33	64,4
Deniz kum güneş	Toplam 117	1.sırada: 60; 2.Sırada: 31 3. sırada: 26	52,7
Doğal güzellikler	Toplam 89	1.sırada: 16; 2.sırada: 32 3.sırada: 41	40,1
Şarap ve şarapçılık	Toplam 83	1.sırada:23; 2.sırada:37 3.sırada::23	37,4
Bağlar ve üzümder	Toplam 64	1.sırada:14; 2.sırada:34 3.sırada:16	28,8
Özgün mimari, ev ve sokaklar	Toplam 46	1.sırada: 7; 2.sırada: 14 3.sırada: 25	20,7

Zengin tarihi miras	Toplam 38	1.sırada:11; 2.sırada: 9 3.sırada:18	17,1
Farklı yerel tat ve lezzetler	Toplam 23	1.sırada:2; 2.sırada: 13 3.sırada: 8	10,4
Diğer	Toplam 20	1.sırada: 7; 2.sırada: 8 3.sırada: 5	9,0
Sanat ve sanatçılar	Toplam 6	1.sırada: 1; 2.sırada: 2; 3.sırada: 3	2,7

Bozcaada'nın imajı, yerel toplum ve ziyaretçilerin algısında benzeşmektedir. İk paydaşın Bozcaada'nın imajı konusundaki algılarının karşılaştırması, Tablo 3.20'de verilmiştir. Oranlar farklı olsa da imaja ilişkin ilk üç unsur ve bunun sıralaması hem ziyaretçiler hem de yerel toplumda aynıdır.

Tablo 3.20 Karşılaştırmalı Bozcaada İmajı Ziyaretçiler-Yerel Toplum

Bozcaada'nın imajı	Frekans/Sıklık	
	Yerel Toplum	Ziyaretçiler
İlk üç imaj unsuru		
1-Sakinlik ve huzur	Toplam 143, (% 64,4)*	Toplam 330,(% 67,3)*
2-Deniz kum güneş	Toplam 117, (% 52,7)	Toplam 322, (% 65,7)
3-Doğal güzellikler	Toplam 89, (% 40,1)	Toplam 233,(% 47,6)

*Parantez içi yüzde oranlarını göstermektedir.

Bozcaada kalabalık, gürültülü ve aşırı yoğun olmayan ve öyle olması arzulanan bir turistik destinasyon olarak algılanıyor. Bozcaada'nın ziyaretçisi de, yerelde yaşayanları da temel imaj olarak, sakinliği görmektedir. Bu imaj algısının hem ziyaretçilerde hem de yerel toplumda aynı olması, Bozcaada'nın daha sürdürülebilir bir destinasyon olma sürecindeki uygulamaları hayata geçirme konusunda olumlu bir zemin sağlamaktadır.

3.1.8.3 Turizm Endüstrisine İlişkin Bulgular

Tez kapsamında diğer bir paydaş gurubu olan Bozcaada'daki turizm işletmelerinden 102 anketle yüz yüze görüşme yapılmış ve veri toplanmıştır. Elde edilen demografik verilerde turizm endüstrisi içinde yer alan işletmecilerin büyük bir

çoğunluğunun lise ya da altında bir eğitim düzeyine sahip erkeklerden oluştuğu görülmektedir. Turizm işletmecilerinin demografik verileri Tablo 3.21’de verilmiştir.

Tablo 3.21 Turizm İşletmecilerinin Demografik Özellikleri

DEĞİŞKEN		n	%
Cinsiyet	Bay	76	74,5
	Bayan	26	25,5
Yaş	18-29 yaş arası	19	18,6
	30-39	21	20,6
	40-49	29	28,4
	50-59	24	23,6
	60 ve üzeri	9	8,8
Medeni Durum	Evli	63	61,8
	Bekar	39	38,2
Eğitim Durumu	Lise ya da altı	55	53
	Önlisan ya da lisans	40	39,2
	Yüksek lisans ya da doktora	7	6,9

Bu demografik verilerin yanında turizm işletmelerinin türleri, tesislerin mülkiyet durumu; turizm işletmecilerinin ikamet durumu ve Bozcaada’nın imajını nasıl algıladıklarına dair sorular da sorulmuştur.

Tablo 3.22 Turizm İşletme Türleri

İşletme türü	Frekans/Sıklık	Yüzde	Toplam Yüzde
Konaklama işletmesi	66	64,7	64,7
Yiyecek İçecek İşletmesi	34	33,3	98,0
Seyahat İşletmesi	2	2,0	100
TOPLAM	102	100	

Anketle veri toplanan turistik işletmelerin 66’sı konaklama, 34’ü yiyecek-içecek ve 2 tanesi seyahat işletmesidir. Toplam işletme sayısının % 64,7’si konaklama; % 33,3’ü yiyecek-içecek işletmesidir.

Tablo 3.23 Turizm İşletmecilerinin Görev ya da Pozisyonları

İşletmedeki görev	Frekans/Sıklık	Yüzde	Toplam Yüzde
Sahibi ya da ortağı	76	74,5	74,5
Yönetici-Çalışan	25	24,5	99,0
Diğer	1	1,0	100,0
TOPLAM	102	100	

Ankete katılarak yüz yüze görüşme yapılan turistik işletmelerdeki temsilcilerin %76'sı işletme sahibi, % 24,5'i yönetici düzeyindeki çalışanlardan oluşmaktadır. İşletmelerin % 65,7'si işletmenin bulunduğu tesisin mülkiyetine de sahiptir. % 32,4'ü ise kiracı durumunda olup, tesiste işletmeci olarak bulunmaktadır.

Tablo 3.24 Turizm İşletmelerinin Mülkiyet Durumu

Tesisin mülkiyeti	Frekans/Sıklık	Yüzde	Toplam Yüzde
Mülkiyetin sahibi ya da ortağı	67	65,7	65,7
Kiracı	33	32,4	98,0
Diğer	2	2,0	100,0
TOPLAM	102	100	

İşletmecilerin % 77,5'i Bozcaada'da sürekli olarak ikamet etmektedir. % 12,7'si ise tesisin açık olduğu dönemde adada olup diğer zamanlarda Çanakkale'de yaşamaktadır. Tesisin kapalı olduğu dönemde İstanbul'a dönüp orada yaşayanların oranıysa %7,8'dir. Tesislerin mülkiyet durumu özellikle, kalıcı düzenlemeler ve yatırımlar yapabilmek açısından önemlidir. Sezonluk ya da yıllık olarak işletmecilere kiraya verilen tesislerde kalıcı düzenleme ve yatırım yapabilmek çok kolay olmamaktadır. Bozcaada bu açıdan tesislerde yatırım ve çeşitli dönüşümler yapılabilecek düzeydedir. Ayrıca işletme sahiplerinin büyük bir kısmının adalılardan oluşması yerel toplumun turizm işletme sahibi olduğu ve turizmden gelir elde ettiği sonucunu desteklemektedir.

Tablo: 3.25 Turizm İşletmecilerinin İkamet Yeri

İkamet yeri	Frekans/Sıklık	Yüzde	Toplam Yüzde
Bozcaada	79	77,5	77,5
Çanakkale	13	12,7	90,2
İstanbul	8	7,8	98,0
Diğer	2	2,0	100,0
Toplam	102	100	

Turizm işletmelerine yönelik ankette demografik soruların dışında 4 farklı ölçek kullanılmıştır. Dört bölümde sürdürülebilir destinasyon yönetiminin unsurları ve işletmelerin halihazırdaki sürdürülebilir turizm uygulamalarına ilişkin Likert Ölçekli sorular bulunmaktadır. İşletmecilerin sürdürülebilir destinasyon yönetiminin yönetsel, çevresel ve sosyo-ekonomik algılamalarına yönelik boyutlarla ilgili ölçekler 5'li Likert ölçeği olup, (1) kesinlikle katılmamayı, 5 ise tamamen katılmayı gösterecek şekilde derecelendirilmiştir. İşletmecilerin halihazırdaki sürdürülebilir turizm uygulamalarını belirlemeye yönelik ölçekte ise, ölçekte yer alan ifadenin işletmeciler tarafından ne derece yapıldığını belirlemek amacıyla 10'lu ölçeklendirme kullanılmıştır. 10. maddede geçen ifade, uygulamanın işletmeciler tarafından % 90-100; 1. maddede geçen ifadeyse % 0-10 oranında yapıldığını göstermektedir.

İşletmecilere yönelik ölçekte en küçük Cronbach's Alpha istatistiği 0.846 ile işletmecilerin tutumlarını belirlemeye çalışan ölçekte elde edilmiştir. En küçük ortalama ise 4.23 ile yönetsel algılamalarında elde edilmiştir. Turizmin etkilerine ilişkin tutumları belirlemeye yönelik ölçekte ise 5.685 ölçeğin ortalaması olarak hesaplanmıştır. İşletmecilere yönelik ölçeklerin güvenilirlikleri ve betimleyici istatistikleri Tablo 3.26'da verilmiştir.

Tablo 3.26:Turizm İşletmecileri Ölçeklerinin Güvenilirlikleri ve Betimleyici İstatistikleri

Değişken İŞLETME	Ortalama	Std. Sapma	Soru Bütün Korelasyon	Silindiğinde Cronbach's Alpha	Değişken	Ortalama	Std. Sapma	Soru Bütün Korelasyon	Silindiğinde Cronbach's Alpha
SE11	4.4216	.95892	.632	.884	Ç23	4.5000	.88720	.719	.912
SE12	4.5000	.90925	.712	.880	Ç24	4.5000	.84138	.736	.912
SE13	4.3137	.99484	.702	.880	Ç25	4.5686	.87325	.672	.914
SE14	4.2647	1.05236	.530	.890	Ç26	4.3824	.80891	.736	.912
SE15	4.2157	1.13998	.544	.890	Ç27	4.4902	.93072	.769	.910
SE16	4.3235	.90282	.539	.889	Ç28	3.9216	1.46027	.485	.928
SE17	4.4412	.83930	.561	.887	Ç29	4.2255	1.21791	.647	.916
SE18	4.5196	.97219	.652	.883	Ç30	4.1078	1.42750	.491	.927
SE19	4.5196	.90903	.710	.880	Ç31	4.4608	.85216	.801	.910
SE20	4.5196	.82930	.574	.887	Ç32	4.5686	.87325	.857	.907
SE21	4.4510	.94006	.721	.879	Ç33	4.6373	.81798	.850	.908
SE22	4.5490	.89694	.419	.894	Ç34	4.6471	.94027	.771	.910
SE. Cronbach's Alpha=.894. Genel ortalama=4.420					ÇEV. Cronbach's Alpha=.921. Genel ortalama=4.417				
UYG1	3.4314	3.26551	.464	.837	Y1	4.4216	1.03824	.574	.847
UYG2	3.0294	3.02287	.418	.840	Y2	4.4020	.96739	.633	.843
UYG4	7.8333	2.85311	.512	.835	Y3	4.1078	1.22601	.415	.861
UYG5	8.1667	2.73258	.235	.848	Y4	4.2647	1.04291	.740	.833
UYG6	6.0392	3.32087	.564	.832	Y5	4.5098	.97234	.633	.843
UYG7	6.9020	3.67089	.363	.844	Y6	4.3431	.93866	.772	.833
UYG8	4.4608	3.96437	.376	.844	Y7	4.4216	.97935	.661	.841
UYG9	5.9412	3.38554	.471	.837	Y8	3.9804	1.40000	.397	.866
UYG10	4.4412	3.58924	.455	.838	Y9	.4314	.55754	.446	.866
UYG11	4.6176	3.43841	.723	.822	Y10	4.4118	.92654	.718	.837
UYG12	2.6078	2.87756	.544	.834	YON. Cronbach's Alpha=.860. Genel ortalama= 4.229				
UYG13	4.8039	3.56284	.445	.839	Tüm ölçek. Cronbach's Alpha=.852. Genel ortalama= 4.816				
UYG14	6.6373	3.40875	.478	.837					
UYG15	6.1373	3.42975	.486	.836					
UYG16	7.8137	2.75656	.491	.836					
UYG17	8.0980	2.80914	.440	.839					
UYG. Cronbach's Alpha=.846. Genel ortalama=5.685									

İşletmeciler sürdürülebilir destinasyon yönetiminin sosyo-ekonomik boyutlarına yönelik ölçeğin genel ortalaması 4,420 olup en yüksektir. Bu oran tamamen katılma düzeyine yakındır. Bu boyutta işletmecilerin, diğer ifadelerle göre daha düşük oranda katıldığı ifade “Bozcaada’da satılan hediyelik eşyaların yerli üretim olmasına” katılımında ortaya çıkmıştır. En yüksek düzeyde katılım ise “Turistik işletmelerde çalışan personelin eğitimler yoluyla niteliğinin geliştirilmesine” yargısında oluşmuştur. İşletmeciler sürdürülebilir destinasyon yönetiminin çevresel boyutlarına yönelik yargılara 4,417 ortalama düzeyinde katılmaktadır. Bu oran da tamamen katılma düzeyine yakındır. En yüksek katılım “Ada’nın özel ve korunması gereken bir turistik bölge olduğuna” ifadesindedir. Göreli daha düşük katılım ise 3.9216 ortalamayla “Ziyaretçilerin, Bozcaada’ya gelirken özel araçları yerine toplu taşıma araçlarını tercih etmesine” katılım ifadesinde oluşmuştur.

İşletmeciler, ziyaretçilerin Bozcaada’ya gelirken özel araçları yerine, toplu taşıma araçlarını kullanmalarını diğerlerine göre daha az istemektedirler. Bu konuda ortanın biraz üzerinde bir katılma hali söz konusudur ve yerel toplum için de benzer bir durum sözkonusudur. Bunun nedenlerinden biri ziyaretçilerin belli bir ulaşım tipine zorlanmaması ve beraberinde ziyaretçileri korkutmama düşüncesi olabilir. Diğer bir neden, Bozcaada’daki yerleşim yeri ve konaklama tesislerinin lokasyonu, plaj alanları arasında mesafe olması ve bunun araçlı (toplu ya da özel) ulaşımı zorunlu kılması olabilir. Bu mesafenin ziyaretçiler için kolay ve rahat ulaşılabilir olmasını sağlamak için böyle düşünülüyor olabilir. Ancak bu durumun sürdürülebilir turizmin özellikle çevresel boyutlarına ilişkin uygulamalarda sorun yaratacağı açıktır.

Küçük ve hassas bir destinasyonda motorlu araç yoğunluğu, gürültü, trafik, park ve fosil yakıtlardan karbon salınımı gibi sorunları beraberinde getirecektir. Ankete verilen cevaplardan çevresel boyut içindeki en yüksek katılım ile en düşük katılım arasında temel olarak bir çelişki olduğu da düşünülebilir. İşletmeciler Bozcaada’nın korunması gereken özel bir yer olduğu fikrine en yüksek düzeyde katılırken; onu korumak için alınacak önlemlerden biri olan özel araçlarla adaya gelişin ve trafiğin azaltılması fikrine aynı paralellikte bakmamaktadırlar. İşletmecilerin bu konudaki algı ve tutumlarının geliştirilmesi gerektiği, sürdürülebilir turizm açısından farkındalıklarının artırılması gerektiği açıktır.

Turizm endüstrisinin temsilcilerine de Bozcaada'nın imajı çok seçenekli ve sıralamalı soruyla diğer paydaşlara sorulduğu gibi sorulmuştur. Tablo 3.27'ye göre işletmeciler tarafından Bozcaada'nın imajı en çok sakinlik ve huzur olarak görülmektedir.

Tablo 3.27 Bozcaada'nın Turizm Endüstrisi Tarafından Algılanan İmajı

Bozcaada'nın imajı	Frekans/Sıklık	Yüzde	Geçerli Yüzde
Sakinlik ve huzur	Toplam 76	1.sırada önemli: 41 2.sırada önemli: 19 3.sırada önemli: 16	70,4
Deniz kum güneş	Toplam 52	1.sırada önemli : 15 2.Sırada önemli : 18 3. sırada önemli : 19	48,1
Bağlar ve üzümler	Toplam 47	1.sırada önemli :13 2.sırada önemli :21 3.sırada önemli :13	43,5
Şarap ve şarapçılık	Toplam 38	1.sırada önemli : 6 2.sırada önemli :15 3.sırada önemli: 17	35,2
Doğal güzellikler	Toplam 36	1.sırada önemli: 8 2.sırada önemli: 12 3.sırada önemli: 16	33,3
Zengin tarihi miras	Toplam 18	1.sırada önemli :8 2.sırada önemli :5 3.sırada önemli :5	16,7
Farklı yerel tat ve lezzetler	Toplam 7	1.sırada önemli: 4 2.sırada önemli: 1 3.sırada önemli: 2	6,5
Sanat ve sanatçılar	Toplam 2	1.sırada önemli: - 2.sırada önemli: 1 3.sırada önemli: 1	2,0
Özgün mimari, ev ve sokaklar	Toplam 27	1.sırada önemli: 7 2.sırada önemli: 9 3.sırada önemli: 11	25,0
Diğer	Toplam 3	2.sırada önemli: 1 3.sırada önemli: 2	2,8

Bozcaada'nın imajını "sakinlik ve huzur" olarak algılayan işletmeciler, toplam 76 işaretlemenin 41'ini birinci sırada işaretlemiş ve toplamda % 70,4'lik ortalama ile bu imajı değerlendirmiştir. İşletmeciler 52 işaretleme, % 48,1 genel ortalama ile ikinci imaj olarak Bozcaada'yı "deniz-kum-güneş" destinasyonu olarak algılamakta ve bunlardan 15'i bunu birinci sırada görmektedir. İşletmeciler için üçüncü imaj diğer iki paydaştan farklı olarak "bağlar ve üzümler"dir. İşletmeciler Bozcaada'nın imajını üçüncü olarak % 43,5 genel ortalama, 13'ü birinci sırada olmak üzere toplamda 47 işaretlemeyle "bağlar ve üzümler" olarak görmektedir. Bunun hemen arkasından dördüncü sırada şarapları ve şarapçılığı Bozcaada'nın imajı olarak algılamaktadır.

Tablo 3.28 Karşılaştırmalı Bozcaada İmajı: Ziyaretçiler-Yerel Toplum-Turizm Endüstrisi

Bozcaada'nın algılanan ilk üç imajı			
Paydaşlar	1.İmaj	2.İmaj	3.imaj
Ziyaretçiler	Sakinlik ve huzur	Deniz kum güneş	Doğal güzellikler ve plajlar
Yerel Toplum	Sakinlik ve huzur	Deniz kum güneş	Doğal güzellikler ve plajlar
Turizm Endüstrisi	Sakinlik ve huzur	Deniz kum güneş	Bağlar ve üzümler

Paydaşların Bozcaada imajı büyük oranda benzeşmektedir. Kitlesele deniz turizminin belirgin olduğu bir destinasyon olmasına rağmen sakinlik ve huzur imajının Bozcaada için hakim olması, sürdürülebilir turizm ilkeleri açısından destinasyonun iyi bir potansiyele sahip olduğu şeklinde yorumlanabilir. Bozcaada'nın imajı konusunda sadece turizm işletmecilerinin üçüncü sıradaki imajı diğer iki paydaştan farklıdır. Tablo 3.13'e bakarak "Bağlar ve Üzümler" konusunda yereldeki turizm işletmecilerin hassasiyetinin diğer paydaşlara göre daha fazla olduğu ama bunun istatistiksel açıdan önemli bir fark oluşturup oluşturmadığı önemlidir. Çoğunluğu adadaki yerleşik nüfusu oluşturan turizm işletmecilerinin Bağ ve Üzüm imajı konusundaki bu hassasiyetinin temel nedenleri olarak, işletmecilerin bağları ve üzümleri bir turistik ürün olarak değerlendirmesi ve özellikle üzüm ve üzüme bağlı şarap gibi ürünlerin ada turizmini desteklemesi değerlendirilebilir. Bunun nedeni, hem bağcılığın adadaki ailelerin geleneksel ve duygusal olarak bağlı olduğu bir uğraş olması; hem de bağların, üzüm ve şarabın gelecekteki turistik ürün potansiyelinin daha güçlü bir imaj olarak görülmesi olabilir.

Paydaşların imaj algıları arasındaki bu farklılığın, istatistiksel açıdan da olup olmadığını öğrenmek gerekmektedir. Bu amaçla öncelikle verilerin normal dağılımlı olup olmadığı test edilmiştir. Yapılan analizde dikkate alınan Kolmogrov-Smirnov değerinin 0,05'den küçük olduğu, bu nedenle verilerin normal dağılmadığı görülmüştür. Normal dağılımlı olmayan ve sıralamalı sorular içeren verilerin analizlerinde parametrik olmayan yöntemler kullanılır (Omay ve Canbolat 2013, Karasar 2005, Balcı 2004). İki'den fazla grup arasında istatistiksel açıdan fark olup olmadığını araştırmak için non-parametrik test olarak Kruskal Vallis testi tercih edilmiştir. Araştırmada ikiden fazla grup arasında karşılaştırma yapılarak farklılıklar incelendiği ve veriler parametrik olmayan analize uygun olduğu için bu test seçilmiştir. Analizde fark olup olmadığı P değeri (Asymptotic Significance) ile bildirilmektedir. Eğer bu değer, 0,05'e eşit ya da daha küçükse, karşılaştırılan ortalamalardan en az ikisi arasında, istatistiksel açıdan önemli yani anlamlı bir farklılık vardır; eğer bu değer 0,05'ten daha büyükse, bu grupların ortalamalarının hiç birisi arasında anlamlı farklılık yoktur, bu gruplar birbirine denktir kararı verilebilir (Karasar 2005, Balcı 2004).

Tablo 3.29 Bozcaada imajının Karşılaştırmalı İstatistiksel Analizi (Kruskal-Vallis)

Sıra No	Bozcaada'nın imajı	Asym. Sig. P Değeri
1	Deniz kum güneş	,013
2	Şarap ve şarapçılık	,255
3	Zengin tarihi miras	,172
4	Doğal güzellikler ve plajlar	,029
5	Farklı yerel tat ve lezzetler	,132
6	Bağlar ve üzümler	,049
7	Sakinlik ve huzur	,024
8	Sanat ve sanatçılar	,890
9	Özgün mimari, ev ve sokaklar	,426

Yapılan Kruskal Vallis analizi sonucu, test istatistik tablosunda P değerlerinin 1, 4, 6 ve 7. imaj unsurlarında P değerinin 0,05'ten küçük olduğu, dolayısıyla Bozcaada'nın imajı açısından paydaşlar arasında istatistiksel açıdan anlamlı farklılıklar olduğu sonucu

çıkıştır. Bu farklılıkların hangi paydaş grupları arasında olduğunu öğrenmek amacıyla bu kez Mann Whitney U testi yapılmıştır. Bu test turizm işletmecileriyle, diğer paydaşlar arasında istatistiksel açıdan da anlamlı bir farklılık olduğunu göstermiştir. Önce ziyaretçilerle karşılaştırma yapılmıştır.

Tablo 3.30 Bozcaada'nın İmajı ve Paydaşlar Arasındaki Farklılıklar(Mann-Whitney U Testi)

Sıra No	Bozcaada'nın imajı	Paydaş Grubu	Asym. Sig Değeri
1	Deniz kum güneş	Turizm İşletmecileri Ziyaretçi	,003
2	Şarap ve şarapçılık	Turizm İşletmecileri Ziyaretçi	,083
3	Zengin tarihi miras	Turizm İşletmecileri Ziyaretçi	,184
4	Doğal güzellikler	Turizm İşletmecileri Ziyaretçi	,144
5	Farklı yerel tat ve lezzetler	Turizm İşletmecileri Ziyaretçi	,033
6	Bağlar ve üzümler	Turizm İşletmecileri Ziyaretçi	,037
7	Sakinlik ve huzur	Turizm İşletmecileri Ziyaretçi	,054
8	Sanat ve sanatçılar	Turizm İşletmecileri Ziyaretçi	,944
9	Özgün mimari, ev ve sokaklar	Turizm İşletmecileri Ziyaretçi	,607

Tablo 3.30'a göre turizm işletmecileriyle ziyaretçiler arasında Bozcaada'nın imajı konusunda "Sakinlik ve huzur" ile "doğal güzellikler" imajları konusunda istatistiksel açıdan anlamlı bir fark bulunmamış ancak P değeri 0,05'ten küçük olan 1, 4 ve 6 ifadelerde anlamlı farklılıklar bulunmuştur. Yapılan analizde Bozcaada'nın imajını "deniz-kum-

güneş” olarak algılayan paydaşlar arasında istatistiksel açıdan anlamlı bir fark bulunmuş ve bu imajın ziyaretçiler için daha önemli olduğu görülmüştür. “Farklı yerel tat ve lezzetler” imaj algısı için de aynı durum geçerlidir. “Bağlar ve üzümler” imajıysa istatistiksel açıdan da turizm işletmecileri için daha önemli algılanmaktadır.

İmaj karşılaştırması, turizm işletmecileriyle yerel toplum arasında da yapılmış ve turizm işletmecileriyle yerel toplum arasındaki farklılıklar Mann-Whitney U testi analiziyle Tablo 3.31’de gösterilmiştir. Analiz sonuçlarına göre turizm işletmecileriyle yerel toplum arasında Bozcaada’nın imajı konusunda 1 ve 2. İfadelerde istatistiksel açıdan anlamlı bir fark bulunmuştur.

Tablo 3.31 Bozcaada’nın İmajı ve Paydaşlar Arasındaki Farklılıklar(Mann-Whitney U Testi)

Sıra No	Bozcaada’nın imajı	Paydaş Grubu	Asym. Sig Değeri
1	Deniz kum güneş	Turizm İşletmecileri Yerel Toplum	,007
2	Şarap ve şarapçılık	Turizm İşletmecileri Yerel Toplum	,048
3	Zengin tarihi miras	Turizm İşletmecileri Yerel Toplum	,157
4	Doğal güzellikler	Turizm İşletmecileri Yerel Toplum	,732
5	Farklı yerel tat ve lezzetler	Turizm İşletmecileri Yerel Toplum	,111
6	Bağlar ve üzümler	Turizm İşletmecileri Yerel Toplum	,825
7	Sakinlik ve huzur	Turizm İşletmecileri Yerel Toplum	,812
8	Sanat ve sanatçılar	Turizm İşletmecileri Yerel Toplum	,855
9	Özgün mimari, ev ve sokaklar	Turizm İşletmecileri Yerel Toplum	,204

Deniz-kum-güneş ve şarap-şarapçılık imajı turizm işletmecileri için yerel toplumdaki daha önemli bir imaj algısıdır. Turizm işletmecileri Bozcaada’nın turistik

açından deniz-kum-güneş destinasyonu algısının daha yüksek olması ve yerel topluma göre önemli oranda farklı olması normaldir. Bozcaada'daki hakim turizm olayı, sezon olarak yaz, talep olarak yerli turist ve temel aktivite-tür olarak deniz turizmi ağırlıklıdır. Şarap ve şarapçılık imajı, turizm işletmecileri için turistik açıdan ilgi çeken önemli bir çekicilik unsuru olarak değerlendirilmekte, hatta Bozcaada turizminin önemli turistik ürünlerinden biri olarak görülürken; yerel toplum şarap ve şarapçılığı üzümüne bağlı tarımsal bir ürün ve tek başına bir geçim kaynağı olarak algılayabilmektedir. Bu yönde iki paydaş grubu açısından önemli bir farklılık ortaya çıkabilmektedir.

Tüm paydaşlara sürdürülebilir destinasyon yönetiminin unsurlarına ilişkin algılarını öğrenmek amacıyla aynı ölçekle aynı sorular sorulmuştur. Paydaşlar arasında sürdürülebilir destinasyon yönetiminin yönetsel, sosyo-ekonomik ve çevresel boyutlarına ilişkin istatistiksel açıdan anlamlı bir farklılık olup olmadığı tezin amacı ve önereceği model açısından da önemlidir. Bu nedenle tüm paydaşların sürdürülebilir destinasyon yönetiminin unsurlarına ilişkin algıları karşılaştırılmış ve istatistiksel açıdan anlamlı bir fark olup olmadığı Tablo 3.32'deki Kruskal Vallis testiyle araştırılmıştır.

Tablo 3.32 Sürdürülebilir Destinasyon Yönetiminin Yönetsel Boyutu-Paydaş Analizi

Sürdürülebilir Destinasyon Yönetiminin Yönetsel Boyutu		Ortalama	P değeri
1	Bozcaada turizmi için yerel halk, turizm işletmecileri ve yerel yönetim birimlerinin katılacağı bir yönetim modeli uygulanmasına	4,3493	,003
2	Yerel halkın, Bozcaada'yla ilgili kararlara katılımının arttırılmasına	4,3776	,004
3	Bozcaada'daki yerel yönetimlerin, krizlere karşı hazırlıklı olmasına	4,3493	,001
4	Ada'yı tanıtıcı materyallerde sürdürülebilirlikle ilgili bilgilere yer verilmesine	4,4231	,000
5	Bozcaada'da doğal ve kültürel mirasın korunması amacıyla yasal düzenlemeler yapılması ve kurallar konmasına	4,5892	,000
6	Küresel iklim değişikliğinin ada'ya olası etkilerine karşı uygun önlem alınmasına	4,4576	,000
7	Bozcaada için sürdürülebilir bir turizm planı ve stratejisinin belirlenmesine	4,5068	,000
8	Bozcaada'ya aşırı ziyaretçi gelişini, (taşıma kapasitesine aşan) önleyici uygulamalar yapılmasına	4,1230	,545
9	Aşırı yoğunluk zamanlarında (Taşıma kapasitesini aşan durumlarda), gerekirse ziyaretçi girişinin kısıtlanmasına	3,6285	,174
10	Ada'da turizme bağlı çevresel, kültürel ve sosyal değişimlerin sürekli izlenmesine	4,4465	,062

Yapılan Kruskal Valles analizinde analizde paydaşlar arasında 1,2,3,4,5,6,7. ifadelerde istatistiksel açıdan anlamlı farklar bulunmuştur. İstatistiksel açıdan hangi gruplar arasında farklılığın olduğunu tespit etmek amacıyla ileri analiz yöntemi olan Mann-Whitney U testine başvurulmuş ve ilk olarak ziyaretçilerle, yerel toplum arasında yapılan analiz Tablo 3.33’de gösterilmiştir.

Tablo 3.33 SDY’nin Yönetmel Boyutu-Paydaş Analizi (M.W. U testi)

Sürdürülebilir Destinasyon Yönetiminin Yönetmel Boyutu		Paydaşlar	P değeri
1	Bozcaada turizmi için yerel halk, turizm işletmecileri ve yerel yönetim birimlerinin katılacağı bir yönetim modeli uygulanmasına	Ziyaretçiler	,019
		Yerel toplum	
2	Yerel halkın, Bozcaada’yla ilgili kararlara katılımının artırılmasına	Ziyaretçiler	,003
		Yerel toplum	
3	Bozcaada’daki yerel yönetimlerin, krizlere karşı hazırlıklı olmasına	Ziyaretçiler	,009
		Yerel toplum	
4	Bozcaada’yı tanıtıcı tüm materyallerde sürdürülebilirliği dikkate alan bilgilere yer verilmesine	Ziyaretçiler	,025
		Yerel toplum	
5	Bozcaada’da doğal ve kültürel mirasın korunması amacıyla yasal düzenlemeler yapılması ve kurallar konmasına	Ziyaretçiler	,000
		Yerel toplum	
6	Küresel iklim değişikliğinin Bozcaada için olası etkilerine karşı uygun önlemler alınmasına	Ziyaretçiler	,000
		Yerel toplum	
7	Bozcaada için sürdürülebilir bir turizm planı ve stratejisinin belirlenmesine	Ziyaretçiler	,000
		Yerel toplum	
8	Bozcaada’ya aşırı ziyaretçi gelişini, (taşma kapasitesine aşan) önleyici uygulamalar yapılmasına	Ziyaretçiler	,142
		Yerel toplum	
9	Aşırı yoğunluk zamanlarında (Taşıma kapasitesini aşan durumlarda), gerekirse ziyaretçi girişinin kısıtlanmasına	Ziyaretçiler	,529
		Yerel toplum	
10	Bozcaada’da turizme bağlı çevresel, kültürel ve sosyal değişimlerin sürekli takip edilmesine	Ziyaretçiler	,016
		Yerel toplum	

Yapılan analizde 1, 2, 3, 4, 5, 6, 7. ve 10. ifadelerde ziyaretçilerle yerel toplum arasında istatistiksel açıdan anlamlı bir fark olduğu bulunmuş; ziyaretçilerin tüm ifadelerde yerel topluma göre daha yüksek oranda bir katılma düzeyine sahip olduğu görülmüştür. Ziyaretçilerin sürdürülebilir destinasyon yönetiminin yönetsel boyutuna ilişkin unsurlarda yerel toplumsan daha yüksek bir katılma ve dolayısıyla algı düzeyine sahip olduğu söylenebilir. 8. ve 9. İfadelerdeyse iki paydaş grubu arasında istatistiksel açıdan anlamlı bir fark bulunmamıştır. Aynı analiz ziyaretçilerle turizm işletmecileri arasında da yapılmış ve sonuçlar Tablo 3.34’de aktarılmıştır.

Tablo 3.34 Sürdürülebilir Destinasyon Yönetiminin Yönetsel Boyutu-Paydaş Analizi

Sürdürülebilir Destinasyon Yönetiminin Yönetsel Boyutu		Paydaşlar	M-W. P değeri
1	Bozcaada turizmi için yerel halk, turizm işletmecileri ve yerel yönetim birimlerinin katılacağı bir yönetim modeli uygulanmasına	Ziyaretçiler T. İşletmecileri	,019
2	Yerel halkın, Bozcaada’yla ilgili kararlara katılımının artırılmasına	Ziyaretçiler T. İşletmecileri	,225
3	Bozcaada’daki yerel yönetimlerin, krizlere karşı hazırlıklı olmasına	Ziyaretçiler T. İşletmecileri	,306
4	Bozcaada’yı tanıtıcı tüm materyallerde sürdürülebilirliği dikkate alan bilgilere yer verilmesine	Ziyaretçiler T. İşletmecileri	,342
5	Bozcaada’da doğal ve kültürel mirasın korunması amacıyla yasal düzenlemeler yapılması ve kurallar konmasına	Ziyaretçiler T. İşletmecileri	,504
6	Küresel iklim değişikliğinin Bozcaada için olası etkilerine karşı uygun önlemler alınmasına	Ziyaretçiler T. İşletmecileri	,039
7	Bozcaada için sürdürülebilir bir turizm planı ve stratejisinin belirlenmesine	Ziyaretçiler T. İşletmecileri	,447
8	Bozcaada’ya aşırı ziyaretçi gelişini, (taşıma kapasitesine aşan) önleyici uygulamalar yapılmasına	Ziyaretçiler T. İşletmecileri	,755
9	Aşırı yoğunluk zamanlarında (Taşıma kapasitesini aşan durumlarda), gerekirse ziyaretçi girişinin kısıtlanmasına	Ziyaretçiler T. İşletmecileri	,636
10	Bozcaada’da turizme bağlı çevresel, kültürel ve sosyal değişimlerin sürekli takip edilmesine	Ziyaretçiler T. İşletmecileri	,485

Ziyaretçilerle turizm işletmecileri arasında da 1. ve 6. ifadelerde istatistiksel açıdan önemli bir fark olduğu ortaya çıkmıştır. Turizm işletmecilerinin “Bozcaada turizmi için yerel halk, turizm işletmecileri ve yerel yönetim birimlerinin katılacağı bir yönetim modeli uygulanmasına” ifadesinde ziyaretçilere göre daha yüksek bir katılma düzeyine sahip oldukları görülmektedir. Bunun adada yaşayan paydaşlar açısından daha fazla önemsenen ve istenen bir uygulama olması doğaldır. “Küresel iklim değişikliğinin Bozcaada için olası etkilerine karşı uygun önlemler alınmasına” ifadesine ise ziyaretçiler, daha yüksek bir katılım göstermişlerdir. Ziyaretçilerin profili açısından bu konuda daha hassas oldukları ve iklim değişikliğini takip ettikleri sonucu çıkmaktadır. Diğer ifadelerde ise istatistiksel açıdan anlamlı bir fark bulunmamıştır. Tablo 3.35 yerel toplumla turizm işletmecileri arasında SDY'nin yönetsel unsurlarına göre bir fark olup olmadığı analiz edilmiştir.

Tablo 3.35 Sürdürülebilir Destinasyon Yönetiminin Yönetsel Boyutu-Paydaş Analizi

	Sürdürülebilir Destinasyon Yönetiminin Yönetsel Boyutu	Paydaşlar	P değeri
1	Bozcaada turizmi için yerel halk, turizm işletmecileri ve yerel yönetim birimlerinin katılacağı bir yönetim modeli uygulanmasına	Yerel toplum T. İşletmecileri	,000
2	Yerel halkın, Bozcaada'yla ilgili kararlara katılımının artırılmasına	Yerel toplum T. İşletmecileri	,002
3	Bozcaada'daki yerel yönetimlerin, krizlere karşı hazırlıklı olmasına	Yerel toplum T. İşletmecileri	,533
4	Bozcaada'yı tanıtıcı tüm materyallerde sürdürülebilirliği dikkate alan bilgilere yer verilmesine	Yerel toplum T. İşletmecileri	,591
5	Bozcaada'da doğal ve kültürel mirasın korunması amacıyla yasal düzenlemeler yapılması ve kurallar konmasına	Yerel toplum T. İşletmecileri	,003
6	Küresel iklim değişikliğinin Bozcaada için olası etkilerine karşı uygun önlemler alınmasına	Yerel toplum T. İşletmecileri	,024
7	Bozcaada için sürdürülebilir bir turizm planı ve stratejisinin belirlenmesine	Yerel toplum T. İşletmecileri	0,26
8	Bozcaada'ya aşırı ziyaretçi gelişini, (taşıma kapasitesine aşan) önleyici uygulamalar yapılmasına	Yerel toplum T. İşletmecileri	,521
9	Aşırı yoğunluk zamanlarında (Taşıma kapasitesini aşan durumlarda), gerekirse ziyaretçi girişinin kısıtlanmasına	Yerel toplum T. İşletmecileri	,998
10	Ada'da turizme bağlı çevresel, kültürel ve sosyal değişimlerin izlenmesine	Yerel toplum T. İşletmecileri	,035

Yerel toplumla turizm işletmecileri arasında yapılan karşılaştırmada 1, 2, 5, 6, 7, 10. ifadelerde istatistiksel açıdan anlamlı farklılıklar bulunmuştur. Tüm ifadelerde, turizm işletmecilerinin yerel topluma göre daha yüksek oranda bir tutuma sahip olduğu gözlenmiştir. En önemli farkın “Bozcaada turizmi için yerel halk, turizm işletmecileri ve yerel yönetim birimlerinin katılacağı bir yönetim modeli uygulanmasına” ifadesinde olduğu görülmüş ve turizm işletmecilerinin yerel topluma göre bu ifadeye daha yüksek oranda katıldığı görülmüştür. Ortak bir yönetim modeli, tüm paydaşların katıldığı yönetim modeline, turizm işletmecileri yerel topluma göre, yerel toplum ziyaretçilere göre daha yüksek oranda katılmaktadır. Bu durum yerel toplum ve turizm işletmecilerinin adanın turizm yönetimine daha fazla katılmak istedikleri ve karar verme sürecine çeşitli mekanizmalarla dahil olmak istediklerini göstermektedir.

Sürdürülebilir destinasyon yönetiminin sosyo-ekonomik unsurlarına ilişkin ifadelerde paydaşlar arasında istatistiksel açıdan anlamlı farklılık olup olmadığı Tablo 3.36’da araştırılmıştır. Sosyo ekonomik unsurlar açısından paydaşlar arasında istatistiksel açıdan anlamlı farklılık olduğu yukarıdaki tabloda tespit edilmiştir.

Tablo 3.36 Sürdürülebilir Destinasyon Yönetiminin Sosyo-Ekonomik Boyutu-Paydaş Analizi

Sürdürülebilir Destinasyonun Sosyo-Ekonomik Boyutları		Ortalama	P değeri
1	Turizmin yerel halkın gelir düzeyi ve yaşam kalitesini arttırmasına	4,3788	,071
2	Bozcaada’ya özgü yerel ürünlerin teşvik edilmesine	4,5461	,069
3	Bozcaada’da öncelikle yerel ve küçük girişimcilerin desteklenmesine	4,4207	,123
4	Turizmin, öncelikle yerel halk için istihdam olanakları yaratmasına	4,4059	,245
5	Bozcaada’da satılan hediyelik eşya vb ürünlerin yerel üretim olmasına	4,3665	,736
6	Adadaki turizmin, turistlerle yerel halk arasındaki etkileşime olanak sağlamasına	4,4403	,366
7	Turistik faaliyetler sırasında yerel halkın gündelik yaşamına saygı gösterilmesine	4,5043	,367
8	Bozcaada’daki tüm işletmelerde, menü ve fiyatların müşteriler tarafından görülebilir olmasına	4,6900	,001
9	Bozcaada’daki, turistik işletmelerin müşteri memnuniyetini dikkate alan bir yapıya sahip olmasına	4,6507	,301
10	Ziyaretçilerin, Ada’daki tüm turistik ürün ve işletmeler hakkında önceden bilgi sahibi olabilmesine	4,4207	,070

11	Yerel halkın, işletmecilerin Bozcaada'da turizmine ilişkin endişe veya memnuniyetlerinin dikkate alınmasına	4,5277	,444
12	Turistik işletmelerdeki personelin eğitimler yoluyla niteliğinin geliştirilmesine	4,5597	,331

İleri analiz için öncelikle ziyaretçilerle yerel toplum karşılaştırması yapılmış Mann-Whitney U testine göre P değeri 0,05'in altında olan ifadeler bulunmuştur. Tablo 3.36'ya göre "Turizmin yerel halkın gelir düzeyi ve yaşam kalitesini arttırmasına" ifadesinde ziyaretçilerle turizm işletmecileri ve yerel toplumla turizm işletmecileri arasında istatistiksel açıdan anlamlı farklar bulunmuştur. Turizm işletmecilerinin katılım düzeyi ziyaretçiler ve yerel topluma göre daha yüksektir. Bu sonuç, turizm işletmecilerinin aynı zamanda çoğunluğunun adalı ve adanın yerleşik nüfusu olmasından kaynaklanmaktadır. Yine "Bozcaada'ya özgü yerel ürünlerin teşvik edilmesine" turizm işletmecileri yerel topluma göre daha yüksek oranda katılmaktadır.

Tablo 3.37 Sürdürülebilir Destinasyon Yönetiminin Sosyo-Ekonomik Boyutu-Paydaş Analizi

Sürdürülebilir Destinasyonun Sosyo-Ekonomik Boyutları		Paydaşlar	P
1	Turizmin yerel halkın gelir düzeyi ve yaşam kalitesini arttırmasına	Ziy.-Yer. Top.	,799
		Ziy.-Tur. İşletm.	,033
		Yer. Top.-İşlm.	,026
2	Bozcaada'ya özgü yerel ürünlerin teşvik edilmesine	Ziy.-Yer. Top.	,058
		Ziy.-Tur. İşletm.	,378
		Yer. Top.-İşlm.	,045
3	Bozcaada'da öncelikle yerel ve küçük girişimcilerin desteklenmesine	Ziy.-Yer. Top.	,041
		Ziy.-Tur. İşletm.	,501
		Yer. Top.-İşlm.	,464
4	Turizmin, öncelikle yerel halk için istihdam olanakları yaratmasına	Ziy.-Yer. Top.	,091
		Ziy.-Tur. İşletm.	,627
		Yer. Top.-İşlm.	,530
5	Bozcaada'da satılan hediyelik eşya vb ürünlerin yerel üretim olmasına	Ziy.-Yer. Top.	,441
		Ziy.-Tur. İşletm.	,756
		Yer. Top.-İşlm.	,807

6	Bozcaada'daki turizmin, turistlerle yerel halk arasındaki etkileşime olanak sağlamasına	Ziy.-Yer. Top.	,157
		Ziy.-Tur. İşletm.	,653
		Yer. Top.-İşlm.	,603
7	Turistik faaliyetler sırasında yerel halkın gündelik yaşamına saygı gösterilmesine	Ziy.-Yer. Top.	,159
		Ziy.-Tur. İşletm.	,641
		Yer. Top.-İşlm.	,603
8	Bozcaada'daki tüm işletmelerde, menü ve fiyatların müşteriler tarafından görülebilir olmasına	Ziy.-Yer. Top.	,000
		Ziy.-Tur. İşletm.	,086
		Yer. Top.-İşlm.	,415
9	Bozcaada'daki, turistik işletmelerin müşteri memnuniyetini dikkate alan bir yapıya sahip olmasına	Ziy.-Yer. Top.	,135
		Ziy.-Tur. İşletm.	,433
		Yer. Top.-İşlm.	,804
10	Ziyaretçilerin, Ada'daki tüm turistik ürün ve işletmeler hakkında önceden bilgi sahibi olabilmesine	Ziy.-Yer. Top.	,641
		Ziy.-Tur. İşletm.	,023
		Yer. Top.-İşlm.	,061
11	Yerel halkın, işletmecilerin Bozcaada'da turizmine ilişkin endişe veya memnuniyetlerinin dikkate alınmasına	Ziy.-Yer. Top.	,282
		Ziy.-Tur. İşletm.	,665
		Yer. Top.-İşlm.	,280
12	Turistik işletmelerde çalışan personelin eğitimler yoluyla niteliğinin geliştirilmesine	Ziy.-Yer. Top.	,425
		Ziy.-Tur. İşletm.	,296
		Yer. Top.-İşlm.	,140

“Bozcaada’da öncelikle yerel ve küçük girişimcilerin desteklenmesine” katılım ziyaretçilerde yerel topluma göre daha yüksektir. Ziyaretçilerin bu konudaki farkındalığı yerel ve küçük girişimciliğin gelişmesinde önemli bir motivasyondur. “Bozcaada’daki tüm işletmelerde, menü ve fiyatların müşteriler tarafından görülebilir olmasına” ifadesinde ziyaretçilerle yerel toplum arasında istatistiksel açıdan anlamlı bir fark bulunmuştur. Ziyaretçilerin yerel topluma göre bu ifadeye çok daha yüksek düzeyde katılım gösterdiği görülmüştür. Bu konuda diğer analizlerde ve yerel yöneticilerle yapılan görüşmelerden

elde edilen verilerde de hassasiyet sözkonusudur. Bu uygulamanın Bozcaada'daki turizm işletmeleri nezdinde yaygınlaşmasının ve turistlerin beklentilerine uygun bir standarda yükseltilmesinin, turist memnuniyetini olumlu yönde etkileyeceği açıktır. Son olarak “Ziyaretçilerin, adadaki tüm turistik ürün ve işletmeler hakkında önceden bilgi sahibi olabilmemesine” ifadesinde turizm işletmecilerinin katılımı, ziyaretçilerden daha yüksek çıkmıştır. Turizm işletmecileri, müşterinin tercihlerini etkileyecek süreçte doğru bilgilendirilmesinin pazarlama unsuru açısından da etkin olacağını değerlendirmektedir.

Sürdürülebilir destinasyon yönetiminin çevresel unsurlarına ilişkin paydaşlar arasında karşılaştırma yapılmış ve anlamlı istatistiksel farklılıklar olup olmadığı araştırılmıştır. Bunun için öncelikle Kruskal Vallis testi uygulanmış olup Tablo 3.38'de sonuçlar gösterilmiştir.

Tablo 3.38 Sürdürülebilir Destinasyonun Çevresel Boyutları Paydaş Analizi (Kruskal Vallis)

Sürdürülebilir Destinasyonun Çevresel Boyutları		Ortalama	Kruskal Vallis Asym P değeri
1	Ziyaretçilerin Bozcaada'da tatlı su ve enerji kaynaklarını tasarruflu kullanmasına	4,6458	,149
2	Bozcaada'daki bitki ve hayvan türlerini koruyucu önlemlerin alınmasına	4,6605	,000
3	Ada'da fosil yakıtlar (petrol, kömür vb.) yerine, yenilenebilir enerji kaynaklarının (güneş, rüzgar vb.) kullanılmasına	4,6704	,000
4	Konaklama işletmelerinde, su ve enerji kullanımında tasarruf sağlayıcı kurallar konmasına	4,5228	,161
5	Bozcaada atık (katı-sıvı) azaltmaya yönelik geri dönüşüm uygulamalarına	4,6458	,008
6	Ziyaretçilerin, Bozcaada'ya gelirken özel araçları yerine toplu taşıma araçlarını tercih etmesine	3,8856	,000
7	Ada içinde özel araç yerine, bisiklet, yürüyüş gibi alternatif ulaşımın kullanılmasına	4,1624	,000
8	Ada'da tur otobüsleriyle dolaşılmasının kısıtlanmasına	4,1033	,000
9	Bozcaada'da turizmin doğal ve kültürel çevreye olumsuz etkilerini azaltacak uygulamalara	4,5523	,295
10	Bozcaada'nın daha sürdürülebilir olması için yapılacak çalışmalara	4,6384	,393

11	Daha sürdürülebilir bir Bozcaada için ziyaretçilerin sorumlu davranmasına	4,6937	,420
12	Ada'nın özel ve korunması gereken bir turistik bölge olduğuna	4,7036	,229

Çevresel boyutla ilgili analizde paydaşlar arasında 2,3,5,6,7,8. ifadelerde istatistiksel açıdan önemli farklılıklar olduğu ortaya çıkmış; bu nedenle farklılıkların hangi paydaşlar arasında olduğunu öğrenmek amacıyla Tablo 3.39'da aktarıldığı üzere Mann-Whitney U testine başvurulmuştur.

Tablo 3.39 Sürdürülebilir Destinasyonun Çevresel Boyutları Paydaş Analizi (M-Whitney U)

Sürdürülebilir Destinasyonun Çevresel Boyutları		Paydaşlar	P Değeri
	Bozcaada'daki bitki ve hayvan türlerini koruyucu önlemlerin alınmasına	Ziyaretçiler	,000
		Yerel toplum	
	Ada'da fosil yakıtlar (petrol, kömür vb.) yerine, yenilenebilir enerji kaynaklarının (güneş, rüzgar vb.) kullanılmasına	Ziyaretçiler	,000
		Yerel toplum	
	Bozcaada atık (katı-sıvı) azaltmaya yönelik geri dönüşüm uygulamalarına	Ziyaretçiler	,002
		Yerel toplum	
	Ziyaretçilerin, Bozcaada'ya gelirken özel araçları yerine toplu taşıma araçlarını tercih etmesine	Ziyaretçiler	,000
		Yerel toplum	
		Ziyaretçiler	,011
		Turizm İşl.	
	Ada içinde özel araç yerine, bisiklet, yürüyüş gibi alternatif ulaşımın kullanılmasına	Ziyaretçiler	,000
		Yerel toplum	
		Ziyaretçiler	,006
		Turizm İşl.	
	Ada'da tur otobüsleriyle dolaşılmasının kısıtlanmasına	Ziyaretçiler	,000
		Yerel toplum	
		Ziyaretçiler	,004
		Turizm İşl.	

Yapılan analizde 2,3,5,6,7,8. ifadelerde ziyaretçilerle yerel toplum arasında istatistiksel açıdan önemli farklılıklar olduğu görülmüştür. 6,7,8. ifadelerde ise

ziyaretçilerle turizm işletmecileri arasında önemli farklılıklar görülmüştür. Çevresel boyutta yerel toplumla turizm işletmecileri arasında istatistiksel açıdan anlamlı bir farklılık bulunamamıştır. 2, 3 ve 5. ifadelerde ziyaretçilerin katılım ortalaması yerel topluma göre daha yüksektir. Ziyaretçilerin “Bozcaada’daki bitki ve hayvan türlerini koruyucu önlemlerin alınmasına”, “Ada’da fosil yakıtlar (petrol, kömür vb.) yerine, yenilenebilir enerji kaynaklarının (güneş, rüzgar vb.) kullanılmasına” ve Bozcaada atık (katı-sıvı) azaltmaya yönelik geri dönüşüm uygulamalarına” ifadelerinde, yerel topluma göre daha yüksek bir katılım gösterdiği ortaya çıkmıştır. Diğer 6, 7 ve 8. ifadelerde ise tersi bir durumun söz konusu olduğu gözlenmiş olup bu ifadelerde hem yerel toplum hem de turizm işletmecilerinin ziyaretçilere göre daha yüksek oranda bir katılım gösterdiği istatistiksel açıdan önemli bir fark ortaya çıkmıştır. “Ziyaretçilerin, Bozcaada’ya gelirken özel araçları yerine toplu taşıma araçlarını tercih etmesine”, “Ada içinde özel araç yerine, bisiklet, yürüyüş gibi alternatif ulaşımın kullanılmasına” ve “Ada’da tur otobüsleriyle dolaşılmasının kısıtlanmasına” doğrudan ziyaretçileri ilgilendiren uygulamaya yönelik tutumlar olduğundan daha düşük bir katılım göstermiş; yerel toplumsa daha yüksek düzeyde katılmıştır. Sürdürülebilir destinasyon yönetimi açısından önemli bir paydaş olan ziyaretçilerin, kendilerini ilgilendiren kısıtlayıcı ya da kontrol edici somut sürdürülebilir uygulamalar karşındaki tutumlarının daha düşük olduğu görülmüştür. Bu durum paydaş yönetiminin bir unsuru olan ziyaretçilerin bu tür uygulamalara henüz tam olarak hazır olmadığı; uygulamalar konusundaki farkındalığın yeterli düzeyde gelişmediği şeklinde yorumlanabilir.

3.1.8.4 Yerel Yöneticilere İlişkin Bulgular

Tez kapsamında öncelikle Bozcaada’da yerel yönetimin iki unsuru merkezi idare ve yerel idarenin temsilcileri olan Kaymakam ve Belediye Başkanı ile görüşülmüştür. Bunun dışında merkezi ve faaliyet alanı Bozcaada’da olan Turizm İşletmecileri Derneği ile Bozcaada Doğa Koruma, Kültür ve Sanat Derneğinin başkanlarıyla görüşülmüştür. Görüşmeler, yarı yapılandırılmış bir form üzerinden gerçekleştirilmiş ve diğer paydaşlara sorulan soruları da kapsayan ama aynı zamanda kamu ve sivil yönetim unsurları olarak yönetsel bakış açısı ve uygulamalara ilişkin sorular da sorulmuştur. Görüşmelerden önce görüşmecilerle tek tek randevu alınmış ve görüşme tarihleri belirlenmiştir. Görüşmeler 90dk. ile 100dk. arasında sürmüştür. Görüşme sürelerinin 120 dk’dan fazla 90 dk’dn az

olmaması belirtilmektedir (Seidman, 2006: 20). Görüşmeler sırasında elle not tutularak görüşme kayıt altına alınmıştır. Görüşme kurallarına (Berg, 2001: 99-100; Seidman, 2006: 78-92) özen gösterilmeye çalışılmıştır. Bu kapsamda yöneticilerin Bozcaada ve turizme bakış açıları, sürdürülebilir turizm konusundaki genel bilgileri, sürdürülebilir destinasyon yönetiminin unsurlarına ilişkin görüşleri ve uygulamaya yönelik plan ve eylemleri araştırılmıştır. Elde edilen veriler üzerinde gerekli sadeleştirmeler ve kısaltmalar yapılmış; (Berg, 2001: 35) ve sistematik olarak analiz edilmiştir. Görüşmeden elde edilen bulguları destekler nitelikteki gözlemler doğal ortamda yapıldığı ve gerçeği daha yakından temsil ettiği için, gözlemlerden elde edilen bilgiler sonuçların geçerliliğinin yüksek olmasına katkıda bulunur (Yıldırım ve Şimşek, 2008: 173).

Araştırmada ilçedeki kamu idaresinin merkezi yönetim adına başı olan Kaymakam ve yerel yönetim adına başı olan Belediye Başkanı'na ait bulgular, ayrıntılardaki farklılıklara karşın, kendi yerelliklerini yansıtan bilgiler verdikleri için genelde birbiriyle tutarlı ve anlamlı görülmüştür. Elde edilen veriler görüşme, doğrudan katılımlı gözlem ve kişisel deneyimlere dayandığı için veri çeşitlemesine imkan vermiş, betimsel analiz ve bazı veriler üzerinde kısmen de olsa derinlemesine gidilerek içerik analizi uygulanmıştır. Bozcaada'nın ada oluşu, iklimi, sezon yapısı, turistik aktiviteleri, ziyaretçi profili vb. bazı değişkenler, diğer adalar için de ortak özellikler gösterebilir. Ayrıca yerel toplum, STK'lar, turizm işletmeleri ve yerel yönetimlerin turizme bakışlarında farklı yanları olsa da benzer yanları da mevcuttur. Bu yüzden birer turistik destinasyon olan diğer adaların yerel yönetimleri için, sürdürülebilir turizmle ilgili mikro düzeyde bazı farklılıklar olsa da makro düzeyde benzer sorunlar, tutumlar, hatta benzer uygulamalar söz konusu olacaktır. Bu araştırmada görüşme ve veri toplama süreci tanımlanmıştır. Araştırma bulguları benzer durumlarla karşılaştırılabilir ve test edilebilir niteliktedir.

Yöneticilere diğer paydaşlara olduğu gibi Bozcaada'nın imajı ve Bozcaada'nın sahip olduğu turistik değerlere yönelik sorular sorulmuştur. Yöneticiler için en önemli unsur, Bozcaada'nın kültürel mirası ve iki farklı kültürün birarada, barış içinde yaşamasıdır. Bundan sonra bağcılık ve şarapçılık vurgusu gelmektedir. Ayrıca iki kaynak tarafından dile getirilen doğal güzellikler de önemli görülmektedir. Bozcaada'nın imajına ilişkin bu algılar diğer paydaşlarıncıyla farklılık taşımaktadır. Yönetici pozisyonundaki kişiler siyasal ve toplumsal değerlerden daha fazla etkilendikleri için Bozcaada'nın iki kültürlü ve toplumsal barışın olduğu yaşam tarzını temel unsur olarak görebilmektedir.

Bunun yanında ifade edilen iki unsur bağıcılık ve şarapçılıkla, doğal güzellikler ve plajları diğer paydaşlarla benzeşmektedir.

Soru 1: Bozcaada sizin içi ne ifade ediyor? En önemli gördüğünüz üç unsuru önem sırasına göre söyler misiniz?

Kaymakam: Kültürel mozaik ve mirası, iki kültürlü ve birarada hoşgörüyle yaşayan insanlar, çok önemli bir unsurdur. Bağıcılık ve şarapçılık ada için oldukça önemlidir. Bunun yanında butik işletmecilik anlayışı, küçük turistik tesisler, müşterilerle sıcak ilişkiler önemli bir zenginliktir.

Belediye Başkanı: Adanın kültürel dokusu ve mirasıyla, doğal güzellikleri çok önemlidir. Toplum hoşgörülüdür. Bağıcılık ve bağlar, bozulmamış doğası unsurlardır.

BOZTİD: Bozcaada'daki yaşam, birarada barış içinde yaşama kültürü, kültürlerin mozaiki ve sentezi önemli bir unsurdur. Bağıcılık ve şarapçılık adanın önemli simgeleridir.

Bozcaada Doğa Koruma: Doğası, koyları, denizi çok önemlidir. Ayrıca kültürel yapısı ve bağları, şarapları önemli unsurlardır.

Sürdürülebilir Destinasyon Yönetiminin Yönetmel Boyutlarına İlişkin Bulgular: Kamu ve sivil toplum yöneticilerinin turizm işletmeleriyle yakın ilişkileri olduğu dile getirilse de işlevselliği konusunda aynı şeyi söylemek zordur. 2. soruda Ada'daki turizm işletmeleri özelde yiyecek-içecek işletmeleriyle ilgili özellikle menü ve fiyatlar konusunda sorunlar olduğu ortaya çıkmaktadır. İşletmecilere yönelik eğitim ve bilgilendirme faaliyetlerinin, özellikle STK'lar tarafından yürütüldüğü görülmektedir.

12. soruya verilen cevaplar, yerel toplumun, turizm işletmecilerinin ve STK'ların ada yönetimine, turizmle ilgili kararlara katılım düzeyi ve katılma olanaklarını sağlayacak araçlar yetersiz olduğunu göstermektedir. Katılımı sağlayacak, sadece çeşitli dönemlerde (sezon öncesi) yapılan genel toplantılar dışında bir mekanizma yoktur. STK'ların bu konuda diğer paydaşlara göre biraz daha girişken olsa da genel olarak yetersizdir. Paralel olarak sorulan 3. Soruya göre, Bozcaada'da turizmle ilgili karar alma sürecinde ortak bir komisyon-kurulun muhakkak olması konusunda bir mutabakat var ancak bunun hayata geçirilmesinde mevcut kanunlar açısından ve uygulamada politik olarak kullanılması konusunda Kaymakam ve Belediye Başkanı'nın çekinceleri vardır. Kurulun en azından turizmle ilgili kararlarda işlevli olması ve sürekli olması konusunda yeterli düzeyde istek bulunmaktadır.

Yöneticilerin turizmi çeşitlendirmek ve daha sürdürülebilir hale getirmek için kurumları nezdinde yönetsel olarak katıldıkları veya yaptıkları çalışmalar vardır. Bozcaada'yı sadece deniz turizmi olan bir destinasyon olmaktan çıkarmaya; sörf, yelken ve dalış gibi alternatif turizm konusunda geliştirmeye çalışılmaktadır. Deniz turizminin özellikle işgücü ve istihdam üzerindeki olumsuz etkilerinin farkındalığı yüksektir. Festival ve etkinlikler konusunda da benzer bir çaba bulunmaktadır. Bağcılık ve şarapçılığın daha fazla turizme bütünleşmiş edilmesi konusunda da niyetler söz konusudur. Ayrıca kamu ve sivil toplum kuruluşları ortak projeye turizm sezonunu genişletmeye ve özellikle yabancı turist çekmeye çalışmaktadır.

Soru 2-Kurum olarak, Ada'daki turizm endüstrisiyle (sektördeki işletmelerle) ilişkiniz ne düzeyde; sektöre verdiğiniz destek ya da katkıları anlatabilir misiniz?

Kaymakam: Konaklama işletmeleriyle ilişkilerimiz daha iyi. Yiyecek içecek işletmeleriyle bazı sorunlarımız var. Bunun yanında sektöre özellikle fuarlar ve tanıtım konusunda destek sağlıyoruz. Projelerle de katkı sağlıyoruz. Özellikle yabancı turist getirmek için yürüttüğümüz projeye dış pazarlarda tanıtım yapıyoruz.

Belediye Başkanı: İyi ilişkilerimiz var. Elimizden geldiğince işletmenin önünü açıyoruz. Biz yeteri kadar destek veriyoruz.

BOZTİD: Eskiye nazaran daha iyiyiz. İlişkilerimiz çok iyi. Üye turizm işletme sayımızı 2012'den 2013 yılına 20'den 76'ya çıkardık. Tanıtım konusunda faaliyetlerimizi yabancı turistlerin getirilmesine yoğunlaştırdık. Turizm işletmelerimize belirli standartlar getirme konusunda çalışmalarımız var. Özellikle fiyat ve menü görünürlüğünün sağlanması konusunda çalışmalar yapıyoruz. Kaymakamlık ve Belediye ile ortak proje yürütüyoruz. Turizm sezonunu yabancı turistlerle genişletmeye çalışıyoruz.

Bozcaada Doğa Koruma: Ada'daki turizmin doğaya ve çevreye zarar vermeden gerçekleştirilmesi noktasında hem adalılara hem de turistlere çeşitli araçlarla eğitimler, bilgilendirmeler yapıyoruz. İşletmelere geri dönüşüm ve atık yönetimi konusunda hem bilgi hem de çeşitli atık depolama araçları sağladık.

Soru 3-Sizce, Bozcaada'da turizmle ilgili grupların (yerel halk, turizm işletmeleri ve sivil toplum örgütleri gibi) ada yönetimine katılımları hangi düzeydedir? Şayet katılım düzeyi veya mekanizmaları yeterli değilse bunu artırmak için neler yapılabilir?

Kaymakam: Şu anda sivil toplum örgütleri çok gayretli ve karar alma süreçlerine dahil ediliyor. Toplantılar yapılıyor. STK'lar üzerinden yerel halkın da sürece dahil edilmesi daha doğru

olur. Bu konuda STK'ların üyeleri sürece dahil ediliyor. Sezon öncesi her yıl toplantı yapılıyor ve buna hem yerel yöneticiler ve hem de işletmeler katılıyor.

Belediye Başkanı: STK'ların bu konudaki performansı iyi ancak esnaf ve yerel halk karar alma süreçlerine çok dahil olmuyor, yönetime katılmıyor. Biraz daha duyarlı olunması gerekiyor, özellikle turizm işletmelerinin performansı yetersiz. Sürece entegrasyonu bu açıdan iyi değil; toplantılara bile çoğu gelmiyor.

BOZTİD: Diğer derneklerle birlikte ortak çalışmalarımız var. 2 dernekle birlikte çalışıyoruz. Yerel yönetimin kararlarına, karar alma süreçlerine yeterince katılmıyoruz. Ancak olumlu gelişmelerde var. Yerel halk daha çok ekonomik çıkarlarına göre hareket ediyor. Onlar için daha çok eğitim ve bilgilendirmeye ihtiyaç var.

Bozcaada Doğa Koruma: Yönetime katılma konusunda mekanizmalar çok yeterli değil. Ada'da kamu yönetim birimleri çoğunlukla bağımsız hareket ediyor. STK ve yerel halkın çok dikkate alındığı söylenemez ancak biz birçok defa çeşitli konularda kamu yöneticilerine biz talep ve isteklerimizi aktarıyoruz. Bunun yanında çeşitli toplantılarda görüşlerimizi dile getiriyoruz.

Soru 12: Adadaki turizmle ilgili karar ve uygulamalarda, ilgili tüm toplumsal kesimlerin temsilcilerinin katılacağı yetkisi olan bir paydaşlar yönetiminin (ortak bir kurul, komisyon ya da konsey gibi) daha faydalı ya da etkili olacağını düşünüyor musunuz? Cevabınız evet ise sizce kimler (hangi kurum, kişi ya da gruplar) bu sürece, kararlara dahil edilmelidir?

Kaymakam: Adayla ilgili tek seslilik adına ve merkeze sunulması açısından önemli. Yerel yönetim dışında, işletmeler ve yerel halkın, STK'ların temsilcileri olmalı. Ancak burada mevcut mevzuat ve Türk yönetim sisteminden kaynaklı sorunlar çıkabilir. Böyle bir engel var. Ancak yönetim yerelden merkeze doğru daha faydalı olur.

Belediye Başkanı: Kurul-konsey gibi bir oluşum olabilir. Bu konular Türkiye'de tartışılabilir. Bazen de siyasette bu kurullar tartışma konusu olabiliyor. Kent konseyleri gibi kurumlar görev alanı dışına çıkabiliyor ve politikleşebiliyor. Karara katılım ve görüşlerin alınmasına kesinlikle katılıyorum.

BOZTİD: Ortak bir komisyon-kurul muhakkak olmalı. Hem yerel yönetim hem sivil toplum kuruluşları katılmalı. Bu iyi bir başlangıç olabilir. Eğer böyle bir komisyon kurulursa ada turizmi kurtulur.

Bozcaada Doğa Koruma: Baştan beri önerdiğimiz şey budur. Ortak bir yönetim birimi olmalı ve turizm birlikte yönetilmeli. Bu kurul tavsiye niteliğinde kararlar alsa da bağlayıcılığı ya da etkisi güçlü olmalı aksi takdirde işlevsizleşir.

Soru 11: Ada'daki mevcut turizm hareketlerini (deniz, kültür, inanç, yemek-lezzet, spor, etkinlik-festival, deniz sporları) geliştirmek, alternatifleri çoğaltmak için sizce neler yapılmalı? Kurum olarak siz neler yapıyorsunuz?

Kaymakam: Kaymakamlık olarak turizmin çeşitlendirilmesini arzuluyoruz. Bu konuda çalışıyoruz. Yelken ve sörfle ilgili çalışmalarımız var. Altyapı çalışmalarımız var. Deniz-yat yarışlarını organize ediyoruz. Dalış okulu ve dalışla ilgili aktivitelerin artırılmasıyla ilgili çalışmalarımız var. Bağcılık ve şarapçılıkla ilgili festival vb. etkinlikleri artırmayı planlıyor, uluslararası düzeye taşımayı planlıyoruz.

Belediye Başkanı: Sörf maalesef yok ancak sörf okulu için çabalyoruz. Ayazma manastırını geliştirmek için çalışma yürütüyoruz. Bağcılık ve şarapçılıkla ilgili küçük-butik işletmelere izin vereceğiz. Etkinlik ve festival turizmini destekliyoruz. Bu konuda birçok etkinliği organize ediyoruz.

BOZTİD: Sörf ve yelken konusunda çalışmalarımız var. Etkinlik ve festivallerle ilgili çalışmalar yapıyoruz. Rum cemaatiyle ortak etkinlikler yapmayı, adadaki ibadethaneleri açayı planlıyoruz. Şarap, bağ ve kültürel varlıklarımızı kullanarak yabancı turist getirmeye çalışıyoruz. Bozcaada'ya sadece deniz turizmi olan bir yer olmaktan çıkarmaya çalışıyoruz.

Bozcaada Doğa Koruma: Kültürel ve tarihi mirasın turizme kazandırılması gerekiyor. Kültürel turizmin geliştirilmesi gerekli, deniz turizmi kısa dönemde adaya zarar verebiliyor; özellikle kayıtlı olmayan ve sadece sezonla sınırlı istihdam çok sıkıntılı. Adanın farklı zenginlikleri var, tarihi, kalesi, kiliseleri, bağları bunların turizmde değerlendirilmesi gerekli. Bizim çalışmalarımız özellikle kültürel turizmin geliştirilmesi noktasındadır.

Sosyo-Ekonomik Boyutlara İlişkin Bulgular: Yöneticilere sorulan 4. Soruya verilen cevaplardan Bozcaada'daki turizmin en önemli sorunlarının; fiyat-kalite dengesinin olmaması, çevresel temizlik ve hizmet kalitesinin yetersizliği ve plajların yetersiz olması olarak görülmektedir. Bunun yanında altyapının yetersizliği de önemli bir sorundur. 5. Soruda bu sorunların ortadan kaldırılmasına yönelik olarak temizlik ve atıklarla ilgili çalışmalar daha yoğundur. Bunun yanında işletmelere belirli standartlar getirme ve hizmet kalitesini artırmaya yönelik planlar ve uygulamalar da bulunmaktadır. Adadaki mevcut yasal koruma uygulamalarının (kentsel, arkeolojik ve doğal SİT alanı) turizm ve turizmci üzerindeki bürokrasiyi artırması da söz konusudur.

Sosyo-ekonomik görüşlere yönelik 8. soruya verilen cevaplarda Adanın yerleşik nüfusu olarak tabir edilen “Yerliler” ve “Bayramiçliler”in turizmden önemli düzeyde gelir elde ettiği ve turizmin önemli bir geçim kaynağı olduğu açıktır. Turizmden elde edilen gelirin adil dağıldığı konusunda da büyük oranda uzlaşma var ancak turizmden elde edilen geliri adalı yerleşik nüfusun işlerine ve adaya yatırım olarak döndürmedikleri vurgulanmıştır. Adalıların büyük bir bölümünün yatırımlarını Çanakkale merkezde değerlendirmeyi tercih ettiğini ve bu nedenle ekonomik kaynakların büyük bölümünün ada dışına çıktığını vurgulamaktadırlar. .

Soru 4- Size veya kurumunuza gelen şikâyetler ve kendi gözlemlerinizi doğrultusunda Ada’daki turizmin, tespit ettiğiniz en temel sorunları nelerdir?

Kaymakam: *Tesislerde standart olmaması, özellikle fiyat-kalite dengesinin sağlanamaması en önemli sorun. Tesislerin hizmet kalitesi yönünden yetersiz olması. Uygulanan koruma kanunu, ada’daki turizm üzerinde fazladan bir bürokrasiye neden oluyor. Son olarak adadaki mal ve hizmetlerin genel fiyatları rayicinin biraz üstünde.*

Belediye Başkanı: *Aritma ve altyapıyla ilgili sorunlar. Turizmin hizmet kalitesinin düşüklüğü, fiyat-kalite dengesinin sağlanamaması. Çevresel temizlik, özellikle plajlarla ilgili ve bazı görsel bazı bozukluklar var.*

BOZTİD: *Düzensizlik ve temizlik (özellikle plajlardaki) sorunu var. Bunun nedeni diğer plajların işletmeye açık olmaması nedeniyle bir plaja aşırı yoğun talep oluyor. İşletmelerin hizmet kalitesiyle ilgili sorunlar var. Fiyat-kalite arasında bir dengesizlik var. Özellikle farklı tipteki konaklama işletmelerinde aynı fiyatlar uygulanıyor. Sektörde çalışan personel de kalifiye değil.*

Bozcaada Doğa Koruma: *En çok şikâyet plajlardaki temizlikle ilgili. Bunun yanında yoğun sezonda ada merkezi, plajlar ve ormanlık alanlarda da gürültü ve kirlilik artıyor. Yeterli çöp ve atık toplama sistemi yok; bu konudaki altyapı da eksikliğinden de şikâyetler geliyor.*

Soru 5-Kurumunuz bu sorunları önlemek için neler yapmakta, ne tür uygulamalar yürütmektedir?

Kaymakam: *Tesis standartlarıyla ilgili denetimler yapıyoruz. Uygunsuz işletmelere uyarı ve ikazlarda bulunuyoruz. İlçe tarım müdürlüğümüz vasıtasıyla fiyat, hijyen ve kalite konularında işletmeleri denetleyip belirli standartlar getirmeye çalışıyoruz.*

Belediye Başkanı: *Bir takım planlar ve düzenlemeler yapıyor. Temizlik kampanyaları, poşet kullanımının yasaklanması gibi uygulamaları hayata geçirdik. Altyapıyla ilgili de bir*

çok çalışmamız var hem plajlar hem marina hem de ada geneliyle ilgili düzenleme çalışmalarımız var.

BOZTİD: Hizmet kalitesiyle ilgili çalışmalarımız var. İşletmelerle ilgili sürekli toplantılar düzenleyerek onları hizmet kalitesi konusunda bilinçlendiriyoruz. Diğer dernekle de biraraya geldik ve özellikle temizlik ve doğa korumayla ilgili ortak çalışmalar yapıyoruz.

Bozcaada Doğa Koruma: Her sene ada halkı ve gelen misafirlerin çevre kirliliği konusunda bilinçlenmeleri hususunda uyarıcı pano ve afişler yaptırılmaktadır. Atıl kalan çöplerin geri dönüşüm projesine işlerlik kazandırılmıştır. Toplanan çöplerin ada dışına çıkarılması amacıyla Belediye, Kaymakamlık ve derneğimizin katkılarıyla 80 ton kapasiteli presi adımıza kazandırdık.

Soru 8-Ada'da turizmden elde edilen geliri değerlendirebilir misiniz? Yerel halk ve yerel girişimcilerin turizmden aldığı payın yeterli olup olmadığı konusundaki düşünceleriniz nelerdir?

Kaymakam: Ada'da eski ve yerleşik ailelerin küçük işletmeleri var. Girişimciler turizmden elde ettiği geliri tekrar turizme yatırmıyor bunun yerine ada dışında yatırımı tercih edebiliyor. Adaya dışardan gelen girişimci ise tam tersini yaparak yatırımını adaya yapıyor. Emlak satın alma ve kiralama konusundaki fiyatlar çok yüksek. Elde edilen gelir genel olarak adil dağılıyor; tekelleşme ya da zincir işletmeler yok.

Belediye Başkanı: Ada'da turizmden elde edilen gelir, çoğunlukla ada içinde kalıyor. Turizmden elde edilen gelir birçok adalı işletme sahibi için yeterli ve tatmin edici düzeyde.

BOZTİD: Ada içinde oluşan fiyatların yüksek olması sebebiyle ada dışardan da çok yatırım alıyor. Ada'da elde edilen gelir, ada dışına çıkıyor; kazanılan para yeteri düzeyde ada'da kalmıyor. Adalı aileler turizmden kazandıkları parayla Çanakkale'den emlak olarak yatırım yaptıklarını sanıyorlar.

Bozcaada Doğa Koruma: Turizm gelirleri birçok aile için önemli bir gelir kapısı oldu. Turizmin gelişmesiyle birçok sektörde gelişti ve adadaki ekonomik durgunluk ortadan kalktı. Ada'da evi olan birçok aile pansiyonculuk, otelcilik yapıyor ve turizm sayesinde geçiniyorlar. Ada dışından yatırımcılar da çok geliyor ve onlar da adaya sermaye aktarıyorlar.

Çevresel Boyutlara İlişkin Bulgular: Sürdürülebilirliğin çevresel boyutuna ilişkin algı ve tutumlar daha gelişkindir. Özellikle çevresel bozulma ve tahribatı azaltacak uygulamalarla, enerji konusundaki uygulamalar belirgindir. Adaya ilişkin mevcut yasal koruma

düzenlemeleri (SİT alanı düzenlemeleri) önemli bir güvence olarak görülmektedir. Sürdürülebilirlik konusunda işletmecileri ve turistleri bilgilendirme ve farkındalık yaratma konusunda bazı girişimler başlamış ancak henüz yeni ve yetersizdir. Bozcaada'nın kültürel mirası ve doğasını korumak konusunda yeterli düzeyde hassasiyet bulunmaktadır. Bu konuda özellikle kültürel değerlerin korunması ve geliştirilmesi için etkinlik ve festivallerin kullanılması sözkonusudur.

Yöneticilerin 9. soruya verdiği cevaplardan, Bozcaada'nın Turizm Taşıma kapasitesi ve Turizm Master Planı bulunmadığı tespit edilmiştir. Bunların önemi konusundaki farkındalık üst düzeyde olmasına rağmen bazı niyetler ve girişimler dışında henüz somut bir adım yoktur. STK'ların bu konuda kamu yönetim birimlerini yetersiz bulması sözkonusudur. İklim değişikliği konusunda da Bozcaada Doğa Koruma Derneği dışında diğer kurumların bilinç ve farkındalık düzeyleri yetersizdir. İklim değişikliğinin Bozcaada için olası etkilerine yönelik hiçbir araştırma, plan ya da uygulama bulunmamaktadır.

Turizmin bazı olumsuz etkileri yöneticiler tarafından gözlemlenmektedir. Özellikle adanın altyapısının yetersizliği nedeniyle çevresel bozulma ve kirlenmeler ön plandadır. Bunun yanında ikinci konut talebi ve bu yöndeki bağ alanlarındaki yapılaşma oldukça önemli bir sorundur. Sosyal yapının da olumsuz etkilenmesi dile getirilmektedir ancak somut örnekler dile getirilmemektedir.

Soru 6- Kurum olarak sürdürülebilir turizm hakkındaki görüşleriniz nelerdir? Bu konuda plan ya da uygulamalarınız varsa anlatabilir misiniz?

Kaymakam: Sürdürülebilir turizmle ilgili özellikle sezonu genişletmek konusunda çalışmalar yapıyoruz. Sezonu uzattığımızda adanın kısa dönemde aldığı yoğun turisti zamana yayarak yükü hafifletmek istiyoruz. Bir plajda biriken yoğunluğun azaltılması amacıyla birkaç plajın daha hizmete açılmasını planlıyoruz. Kültür turizmini geliştirmek amacıyla yabancı pazarlarda tanıtımlar yapıyoruz.

Belediye Başkanı: Sürdürülebilirlikle ilgili çalışmalara, projelere destek oluyoruz. Adanın mevcut koruma kanunu bunun için çok önemli bir güvencedir.

BOZTİD: Adanın sürdürülebilir turizm açısından daha fazla gelişmesi için üyelerimize bilgilendirme yapıyoruz. Turizm işletmelerimizin alternatif enerji kaynaklarını etkin kullanmaları için teşvik ediyoruz. Bu konuda bilgilendirici afiş ve broşürler hazırlattık ve bunu gemilerde adaya gelen turistlere de dağıttık. Projelere destek oluyoruz.

Bozcaada Doğa Koruma: *Geri dönüşümlü ürünler kullanılması konusunda çalışmalar yürüttük. Ada'da poşet kullanımının yasaklanması konusunda karar alınmasını sağladık. Kıyıların ve doğal alanların korunması için çalışmalar yürütüyoruz. Ayrıca kültür turistlerini çekecek ören yerlerimizde kazı çalışmalarının başlatılması için Bakanlık nezdinde uğraşıyoruz.*

Soru 7: Bozcaada'nın doğal, tarihi ve kültürel zenginliklerinin-mirasının korunması konusundaki bakış açınız ve uygulamalarınız nelerdir?

Kaymakam: *Burada önemli bir tarihi ve kültürel miras var. Türk ve Rum kültüründen beslenen bu mirasın korunması gerekli. İki kültürü yansıtan ortak bir müzemiz var ve bunu daha da geliştirmek istiyoruz. Ayrıca bu konudaki yayınları destekliyoruz.*

Belediye Başkanı: *Olumlu yönde destekliyoruz. Öncelikle doğamızı ve kültürümüzü korumak için uğraşıyoruz. İmar ve yapılaşma izinlerini bunu bozmayacak şekilde düzenliyoruz. Eski geleneksel yapılarımızı cadde ve sokaklarımızı orjiantliğini bozmadan korumaya gayret ediyoruz.*

BOZTİD: *Eski manastırların tekrar restore edilip hayata geçirilmesi için çalışmalar yürütüyoruz. Yerel tatlar festivalini, adanın gastronomisini ortaya çıkarmak ve tanıtmak için düzenliyoruz.*

Bozcaada Doğa Koruma: *Halihazırdaki kazılmamış ören yerlerimizde kazı çalışmalarının başlatılması için kamu kurumlarıyla görüşüyoruz. Doğamızın korunması için birçok çalışma yürüttük ve devam ediyoruz.*

Soru 9-Ada'nın taşıma kapasitesinin belirlenmesini ve turizm gelişme planının yapılmasını gerekli görüyor musunuz, bu konuda herhangi bir çalışmanız var mı?

Kaymakam: *Ada'nın turizm master planı halihazırda yok ancak çok ciddi bir ihtiyaç. Biz bunu bir projeye teklif edip kısa vadede gerçekleştirmek istiyoruz. Ada'nın en az 5-10 yıllık bir projeksiyonu olmalı.*

Belediye: *Turizm Master Planı muhakkak gerekli. Belediye olarak ada planı yaptık ve detaylı bir imar planı hazırladık ancak yetkili mercilerden henüz onaylanmadı.*

BOZTİD: *Taşıma kapasitesi ve turizm master planı ada için çok önemli ancak bu konuda dernek olarak bizim çok fazla isteğimiz olsa da iş yerel yönetimde bitiyor. Bu nedenle henüz sonuç alınmadı.*

Bozcaada Doğa Koruma: *Turizm gelişme planı ve taşıma kapasitesi çok önemli. Taşıma kapasitesinin öncelikle belirlenmesi ve gelişme planının buna bağlı olarak*

yapılması gerekiyor. Bu konuda dernek olarak birçok girişimimiz oldu ancak yerel yönetimler bu konuda inisiyatif sahibi olduğu için çözüm bulamıyoruz.

Soru 10: İklim değişikliğinin olası etkileri ve doğal-çevresel felaketler konusunda Ada'nın hazırlıklı olduğunu düşünüyor musunuz? Bu konuda kurumunuzun yürüttüğü çalışmalar ya da planlardan bahsedebilir misiniz?

Kaymakam: *Maalesef herhangi bir çalışma yok. Farkındalık eksikliği var. Bu konuda genel olarak ve özelden bizim de yeterli çalışmamız yok.*

Belediye Başkanı: *İklim değişikliğinin olası etkileri hakkında bir araştırma ya da çalışmamız yok ancak geçmişle kıyasladığımızda biz de adanın iklimi ve mevsimlerinde önemli değişimler olduğunu görmekteyiz.*

BOZTİD: *Bu konuda herhangi bir çalışmamız yok. Maalesef farkındalığımız yok bu konuda. Öncelikle yereldeki çalışmalardan ziyade ulusal, bölgesel düzeyde bir şeyler yapılmalı.*

Bozcaada Doğa Koruma: *Biz iklim değişikliği ve onun etkilerine karşı duyarlıyız. Özellikle doğanın dengesi ve bu dengenin korunması gerektiğine inanıyoruz. Yürüttüğümüz faaliyetler buna doğrudan ya da dolaylı olarak katkı sağlıyor.*

Soru 13: Bozcaada'da turizmin, çevreye, doğal güzelliklere, kültürel mirasa olumsuz etkileri olduğunu düşünüyor musunuz?

Kaymakam: *Bozcaada'nın "yazlık" bir yer olmasını istemiyorum. Adanın yerel halkı hizmetçi gibi olmasın. Turist sayısının fazla olduğu dönemlerde kanalizasyon, içme suyu ve atıklarla ilgili sıkıntılar artıyor. Planlı gelişmeye bağlı olarak düzenlemeler yapılmalıdır.*

Belediye Başkanı: *Turizmle ahlak bozulmaz ancak sosyo-kültürel anlamda bazı olumsuz etkiler, bozulmalar olabiliyor. Turizmin ilerlemesiyle birlikte doğal güzellikler tahrip olabiliyor. Yapılaşma ve imarla ilgili talepler artıyor ve eğer bu süreç doğru yönlendirilemezse görsel kirlilik ve çevresel bozulma olabiliyor.*

BOZTİD: *Turizm adanın temel geçim kaynağıdır ve adalı, turizme bağlıdır. Ancak yoğun dönemde adanın altyapısı yetersiz kalmakta, deniz kirlenmekte, bütün bağ alanları bağevleri olarak ikinci konuta dönüşmekte. İnsanların sosyal yaşamı da değişmekte, kapalı toplum daha açık hale gelmektedir. Sürdürülebilir turizm hem ekonomik hem çevresel hem de sosyal açıdan çok önemlidir ve adanın geleceğidir.*

Bozcaada Doğa Koruma: Turizmin deniz odaklı olması, özellikle kıyı ve plajları kirletiyor. Altyapı yetersiz olduğu için ada kaldırmıyor. Aynı zamanda kumsallardaki kirlilik artıyor. Bağ alanları ve bağıcılık turizmle birlikte terkediliyor, ikinci konut sayısı artıyor.

Yerel yönetimler sürdürülebilir turizm ve destinasyon yönetiminde en önemli yerel paydaşlardan biridir. Türk idare sisteminde özellikle yerel idareyi temsil eden, Kaymakamlıklar ve Belediyeler çok önemli yetki ve finansal kaynağa sahip otoriterlerdir. Bu durum yönetsel boyuttaki birçok görev ve inisiyatifi yerel yönetimlerin sorumluluğuna bırakmaktadır. Yerel yönetimler bu görev ve işlevlerini yerine getirirken bazen tek başlarına bazen de diğer özel ve kamu kurum ve kuruluşlarıyla birlikte hareket ederler. Yerel yönetimlerin sürdürülebilir turizmle ilgili bölgesel turizm politikası ve hedeflerini belirlemeleri oluşturmaları bu konudaki başarılarını etkileyebilir.

3.1.9 Araştırmanın Hipotezleri ve Yapısal Eşitlik Modelleriyle Sınanması

Bozcaada'nın sürdürülebilir destinasyon yönetimi konusunda, paydaşların algılarını ve sürdürülebilir turizme ilişkin tutumlarını belirlemeye yönelik araştırmada dört farklı paydaş grubuyla görüşülmüştür. Yerel yöneticiler hariç diğer grupların sürdürülebilir destinasyon yönetiminin unsurlarına yönelik algılamaları ve tutumları arasında var olan ilişkiler Yapısal Eşitlik Modeliyle araştırılmıştır. Araştırmacılar, veri setini oluştururken direkt gözlenen veya ölçülen değişkenlerin yanında gözlenemeyen değişkenlerle de ilgilenirler. Bu değişkenler direkt gözlenemediğinden doğrudan ölçülemezler. Bu değişkenlere gizil (latent) değişkenler ya da faktörler denilir. Yapısal eşitlik modelleri, (YEM) gözlenen ve gözlenemeyen değişkenler arasındaki nedensel ilişkilerin sınanmasında kullanılan kapsamlı bir istatistiksel tekniktir. YEM gizil değişkenler seti arasında bir nedensellik yapısının var olduğunu ve gizil değişkenlerin gözlenen değişkenler aracılığıyla ölçülebildiğini varsayar (Yılmaz 2004). YEM, verilen bir modeldeki gözlenen değişkenlere (hem bağımlı hem bağımsız) ilişkin ölçüm hatalarını açıkça hesaba katan bir yöntemdir. YEM değişkenler arasında doğrudan ve dolaylı etkileri belirleme olanağı sağlayan bir yöntemdir (Yılmaz ve Çelik 2009). Araştırma da paydaşlara yönelik yapısal eşitlik modelleri oluşturulmuştur. Model Grafik 1'de öncelikle ziyaretçilere yönelik model oluşturulmuş ve YEM'le sınanmıştır.

Grafik 1. Ziyaretçilere Yönelik Yapısal Model a ve b

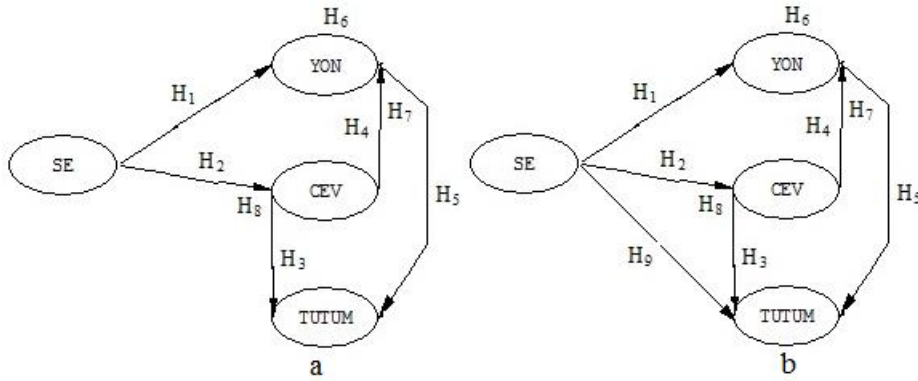

Sosyo-ekonomik algılardan tutum gizil değişkenine dolaylı bağlantı kurulan ilk model a'da, ziyaretçilerin Bozcaada'nın sürdürülebilir bir destinasyon olarak yönetilmesi konusundaki potansiyelini belirlemeye yönelik elde edilen uyum ölçütleri $\chi^2=1937.93$ d.f.=520; $\chi^2/df=3.72$, P-value=0,0001 RMSEA=0,077, NFI=0.98, NNFI=0.98, PNFI=0,91, CFI=0.99, IFI=0.99, RFI=0.98, GFI=0.80, RMR=0.044 olarak elde edilmiştir. Uyum ölçütleri, elde edilen modelin kabul edilebilir olduğunu göstermektedir. Modele yönelik kurulan hipotezler ise aşağıdaki gibidir.

H₁: Ziyaretçilerin, sürdürülebilir destinasyon yönetiminin (SDY) sosyo-ekonomik unsurlarına ilişkin algıları, yönetsel algılarını da aynı yönde etkiler.

H₂: Ziyaretçilerin SDY'nin sosyo-ekonomik boyutlarına yönelik algılamalarıyla çevresel algılamaları arasında aynı yönde bir ilişki vardır.

H₃: Ziyaretçilerin, SDY'nin çevresel unsurlarına yönelik algılamaları artarken, sürdürülebilir turizm uygulamalarına ilişkin tutumları da artmaktadır.

H₄: Ziyaretçilerin SDY'nin çevresel unsurlarına yönelik algılamaları artarken yönetsel algılamaları da artar.

H₅: Ziyaretçilerin SDY'nin yönetsel unsurlarına yönelik algılamaları artarken sürdürülebilir turizm uygulamalarına yönelik tutumları azalmakta/artmaktadır.

H₆: Ziyaretçilerin SDY'nin yönetsel boyutuna ilişkin algılamaları, sosyo-ekonomik algılamaları ile tutumları arasında aracı rol üstlenir. Bir başka yaklaşımla ziyaretçilerin sosyo-ekonomik algıları yönetsel algılamaları üzerinden tutumlarını da etkiler.

H₇: Ziyaretçilerin SDY'nin yönetsel boyutuna ilişkin algılamaları, çevresel algılamaları ile tutumları arasında aracı rol üstlenir. Bir başka yaklaşımla ziyaretçilerin çevresel boyuta ilişkin algıları yönetsel algılamaları üzerinden tutumlarını da etkiler.

H₈: Ziyaretçilerin SDY'nin çevresel boyutuna yönelik algılamaları, sosyo-ekonomik algılamaları ile tutumları arasında aracı rol üstlenir. Bir başka yaklaşımla ziyaretçilerin sosyo-ekonomik etkileri, çevresel algılamaları üzerinden tutumlarını da etkiler.

Sosyo-ekonomik algılardan tutum gizil değişkenine direk bağlantı kurulmadığı ilk model a'ya yönelik elde edilen yollardan YÖN-TUTUM yolu hariç, diğerleri istatistiksel açıdan anlamlı bulunmuştur. Anlamlı yollara ait t istatistikleri 2,56 değerinden büyük bulunduğundan istatistiksel açıdan anlamlı bulunmuştur ($P < 0,01$). Yollara ait t istatistikleri Grafik 2'de verilmiştir. Grafik 2 standart çözümü göstermektedir.

Grafik 2: Ziyaretçilerin Model a'ya Yönelik Yapısal Model ve t Değerleri

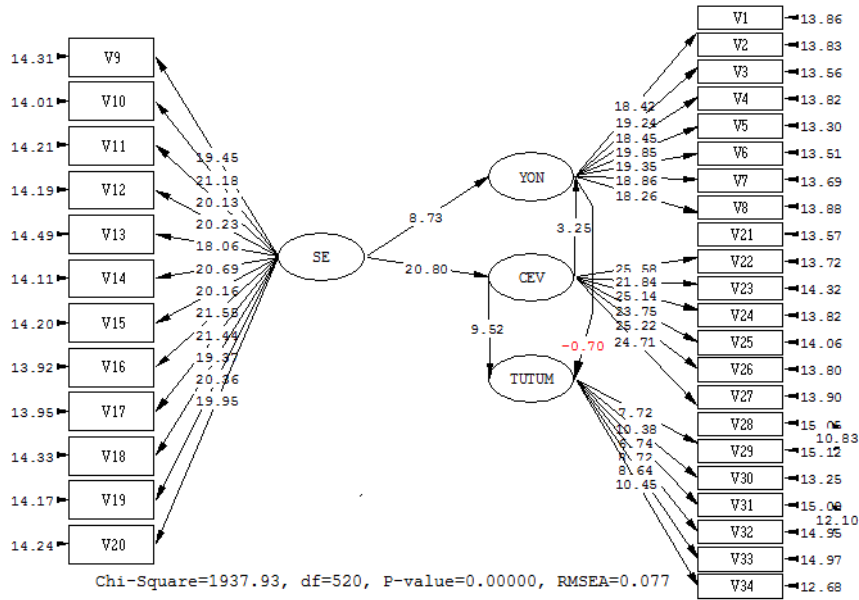

- Ziyaretçilerin Bozcaada turizminin sürdürülebilirliğine yönelik algılamaları ve tutumları arasında ilişkiler için Model, Grafik 3'de verilmiştir. Gizil değişkenler arasındaki ilişkilerden sadece ziyaretçilerin yönetsel algılarıyla sürdürülebilir turizm uygulamalarına yönelik tutumları arasındaki ilişki anlamlı bulunmamıştır. Ziyaretçilerin sürdürülebilir destinasyon yönetiminin yönetsel unsurlarına ilişkin algılarıyla sürdürülebilir turizme yönelik uygulamaları arasında bağlantı yoktur. Diğer tüm ilişkiler anlamlı bulunmuştur ($p < 0,01$). Grafik 2'ye göre;
- Ziyaretçilerin SDY'nin sosyo-ekonomik unsurlarına yönelik algılamalarıyla yönetsel algıları arasında aynı yönde 0,69 birimlik bir ilişki bulunmuştur. Ziyaretçilerin sosyo-ekonomik algılamalarındaki bir birimlik artış yönetsel

algılamalarında 0,69 birim artışa neden olduğunu göstermektedir ($t=8.73$ $p<0.01$). Ziyaretçilerin sosyoekonomik algılamaları yönetsel algılamalarında 0.476 birimlik bir varyansla ilişkilendirilmiştir. Dolayısıyla H_1 desteklenmiştir.

- Ziyaretçilerin SDY'nin sosyo-ekonomik algılamalarıyla çevresel algılamaları arasında aynı yönde 0.91 birimlik bir ilişki vardır. Ziyaretçilerin sosyo-ekonomik algılamalarındaki bir birimlik artışın çevresel algılamalarında 0,91 birimlik bir artışa neden olduğunu göstermektedir ($t=20.8$ $p<0.01$). Ziyaretçilerin sosyo-ekonomik algılamaları, çevresel algılamalarında 0.83 birimlik bir varyansla ilişkilendirilmiştir. Dolayısıyla H_2 desteklenmiştir.
- Ziyaretçilerin Bozcaada turizmine yönelik çevresel algılamaları, sürdürülebilir turizme yönelik uygulamalara ilişkin tutumlar arasında, aynı yönde 0.73 birimlik, anlamlı bir ilişki bulunmuştur ($t=9.52$ $p<0.01$). Ziyaretçilerin çevresel algılamaları tutumlarında 0.5329 birimlik varyansla ilişkilendirilmiştir. Böylelikle, ziyaretçilerin Bozcaada turizmine yönelik çevresel algılamaları artarken sürdürülebilir turizm uygulamalarına yönelik tutumları da artmaktadır. Dolayısıyla H_3 desteklenmiştir.
- Ziyaretçilerin Bozcaada turizmine yönelik çevresel algılamaları ile yönetsel algılamaları arasında aynı yönde 0.24 birimlik bir ilişki bulunmuştur. Ziyaretçilerin çevresel algılamalarında gerçekleşen bir birimlik artış yönetsel algılamalarında 0,24 birimlik bir artışa neden olmaktadır ($t=3.28$ $p<0.01$). Ziyaretçilerin çevresel algılamaları, yönetsel algılamalarındaki değişimin 0.0526 birimlik bir varyansı ile ilişkilendirilmiştir. Dolayısıyla ziyaretçilerin Bozcaada turizmine yönelik çevresel algılamaları artarken yönetsel algılamaları arasında aynı yönde bir artış göstermektedir. Bu sonuç H_4 'ü desteklemektedir.
- Ziyaretçilerin SDY'nin yönetsel algılamaları ile tutumları arasında ters yönde -0.04 birimlik bir ilişki bulunmuş ancak istatistiksel açıdan yeterli kanıtla desteklenememiştir ($t=-0.70$ $p>0.05$). Dolayısıyla, ziyaretçilerin Bozcaada turizmine yönelik yönetsel algılamaları artarken, ada turizminin sürdürülebilir uygulamalarına yönelik çözüm algılamaları, tutumları da azalmakta/artmaktadır hipotezi H_5 desteklenememiştir.
- Ziyaretçilerin SDY'nin yönetsel algılamaları ile tutumları arasındaki yola ait ilişki katsayısı istatistiksel olarak yeterli kanıt oluşturmadığından H_6 ve H_7

desteklenememiştir. Dolayısıyla, ziyaretçilerin Bozcaada turizmine yönelik yönetsel algılamaları, sosyo-ekonomik algılamalarıyla tutumları arasında aracı rol üstlenememiştir. Benzer şekilde ziyaretçilerin, Bozcaada turizmine yönelik yönetsel algılamaları çevresel algılamaları ile tutumları arasında aracı rol üstlenememiştir.

- Ziyaretçilerin SDY'nin çevresel unsurlarına yönelik algılamaların, sosyo-ekonomik algılamalar ve tutumları arasında aracı rol üstlendiği belirlenmiştir. Bir başka yaklaşımla ziyaretçilerin sosyo-ekonomik algıları, çevresel algılarını artırmakta ve çevresel algılamalar üzerinden tutumlarını da etkileyerek artırmaktadır ($t=20.80$, $t=9.52$ $p<0.01$). Dolayısıyla H_8 desteklenmiştir.

Ziyaretçilerin sosyoekonomik algılamalarından tutumlarına direk bağlantının incelenmediği a modelinde yapısal eşitlik regresyonları da aşağıdaki gibi yazılabilir.

$$\text{YÖN}=0.24*\text{CEV} + 0.69*\text{SE} \quad \text{ÇEV}= 0.91*\text{SE}, \quad \text{TUTUM}=0.91*\text{SE} + 0.73*\text{CEV}$$

Grafik 3: Ziyaretçilerin Model a'ya Yönelik Yapısal Model ve İlişki Katsayıları

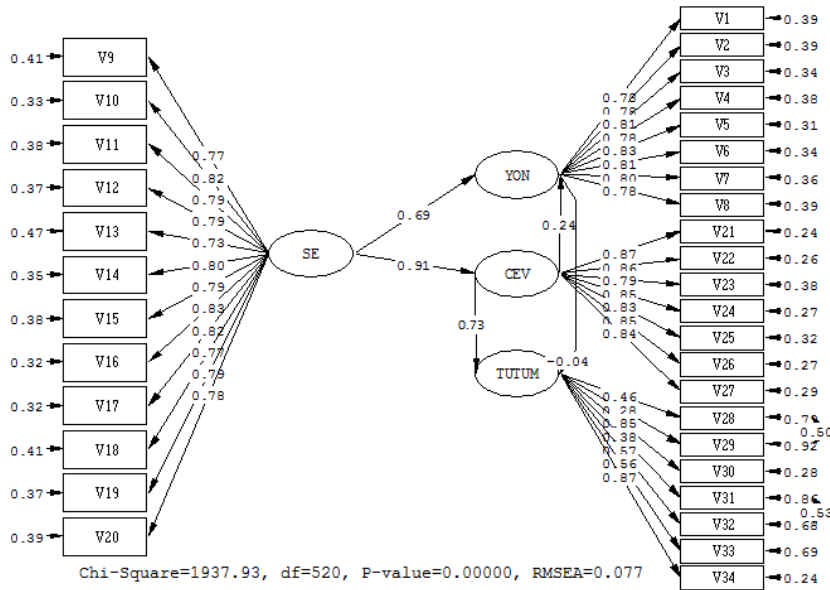

Yapısal eşitlik modeli, araştırmacıya her bir gözlenen değişkenin gizil değişkendeki katkısını bir başka ifade ile gizil değişkenle varyans yapısını açıklamaktadır. Bu varyanslar iki şekilde hesaplanabilmektedir. Gözlenen değişken ile gizil değişken arasındaki ilişkinin karesi araştırmacıya, gözlenen değişkenin gizil değişkenle ilişkilendiği varyansı verir. Bir başka yaklaşım ise her bir gözlem değerinin hata teriminin birden çıkartılmasıyla

hesaplanabilir. Örneğin yönetsel gizil değişkeninde V1 gözlenen değişkenin ilişkilendiği varyans 0.78^2 veya 1-0.39 ile hesaplanabilir. Her iki durumda da hesaplanan değer 0.61'dir. Bu bağlamda; sosyo-ekonomik faktörü (boyutu) değişkenliği ençok 0.68 birim ile V16 değişkeninde en az, 0.53 birim ile V13'de açıklamıştır. Yönetsel faktörü değişkenliği ençok 0.83 birimlik bir ilişki ile 0.69 birim varyansla V5 değişkeninde en az ise 0.78 birimlik bir ilişki ile V1, V2 V4 ve V8 değişkenlerinde 0.61 birimlik bir varyansla açıklanmıştır. Çevresel faktörü değişkenliği ençok 0.87 birimlik bir ilişki ile V21 gözlenen değişkeni ile 0.76 birimlik bir varyansla, en az ise 0.79 birimlik bir ilişki ile V23 değişkeninde 0.62 birim varyansla ilişkilendirilmiştir. Tutum faktörü değişkenliği ençok 0.87 birim ilişki ile V34 değişkeninde 0.76 birim varyansla ilişkilendirilmiştir. En az 0.28 birim ilişki ile V29 değişkeninde 0.08 birim bir varyansla ilişkilendirilmiştir. Tutum faktöründe 28-29 ve 31-32 gözlenen değişkenlerinde modifikasyona gidilmiştir. Sosyo-ekonomik algılardan tutum gizil değişkenine direk bağlantı kurulduğu model b'ye yönelik model de elde edilen uyum ölçütleri $\chi^2=1937.15$ d.f.=519; $\chi^2/df=3.73$, P-value=0,0001 RMSEA=0,077, NFI=0.98, NNFI=0.98, PNFI=0,91, CFI=0.99, IFI=0.99, RFI=0.98, GFI=0.80, RMR=0.044 olarak elde edilmiştir. Uyum ölçütlerine bakıldığında ölçütler model a'daki gibi elde edilmiş ve model b'nin kabul edilebilir olduğunu göstermektedir. Model b'ye yönelik model, a'dan farklı kurulan tek hipotez ise aşağıdaki gibidir.

H₉: Ziyaretçilerin SDY'nin sosyo-ekonomik algılamaları artarken sürdürülebilir turizm tutumları da artar. Bir başka yaklaşımla ziyaretçilerin sosyo-ekonomik algılamaları artarken sürdürülebilir turizm için hayata geçirilecek uygulamalara yönelik tutumları da artar.

Sosyo-ekonomik algılardan tutum gizil değişkenine direk bağlantının da kurulduğu model b'ye yönelik elde edilen yollardan YÖN-TUTUM ve SE-TUTUM yolları hariç, diğerleri istatistiksel açıdan anlamlı bulunmuştur. Anlamlı yollara ait t istatistikleri 2,56 değerinden büyük olduğundan istatistiksel açıdan anlamlı bulunmuştur (P<0,01). Yollara ait t istatistikleri Grafik 4'de verilmiştir. Grafik 4 standart çözümü göstermektedir.

Grafik 4: Ziyaretçilerin Model b'ye Yönelik Yapısal Model ve t Değerleri

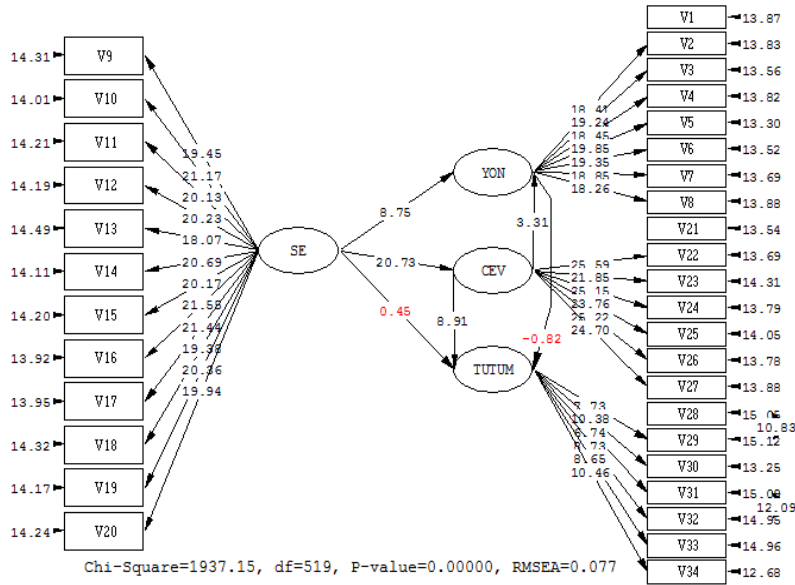

Sosyo-ekonomik algılardan tutuma direk bağlantının olduğu model b'de sosyo-ekonomik algılardan tutum arasındaki yola ait ilişki anlamlı bulunmadığından H_9 desteklenememiştir. Dolayısıyla, ziyaretçilerin sosyo-ekonomik algılamaları artarken sürdürülebilir turizm uygulamalarına yönelik tutumları da artar hipotezinin kabulü için yeterli kanıt bulunamamıştır. Model b'de elde edilen bulgularla model a'da elde edilen bulgular istatistiklerde aynı olmak üzere benzer bulunmuştur. Model b'ye yönelik ilişki katsayıları grafiği Grafik 5'da verilmiştir. Tutuma yönelik regresyon modeli de aşağıdaki gibi elde edilmiştir. $TUTUM=0.91*SE + 0.71*CEV$

Grafik 5: Ziyaretçilerin Model b'ye Yönelik Yapısal Model ve İlişki Katsayıları

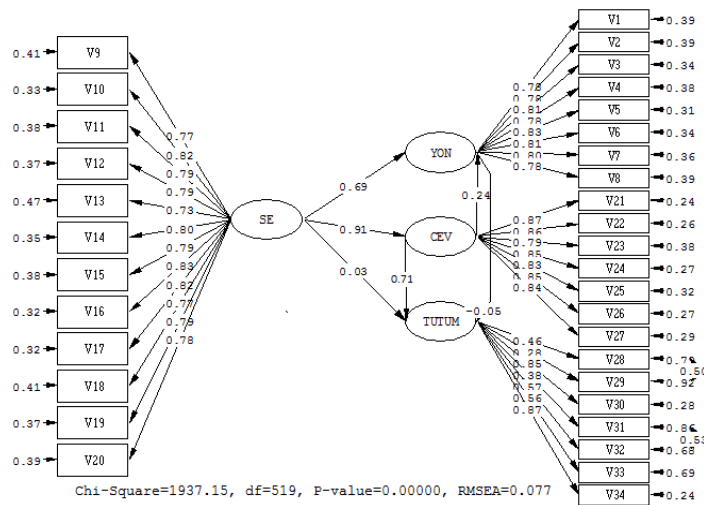

Bozcaada'nın Sürdürülebilir destinasyon potansiyeli ve sürdürülebilir turizm uygulamalarına yönelik tutumları belirlemeye yönelik araştırmada, ikinci paydaş olan

turizm işletmecileri için belirlenmiştir. Bazcaada işletmecilerine yönelik oluşturulan yapısal model yapısal eşitlikle sınanmış ve model Grafik 6 ve 7’de verilmiştir. Grafik 6’da a modelinde işletmecilerin sosyo-ekonomik algılamalarından, uygulamalara yönelik bir yol sınanmamış ancak b modelinde sınanmıştır.

Grafik 6. İşletmecilere Yönelik Yapısal Model a ve b

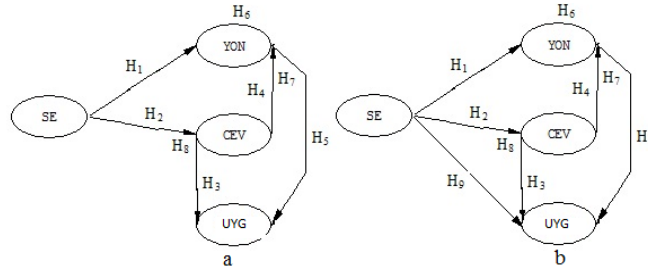

Bozcaada’daki turizm işletmelerinin, algı ve uygulamalarını belirlemeye yönelik model a’da, elde edilen uyum ölçütleri $\chi^2=2091.25$ d.f.=1168; $\chi^2/df=1.79$, P-value=0,0001 RMSEA=0,088, NFI=0.79, NNFI=0.89, PNFI=0,76, CFI=0.89, IFI=0.89, RFI=0.78, GFI=0.55, RMR=0.098 olarak elde edilmiştir. Uyum ölçütlerinde sorunlar olsa da Ki-Kare ve RMSEA değerlerinin uygun olması sonucunda modelin kabul edilebileceğine karar verilmiştir. Modele yönelik kurulan hipotezler ise aşağıdaki gibidir.

H₁: İşletmecilerin SDY’nin sosyo-ekonomik algılamaları yönetsel algılarını aynı yönde etkiler.

H₂: İşletmecilerin SDY’nin sosyoekonomik unsurlarına yönelik algılamaları ile çevresel algılamaları arasında aynı yönde bir ilişki vardır.

H₃: İşletmecilerin SDY’nin çevresel algılamaları artarken sürdürülebilir turizm uygulamaları da artmaktadır.

H₄: İşletmecilerin SDY’nin çevresel boyut algılamaları artarken yönetsel algılamaları da artar.

H₅: İşletmecilerin SDY’nin yönetsel algılamaları artarken sürdürülebilir turizme yönelik uygulamaları (tutum) da azalmakta/artmaktadır.

H₆: İşletmecilerin SDY’nin yönetsel algılamaları, sosyo-ekonomik algılamaları ile uygulamaları arasında aracı rol üstlenir. Bir başka yaklaşımla ziyaretçilerin sosyo-ekonomik etkileri yönetsel algılamaları üzerinden uygulamaları da etkiler.

H₇: İşletmecilerin SDY'nin yönetsel algılamaları, çevresel algılamaları ile uygulamaları arasında aracı rol üstlenir. Bir başka yaklaşımla ziyaretçilerin çevresel etkileri yönetsel algılamaları üzerinden uygulamaları da etkiler.

H₈: İşletmecilerin SDY'nin çevresel algılamaları, sosyo-ekonomik algılamaları ile uygulamaları arasında aracı rol üstlenir. Bir başka yaklaşımla ziyaretçilerin sosyo-ekonomik algıları, çevresel algılamalar üzerinden uygulamaları da etkiler.

Yöneticilerin sosyo-ekonomik algılardan uygulama gizil değişkenine doğrudan bağlantı kurulmadığı model a'ya yönelik elde edilen yollardan YÖN-UYG ve ÇEV-UYG yolları hariç, diğer yollar istatistiksel açıdan anlamlı bulunmuştur (P<0,05). Yollara ait t istatistikleri Grafik 7'de verilmiştir. Grafik standart çözümü göstermektedir.

Grafik 7: İşletmecilerin Model a'ya Yönelik Yapısal Model ve t Değerleri

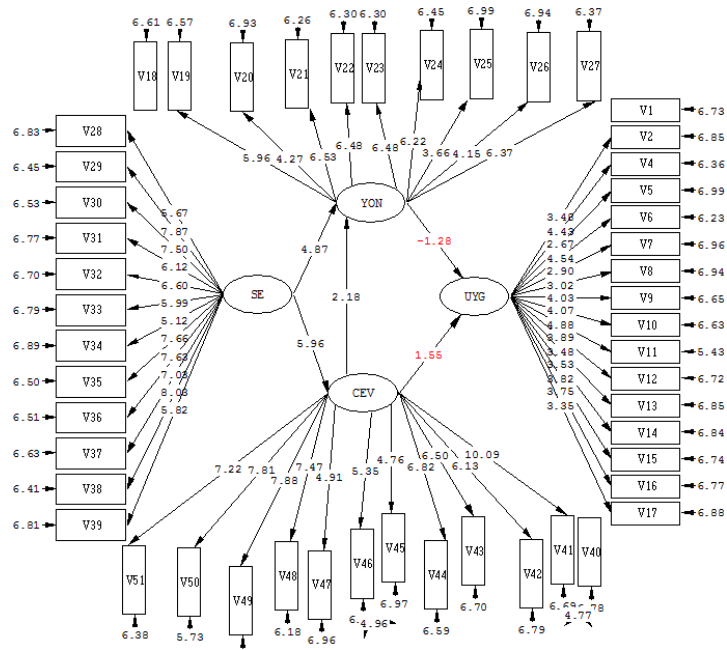

Yöneticilerin, Bozcaada turizminin sürdürülebilirliğine yönelik algılamaları ve uygulamaları arasındaki ilişkiler için yapısal model, Grafik 8'de verilmiştir. Modellerde V40-V41 ve V45-V46 değişkenleri arasında modifikasyona gidilmiştir. Grafik 7 ve Grafik 8'e göre;

- İşletmecilerin SDY'nin sosyo-ekonomik unsurlarına yönelik algılamalarıyla yönetsel algıları arasında aynı yönde 0,69 birimlik bir ilişki bulunmuştur. İşletmecilerin sosyo-ekonomik algılamalarındaki bir birimlik artış, yönetsel

algılamalarında 0,69 birim artışa neden olmaktadır ($t=4.87$ $p<0.01$). İşletmecilerin sosyo-ekonomik algılamaları yönetsel algılamalarında 0.476 birimlik bir varyansla ilişkilendirilmiştir. Dolayısıyla H_1 desteklenmiştir.

- İşletmecilerin SDY'nin sosyo-ekonomik algılamaları ile çevresel algılamaları arasında aynı yönde 0.74 birimlik bir ilişki vardır. İşletmecilerin sosyo-ekonomik algılamalarındaki bir birimlik artışı çevresel algılamalarında 0.74 birimlik bir artışa neden olduğu belirlenmiştir ($t=5.96$ $p<0.01$). İşletmecilerin sosyoekonomik algılamaları, çevresel algılamalarında 0.5476 birimlik bir varyansla ilişkilendirilmektedir. Dolayısıyla H_2 desteklenmiştir.
- İşletmecilerin SDY'nin çevresel algılamaları ile sürdürülebilir turizme yönelik uygulamaları (tutum) arasında aynı yönde 0.30 birimlik bir ilişki bulunmuştur. Bulunan bu 0.30 birimlik ilişki istatistiksel olarak yeterli kanıtla desteklenmemiştir. Dolayısıyla H_3 desteklenmemiştir ($t=1.55$ $p>0.05$).
- İşletmecilerin SDY'nin çevresel algılamalarıyla yönetsel algılamaları arasında aynı yönde 0.25 birimlik bir ilişki bulunmuştur. İşletmecilerin çevresel algılamalarında gerçekleşen bir birimlik artış yönetsel algılamalarında 0.25 birimlik bir artışa neden olmaktadır ($t=2.18$ $p<0.05$). İşletmecilerin çevresel algılamaları, yönetsel algılamalarındaki değişimin 0,0625 birimlik bir varyansı ile ilişkilendirilmiştir. Dolayısıyla işletmecilerin Bozcaada turizmine yönelik çevresel algılamaları artarken yönetsel algılamaları arasında aynı yönde bir artış göstermektedir. Bu sonuç H_4 'ü desteklemektedir.
- İşletmecilerin SDY'nin yönetsel algılamaları ile sürdürülebilir uygulamaları arasında ters yönde -0.25 birimlik bir ilişki bulunmuş ancak istatistiksel açıdan yeterli kanıtla desteklenmemiştir ($t=-1.28$ $p>0.05$). Dolayısıyla, işletmecilerin Bozcaada turizmine yönelik yönetsel algılamaları artarken ada turizminin sürdürülebilirliğine yönelik uygulamaya dönük algılamaları (tutum) da azalmakta/artmaktadır hipotezi H_5 desteklenmemiştir.
- İşletmecilerin SDY'nin yönetsel algılamaları ile uygulamaları arasındaki yola ait ilişki katsayısı istatistiksel olarak yeterli kanıt oluşturmadığından H_6 ve H_7 desteklenmemiştir. Dolayısıyla, işletmecilerin Bozcaada turizmine yönelik yönetsel algılamaları, sosyo-ekonomik algılamaları ile uygulamaları arasında aracı

rol üstlenememiştir. Benzer şekilde işletmecilerin, Bozcaada turizmine yönelik yönetsel algılamaları, çevresel algılamaları ile uygulama arasında aracı rol üstlendiğini göstermemektedir.

- İşletmecilerin, SDY'nin çevresel algılamalarının, sosyo-ekonomik algılamaları ile sürdürülebilir uygulamalar arasında aracı rol üstlendiği belirlenememiştir. Bir başka yaklaşımla işletmecilerin, sosyoekonomik etkileri, çevresel algılamalar üzerinden uygulamaları etkilediğine yönelik yeterli kanıt sağlanamamıştır ($t=5.96$, $t=1.55$ $p<0.05$). Dolayısıyla H_8 desteklenememiştir.

İşletmecilerin Model a'ya Yönelik Yapısal Model ve İlişki Katsayıları grafiği Grafik 8'de verilmiştir. İşletmecilerin sosyo-ekonomik algılamalarından tutumlarına doğrudan bağlantının incelenmediği a modelinde yapısal eşitlik regresyonları da aşağıdaki gibi yazılabilir: $UYG = -0.25 * YON + 0.31 * CEV$ $YON = 0.26 * CEV + 0.69 * SE$ $CEV = 0.74 * SE$

Grafik 8: İşletmecilerin Model a'ya Yönelik Yapısal Model ve İlişki Katsayıları

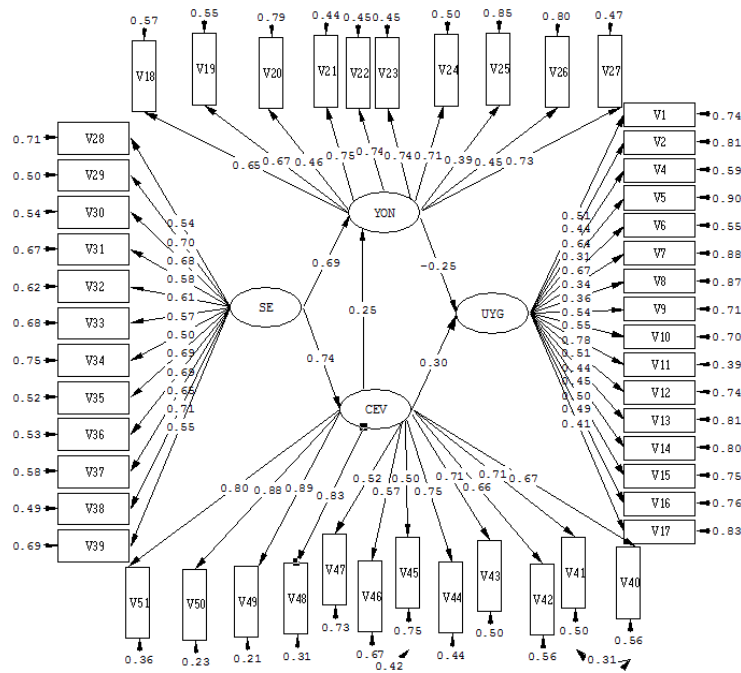

Sosyo-ekonomik faktörü (boyutu) değişkenliği en çok 0.71 birim ve 0.51 birim varyan ile V38 değişkeninde en az ise 0.54 birim ve 0.29 birim varyansla V28'de açıklamıştır. Yönetsel faktörü değişkenliği en çok 0.75 birimlik bir ilişki ve 0.56 birim varyansla V21 değişkeninde en az ise 0.39 birimlik bir ilişki ve 0.56 birimlik bir varyansla V25 değişkeninde açıklanmıştır. Çevresel faktörü değişkenliği en çok 0.89 birim ilişki ve

0.79 birim deęişkenlik ile V49 deęişkeninde en az ise 0.31 birim iliřki ve 0.10 birim varyansla V45’de açıklamıřtır. Uygulama faktörü deęişkenlięi en çok 0.78 birim iliki ve 0.61 birim deęişkenlik ile V11 deęişkeninde en az ise 0.50 birim iliřki ve 0.25 birim varyansla V5’de açıklamıřtır.

İřletmeciler için sosyo-ekonomik algılardan uygulama gizil deęişkenine doęrudan baęlantı kurulduęu model b’ye yönelik yapısal model de elde edilmiřtir. Modele ait elde edilen uyum ölçütleri $\chi^2=2091.22$ d.f.=1167; $\chi^2/df=1,79$, P-value=0,0001 RMSEA=0,083, NFI=0.79, NNFI=0.89, PNFI=0,76, CFI=0.89, IFI=0.89, RFI=0.78, GFI=0.55, RMR=0.098 olarak elde hesaplanmıřtır. Uyum ölçütlerine bakıldıęında ölçütler model a’daki gibi elde edilmiř ve uyum ölçütlerinde sorunlar olsa da model a’da olduęu gibi Ki-Kare ve RMSA deęerlerinin uygun olması sonucunda model b kabul edilebilir bulunmuř olup model b’ye yönelik kurulan farklı tek hipotez ařaęıdaki gibidir.

H₀: İřletmecilerin SDY’nin sosyo-ekonomik algılamaları artarken uygulamaları da artar. Bir bařka yaklařımla iřletmecilerin sosyoekonomik algılamaları artarken kriz dönemlerinde krizin çözümlüne yönelik uygulamaları da artar.

İřletmeciler için sosyo-ekonomik algılardan uygulama gizil deęişkenine direk baęlantının da kurulduęu model b’ye yönelik elde edilen yollardan YÖN-UYG ve ÇEV-UYG yollarına yönelik iliřkiler a modelinde olduęu gibi anlamlı bulunmamıřtır. Model b’de elde edilen sonuçlar model a’daki sonuçlarla aynı özelliklere sahiptir. Elde edilen istatistiklerde önemli farklılıklar gözlenmemiřtir. Model b’de model a’dan farklı olarak iřletmecilerin sosyo-ekonomik algılamaları artarken sürdürülebilir turizm uygulamalarına yönelik tutumları arasında olası iliřki de arařtırılmıřtır. İřletmecilerin sosyo-ekonomik algılamaları ile uygulama arasında 0.01 birimlik bir iliřki bulunmuř ancak istatistiksel açıdan bu iliřki anlamlı bulunmamıřtır ($t=0.02$ $p>0.05$). Dolayısıyla iřletmecilerin sosyo-ekonomik algılamaları artarken turizmin daha sürdürülebilir olmasına yönelik uygulamaları da artar hipotezi H₉ desteklenememiřtir. Anlamlı yollara ait t istatistikleri 2,56 deęerinden büyük bulunduęundan istatistiksel açıdan anlamlı bulunmuřtur ($P<0,01$). Yollara ait t istatistikleri Grafik 9’de verilmiřtir. Grafik 9 standart çözümlü göstermektedir.

Grafik 9: İşletmecilerin Model b'ye Yönelik Yapısal Model ve t Değerleri

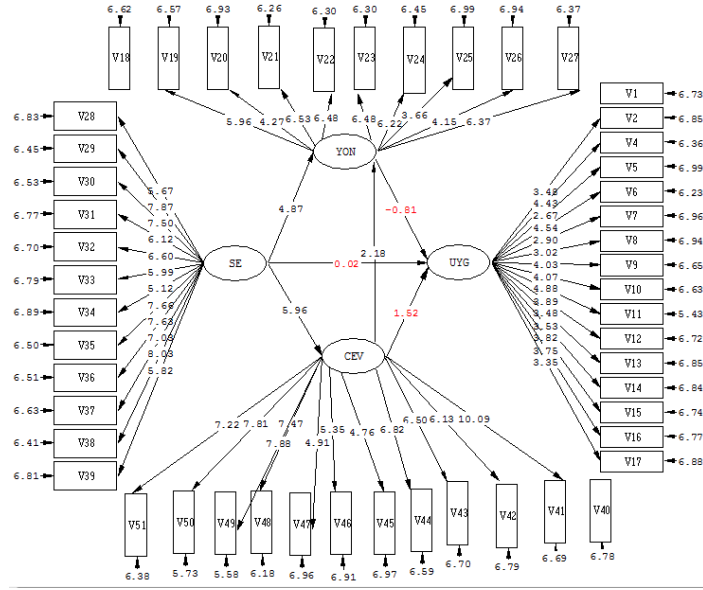

İşletmecilerin sosyoekonomik algıları ile uygulamaları arasında direk ilişkinin de ele alındığı model b'de faktörlerin değişkenliği en çok ya da en az varyansla ilişkilenen değişkenlere de bakılmış ancak model a'daki sonuçlar tekrar elde edildiğinden burada tekrar yazılmamıştır. İlişkilere yönelik grafik, Grafik 10'da verilmiştir.

Grafik 10: İşletmecilerin Model b'ye Yönelik Yapısal Model ve İlişki Katsayıları

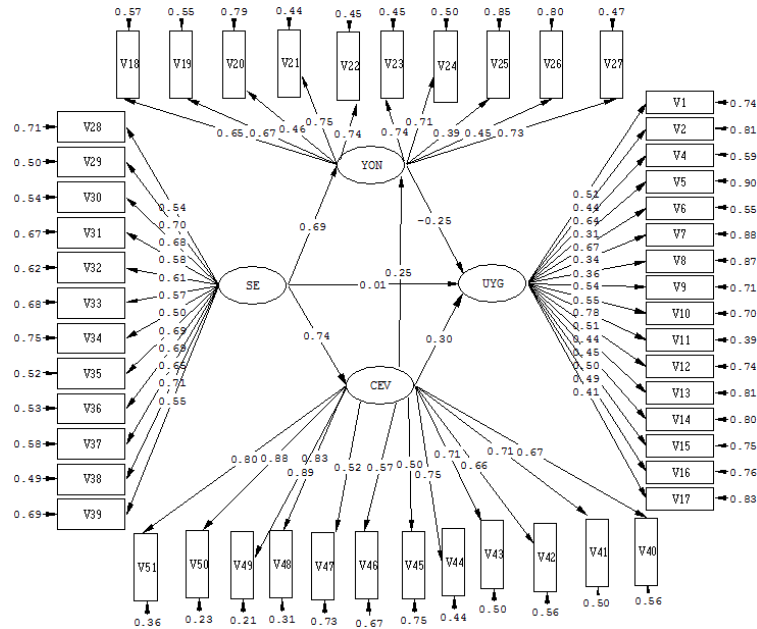

Bozcaada'nın Sürdürülebilir destinasyon yönetimi potansiyeli, paydaşlardan yerel toplum için de araştırılmış ve buna yönelik tutumlar belirlenmiştir. Yerel toplumun turizme

yönelik tutumları, çevresel tutum, sosyo-kültürel tutum ve ekonomik tutum olarak üç farklı boyutta ele alınmıştır. Çevresel tutumun, araştırmanın çıktısı olarak ele alındığı ilk modelde sosyo-ekonomik algılardan çevresel tutuma direk bağlantı kurulmamıştır. Bozcaada yerel halkına yönelik oluşturulan model, yapısal eşitlikle sınanmış ve model Grafik 11’de verilmiştir. Grafik 11’de a modelinde yerel toplumun sosyo-ekonomik algılamalarından, uygulamalara yönelik bir yol sınanmamış ancak b modelinde sınanmıştır.

Grafik 11. Yerel Toplumun Çevresel Tutumuna Yönelik Yapısal Model a ve b

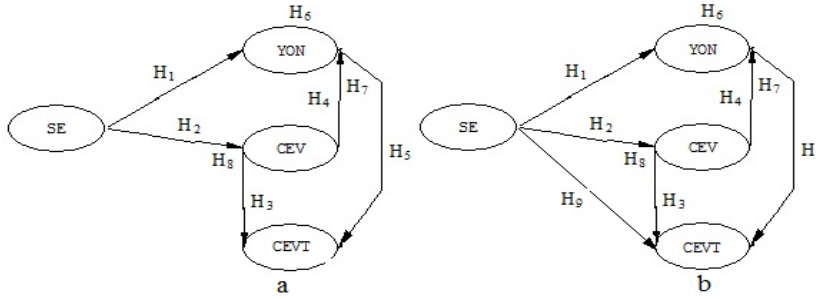

Yerel toplumun sürdürülebilir destinasyon yönetimi konusundaki algılarını ve turizme karşı tutumlarını belirlemeye yönelik elde edilen model a'ya yönelik uyum ölçütleri $\chi^2=1584.89$ d.f.=658; $\chi^2/df=2.41$, P-value=0,0001 RMSEA=0,080, NFI=0.86, NNFI=0.91, PNFI=0.80, CFI=0.91, IFI=0.91, RFI=0.85, GFI=0.73, RMR=0.061 olarak elde edilmiştir. Uyum ölçütlerinde sorunlar olsa da, Ki-Kare ve RMSEA değerlerinin uygun olması sonucunda modelin kabul edilebileceğine karar verilmiştir. Modele yönelik kurulan hipotezler ise aşağıdaki gibidir.

H₁: Yerel toplumun SDY'nin sosyo-ekonomik algılamaları, yönetsel algılarını aynı yönde etkiler.

H₂: Yerel toplumun SDY'nin sosyo-ekonomik algılamaları ile çevresel algılamaları arasında aynı yönde bir ilişki vardır.

H₃: Yerel halkın SDY'nin çevresel algılamaları artarken sürdürülebilir turizme yönelik tutumları (çevresel tutumları) da artmaktadır.

H₄: Yerel halkın SDY'nin çevresel algılamaları artarken yönetsel algılamaları da artar.

H₅: Yerel halkın SDY'nin yönelik yönetsel algılamaları artarken sürdürülebilir turizme yönelik tutumları da azalmakta/artmaktadır.

H₆: Yerel halkın SDY'nin yönetsel algılamaları, sosyo-ekonomik algılamaları ile çevresel tutumları arasında aracı rol üstlenir. Bir başka yaklaşımla ziyaretçilerin sosyo-ekonomik etkileri yönetsel algılamaları üzerinden çevresel tutumları da etkiler.

H₇: Yerel halkın SDY'nin yönetsel algılamaları, çevresel algılamaları ile tutumları arasında aracı rol üstlenir. Bir başka yaklaşımla ziyaretçilerin çevresel etkileri yönetsel algılamaları üzerinden çevresel tutumları da etkiler.

H₈: Yerel halkın SDY'nin çevresel algılamaları, sosyo-ekonomik algılamalarıyla tutumları arasında aracı rol üstlenir. Bir başka yaklaşımla ziyaretçilerin sosyo-ekonomik algıları, çevresel algılamaları üzerinden sürdürülebilir turizme dair tutumlarını da etkiler.

Yerel halkın sosyo-ekonomik algılardan çevresel tutum gizil değişkenine direk bağlantının kurulmadığı model a'ya yönelik elde edilen yollardan yerel halkın çevresel algılamalarıyla yönetsel algılamaları arasındaki yol ile yerel halkın yönetsel algılaması ile çevresel tutumları arasında ki yol istatistiksel olarak anlamlı bulunmamıştır. Diğer yollar ise anlamlı bulunmuştur. Yollara ait t istatistikleri Grafik 12'de verilmiştir.

Grafik 12: Yerel Halkın Çevresel Tutumlarını Belirlemeye Yönelik Yapısal Model a ve t Değerleri

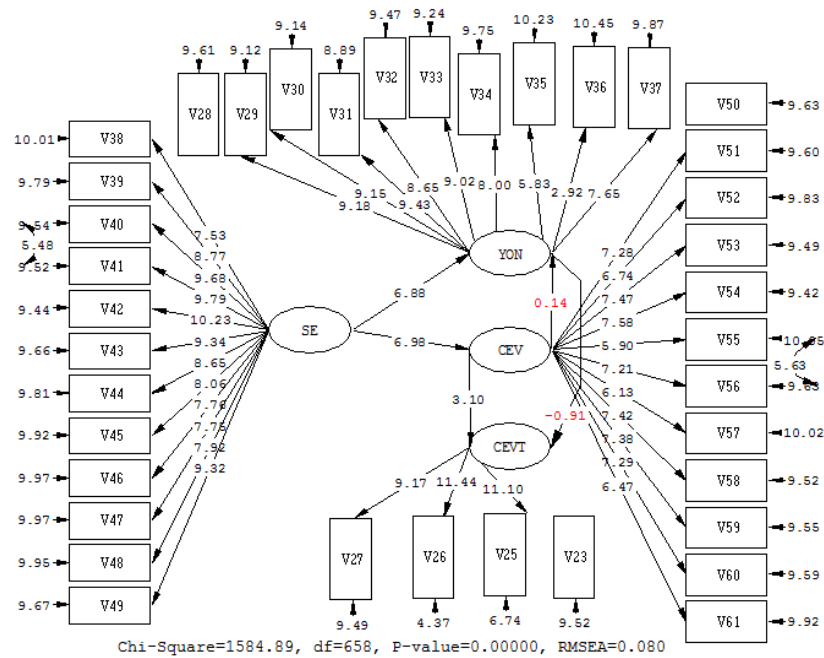

Yerel halkın, Bozcaada turizminin sürdürülebilirliğine yönelik algılamaları ve çevresel tutumları arasındaki ilişkilere yönelik yapısal model, Grafik 13'de verilmiştir.

Modellerde V40-V41 ve V55-V56 deęişkenleri arasında modifikasyona gidilmiştir. Grafik 12 ve Grafik 13'e göre;

- Yerel halkın SDY'nin sosyo-ekonomik algılamaları ile yönetsel algıları arasında aynı yönde 0.75 birimlik bir ilişki bulunmuştur. Yerel halkın sosyo-ekonomik algılamalarındaki bir birimlik artış yönetsel algılamalarında 0.75 birim artışa neden olduğunu göstermektedir. ($t=6.88$ $p<0.01$). Yerel halkın sosyo-ekonomik algılamaları yönetsel algılamalarında 0.56 birimlik bir varyansla ilişkilendirilmiştir. Dolayısıyla H_1 desteklenmiştir.
- Yerel halkın SDY'nin sosyo-ekonomik algılamaları ile çevresel algılamaları arasında aynı yönde 0.65 birimlik bir ilişki vardır. Yerel halkın sosyoekonomik algılamalarındaki bir birimlik artışı çevresel algılamalarında 0.65 birimlik bir artışa neden olduğu belirlenmiştir ($t=6.98$ $p<0.01$). Yerel halkın sosyo-ekonomik algılamaları, çevresel algılamalarında 0.42 birimlik bir varyansla ilişkilendirilmiştir. Dolayısıyla H_2 desteklenmiştir.
- Yerel halkın SDY'nin çevresel algılamaları ile turizme yönelik tutumlarından çevresel tutumları arasında aynı yönde 0.30 birimlik bir ilişki bulunmuştur. Yerel halkın çevresel algılarında gerçekleşen bir birimlik bir artış olduğunda çevresel tutumlarında 0.30 birim artışa neden olduğu bulunmuştur. Yerel halkın çevresel algıları çevresel tutumlarında 0,09 birimlik bir varyansla ilişkilendirilmiştir Dolayısıyla H_3 desteklenmiştir ($t=3.10$ $p<0.05$).
- Yerel halkın SDY'nin çevresel algılamaları ile yönetsel algılamaları arasında aynı yönde 0.01 birimlik bir ilişki bulunmuştur. Bulunan bu ilişki istatistiksel açıdan anlamlı bulunmamıştır ($t=0.14$ $p>0.05$). Dolayısıyla H_4 desteklenmemiştir.
- Yerel halkın SDY'nin yönetsel algılamaları ile çevresel tutumları arasında ters yönde -0.08 birimlik bir ilişki bulunmuş ancak istatistiksel açıdan yeterli kanıtla desteklenememiştir ($t=-0.91$ $p>0.05$). Dolayısıyla hipotez H_5 desteklenememiştir.
- Yerel halkın SDY'nin yönetsel algılamaları ile çevresel tutumları arasındaki yola ait ilişki katsayısı istatistiksel olarak yeterli kanıt oluşturmadığından H_6 ve H_7 desteklenememiştir. Dolayısıyla, Yerel halkın Bozcaada turizmine yönelik yönetsel algılamaları, sosyoekonomik algılamaları ile çevresel tutumları arasında aracı rol üstlenememiştir. Benzer şekilde Yerel halkın, Bozcaada turizmine yönelik yönetsel

algılamaları, çevresel algılamaları ile çevresel tutumları arasında aracı rol üstlendiğini göstermemektedir.

- Yerel halkın, SDY'nin çevresel algılamalarının, sosyo-ekonomik algılamaları ile çevresel tutumları arasında aracı rol üstlendiği belirlenmiştir. Bir başka yaklaşımla Yerel halkın, sosyo-ekonomik etkileri, çevresel algılamalar üzerinden çevresel tutumları etkilediğine yönelik yeterli kanıt sağlanmıştır ($t=6.98$, $t=3.10$ $p<0.05$). Dolayısıyla H_8 desteklenmiştir. Yerel halkın çevresel tutumlara yönelik Model 'a' Yapısal Model ve İlişki Katsayıları grafiği Grafik 13'de verilmiştir. Yerel halkın sosyoekonomik algılamalarından çevresel tutumlarına direk bağlantının incelenmediği a modelinde YEM regresyonları şöyledir: $YON= 0.012*CEV + 0.75*SE$ $CEV= 0.66*SE$ $CEVT=-0.081*YON + 0.29*CEV$

Grafik 13: Yerel Toplumun Çevresel Tutumlarına Yönelik Yapısal Model a ve İlişki Katsayıları

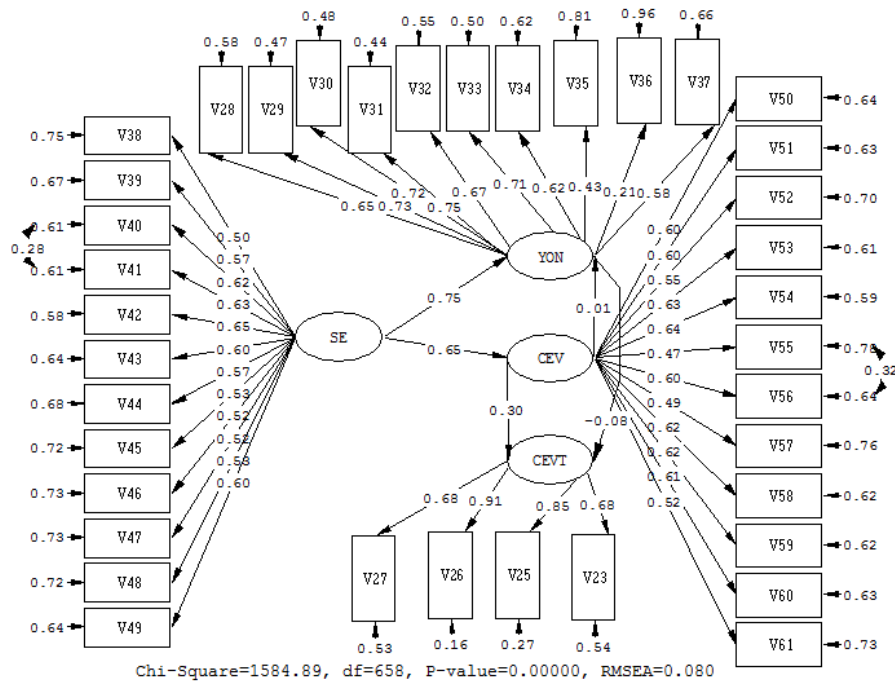

Yerel toplumun Bozcaada'nın Sürdürülebilir Turizm Potansiyelini belirlemeye yönelik model b'de, elde edilen uyum ölçütleri $\chi^2=1471.57$ d.f.=655; $\chi^2/df=2.24$, P-value=0,0001 RMSEA=0,075, NFI=0.87, NNFI=0.91, PNFI=0.81, CFI=0.92, IFI=0.92, RFI=0.86, GFI=0.74, RMR=0.058 olarak elde edilmiştir. Uyum ölçütlerinde sorunlar olsa da Ki-Kare ve RMSEA değerlerinin uygun olması sonucunda modelin kabul

edilebileceğine karar verilmiştir. Modele yönelik kurulan hipotezler a modelindekilere ilaveten H_0 kurulmuştur.

H₉: Yerel toplumun SDY'nin sosyo-ekonomik algılamaları artarken çevresel tutumları da artar. Bir başka yaklaşımla yerel toplumun sosyo-ekonomik algılamaları artarken turizme yönelik tutumları da artar.

Yerel toplumun sosyo-ekonomik algılardan uygulama gizil değişkenine direk bağlantının da kurulduğu modele 'b'ye yönelik elde edilen yollardan SE-CEV ve SE-YON yolları istatistiksel açıdan anlamlı bulunurken diğer yollar anlamlı bulunmamıştır. Yollara ait t istatistikleri Grafik 14'de verilmiştir. Grafik standart çözümü göstermektedir.

Grafik 14: Yerel Toplumun Tutumlarını Belirlemeye Yönelik Yapısal Model b ve t Değerleri

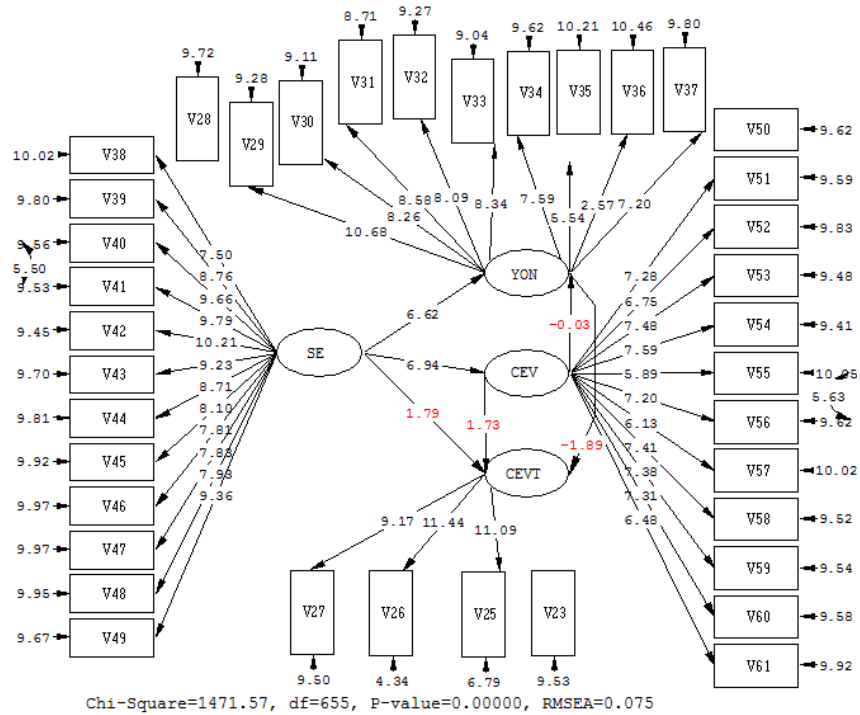

Yerel toplumun, turizminin sürdürülebilirliğine yönelik algılamaları ve tutumları arasında ilişkiler için yapısal model b, Grafik 13'de verilmiştir. Modellerde V40-V41 ve V55-V56 değişkenleri arasında modifikasyona gidilmiştir. Grafik 14 ve Grafik 15'e göre;

- Yerel halkın SDY'nin sosyo-ekonomik algılamaları ile sürdürülebilir destinasyon yönetiminin yönetsel unsurları arasında aynı yönde 0.76 birimlik bir ilişki bulunmuştur. Yerel halkın sosyo-ekonomik algılamalarındaki bir birimlik artışın yönetsel algılamalarında 0.76 birim artışa neden olduğunu göstermektedir ($t=6.62$)

$p<0.01$). Yerel halkın sosyoekonomik algılamaları yönetsel algılamalarında 0.58 birimlik bir varyansla ilişkilendirilmiştir. Dolayısıyla H_1 desteklenmiştir.

- Yerel halkın SDY'nin sosyoekonomik algılamaları ile çevresel algılamaları arasında aynı yönde 0.64 birimlik bir ilişki vardır. Yerel halkın sosyo-ekonomik algılamalarındaki bir birimlik artışı çevresel algılamalarında 0.64 birimlik bir artışa neden olduğu belirlenmiştir ($t=6.94$ $p<0.01$). Yerel halkın sosyoekonomik algılamaları, çevresel algılamalarında 0.41 birimlik bir varyansla ilişkilendirilmiştir. Dolayısıyla H_2 desteklenmiştir.

Diğer hipotezler gibi H_9 da desteklenmemiştir. Yerel halkın sosyo-ekonomik algılamalarından çevresel tutumlarına direkt bağlantının incelendiği b modelinde yapısal eşitlik regresyonları da aşağıdaki gibi yazılabilir. Ancak CEVT regresyon denkleminin anlamlı olmadığı unutulmamalıdır.

$$YON = 0.001 * CEV + 0.76 * SE \quad CEV = 0.64 * SE \quad CEVT = -0.26 * YON + 0.19 * CEV + 0.29 * SE$$

Grafik 15: Yerel Halkın Tutumlarını Belirlemeye Yönelik Yapısal Model b ve İlişki Değerleri

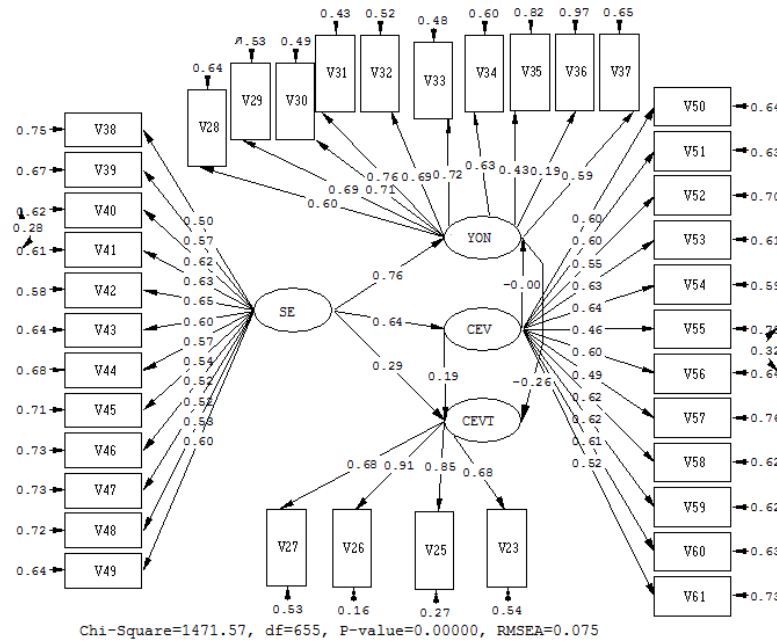

Paydaşlar için yapısal eşitlik modeliyle gerçekleştirilen değişkenler arası ilişkiler hipotezler aracılığıyla sorgulanmıştır. Yönetsel, sosyo-ekonomik ve çevresel boyutlar arasındaki nedensel ilişkilerin, desteklenip desteklenmediği Tablo 3.40'da özetlenmiştir.

Tablo 3.40 Hipotezler Tablosu

Hipotez	Paydaş	Sonuç
H1: SDY'nin sosyo-ekonomik algılamaları, sürdürülebilir turizm tutumlarını aynı yönde etkiler.	Ziyaretçiler	Desteklenmiştir
	Yerel Toplum	Desteklenmiştir
	Turizm İşletmecileri	Desteklenmiştir.
H2: SDY'nin sosyo-ekonomik boyutlarına yönelik algılamalarıyla çevresel algılamaları arasında aynı yönde bir ilişki vardır.	Ziyaretçiler	Desteklenmiştir
	Yerel Toplum	Desteklenmiştir
	Turizm İşletmecileri	Desteklenmiştir
H3: SDY'nin çevresel unsurlarına yönelik algıları artarken, sürdürülebilir turizm uygulamalarına ilişkin tutumları artar.	Ziyaretçiler	Desteklenmiştir
	Yerel Toplum	Desteklenmiştir
	Turizm İşletmecileri	Desteklenmemiştir
H4: SDY'nin çevresel unsurlarına yönelik algılamaları artarken yönetsel algılamaları da artar.	Ziyaretçiler	Desteklenmiştir
	Yerel Toplum	Desteklenmemiştir
	Turizm İşletmecileri	Desteklenmiştir
H5: SDY'nin yönetsel unsurlarına yönelik algılamaları artarken sürdürülebilir turizm uygulamalarına yönelik tutumları azalmakta/artmaktadır.	Ziyaretçiler	Desteklenmemiştir
	Yerel Toplum	Desteklenmemiştir
	Turizm İşletmecileri	Desteklenmemiştir
H6: SDY'nin sosyo-ekonomik algıları yönetsel algılamaları üzerinden tutumlarını da etkiler.	Ziyaretçiler	Desteklenmemiştir
	Yerel Toplum	Desteklenmemiştir
	Turizm İşletmecileri	Desteklenmemiştir
H7: SDY'nin çevresel boyuta ilişkin algıları yönetsel algılamaları üzerinden tutumlarını da etkiler.	Ziyaretçiler	Desteklenmemiştir
	Yerel Toplum	Desteklenmemiştir
	Turizm İşletmecileri	Desteklenmemiştir
H8: SDY'nin Sosyo-ekonomik etkileri, çevresel algılamaları üzerinden tutumlarını da etkiler.	Ziyaretçiler	Desteklenmiştir
	Yerel Toplum	Desteklenmiştir
	Turizm İşletmecileri	Desteklenmemiştir
H9: SDY'nin sosyo-ekonomik algılamaları artarken çevresel tutumları da artar.	Ziyaretçiler	Desteklenmemiştir
	Yerel Toplum	Desteklenmemiştir
	Turizm İşletmecileri	Desteklenmemiştir

3.1.10 Araştırma Bulgularının Yorumlanması

Üç farklı paydaştan anket tekniğiyle veriler toplanmış ve bu verilerin SPSS ve LISREL istatistiksel paket programları yardımıyla temel ve ileri analizleri yapılmıştır. SPSS’de dağılım, ortalamalar ve varyans analizleri; LISREL’de ise Yapısal Eşitlik Modelleriyle değişkenler arasındaki ilişkiler arasındaki nedensellikler analiz edilmiştir. Analizi bulguları şöyledir:

- Ziyaretçilerin sürdürülebilir destinasyon yönetiminin unsurlarına ilişkin algılarıyla sürdürülebilir turizme yönelik uygulamaları arasında bağlantı ya da paralel bir ilişki yoktur. Ziyaretçilerin teorik olarak evet dediği ya da katıldığı yargılarla, bunların somut uygulamalarına yönelik tutumları örtüşmemektedir.
- Ziyaretçilerin, sürdürülebilir destinasyon yönetiminin (SDY) sosyo-ekonomik unsurlarına ilişkin algıları, yönetsel algılarını da aynı yönde etkilemekte; sosyo-ekonomik algılar, yönetsel algıları belirlemektedir.
- Ziyaretçilerin SDY’nin sosyo-ekonomik boyutlarına yönelik algılamalarıyla çevresel algılamaları arasında aynı yönde bir ilişki vardır. Ziyaretçilerin SDY’nin sosyo-ekonomik unsurlarına ilişkin algıları, çevresel algılarını belirlemektedir.
- Ziyaretçilerin, SDY’nin çevresel unsurlarına yönelik algılamaları artarken, sürdürülebilir turizme yönelik uygulamalara ilişkin tutumları da artmaktadır. Dolayısıyla ziyaretçilerin sosyo-ekonomik algıları çevresel algılarını, her ikisi sürdürülebilir turizm konusundaki uygulamalara ilişkin tutumları etkilemektedir. Ziyaretçilerin sosyo-ekonomik algıları, çevresel algılarını artırmakta ve çevresel algılamalar üzerinden sürdürülebilir turizme dair tutumlarını da etkileyerek artırmaktadır.
- Turizm işletmecilerinin SDY’nin sosyo-ekonomik unsurlarına ilişkin algılamaları yönetsel algılarını da aynı yönde etkilemektedir. Sosyo-ekonomik unsurlara yönelik algılamalarla çevresel algılamalar arasında da aynı yönde bir ilişki vardır. Turizm işletmecilerinin çevresel ve yönetsel algıları, sosyo-ekonomik algılarından etkilenmektedir. İşletmecilerin SDY’nin çevresel boyutları konusundaki algıları artarken yönetsel algılamaları da artmaktadır.
- İşletmecilerin sosyo-ekonomik algılamalarıyla turizmin daha sürdürülebilir olmasına yönelik uygulamaları arasında bir ilişki bulunmamıştır. Çevresel

algılarıyla sürdürülebilirlik uygulamaları arasında da güçlü bir ilişki bulunmamıştır. Bu durum işletmecilerin kendi işletmelerinde uyguladıkları sürdürülebilir turizm uygulaması kapsamında değerlendirilebilecek uygulamaların zayıf olduğunu ve bu uygulamaların işletmecilerin sürdürülebilir destinasyon yönetiminin sosyo-ekonomik, çevresel ya da yönetsel unsurlarından güçlü biçimde etkilenmediğini hatta büyük oranda bağımsız olduğunu göstermektedir.

- Yerel toplumun SDY'nin sosyo-ekonomik algılamaları ile çevresel algılamaları arasında aynı yönde bir ilişki vardır. Yerel toplumun SDY'nin sosyo-ekonomik unsurlarına ilişkin algılamaları artarken çevresel tutumları da artmaktadır. SDY'nin sosyo-ekonomik unsurlarına yönelik algılamaları, turizme yönelik tutumlarını da aynı yönde etkiler. Yerel halkın SDY'nin çevresel algılamaları artarken turizme yönelik tutumları (çevresel tutumları) da artmaktadır.
- Yerel toplumun SDY'nin çevresel unsurlarına yönelik algılamaları, sosyo-ekonomik algılamalarıyla tutumları arasında aracı rol üstlenmektedir. Diğer bir deyişle yerel toplumun sosyo-ekonomik algıları, çevresel algılamaları üzerinden sürdürülebilir turizme dair tutumlarını da etkilemektedir. Yerel toplumun sosyo-ekonomik algıları diğer algı ve tutumları üzerinde belirleyici etkiye sahiptir.
- Tüm paydaşlarda algılarla tutum ve uygulamalar arasında tam uyuma bulunmamaktadır. Ziyaretçiler, yerel toplum ve işletmecilerin sürdürülebilir destinasyon yönetiminin unsurlarına ilişkin algılarıyla tutum ve uygulamadaki davranışları arasında farklılık bulunmaktadır. Bunun en temel nedeni sürdürülebilir turizm ve destinasyon yönetimi konusundaki farkındalık ve bilincin yeterli düzeyde olmaması; somut uygulama ve tutumların daha çok sosyo-ekonomik beklenti ve çıkarılara bağlı olmasıyla açıklanabilir.
- Ziyaretçi, yerel toplum ve turizm işletmecilerinin Bozcaada'nın imajı konusunda benzer bakış açılarına sahiptir. Bozcaada'nın imajı, sürdürülebilir turizm ve destinasyon açısından olumlu bir zemin sunmaktadır. Sakinlik ve huzur, destinasyonun hem en önemli unsuru, hem de imajı olarak öne çıkmaktadır. Bozcaada'yı ziyaret eden turistlerin profili, ziyaret tipi-sayısı ve tercih nedenlerine ilişkin veriler destinasyonun önemli oranda bir sadakat yarattığını ve hala dinamik bir destinasyon olarak büyümeye de devam ettiğini göstermektedir. Turizmin kaynakları, ziyaretçilerin aktiviteleri destinasyondaki turistik ürün sayısı ve

çeşitliliğinin fazla olsa da temel aktivitenin deniz odaklı olduğunu göstermektedir. Bu durum diğer turizm tür ve aktivitelerine yönelik yatırım, planlama ve uygulamaların, sürdürülebilir ilke ve stratejilerle sürece bir an önce dahil edilmesi gerektiğini göstermektedir.

Araştırmada yarı yapılandırılmış görüşme formuyla yüz yüze görüşme yapılan yerel yöneticilere ait bulgular şöyledir:

- Yerel yöneticilerin sürdürülebilir turizm konusundaki genel bilgi ve farkındalık seviyeleri henüz çok yeterli düzeyde değildir. Bunun geliştirilmesi, adadaki birçok uygulamanın önünü açmak için gereklidir.
- Bozcaada'nın Turizm Master Planı bulunmamaktadır ve gelecek projeksiyonu da net değildir. Bu planların hazırlanması çalışmalarını için özellikle kamu yöneticilerinin daha çok çaba harcaması gerekmektedir. Ada için sürdürülebilir turizm koruma-gelişme planlarının hazırlanması artık zorunluluk haline gelmiştir.
- Bozcaada'nın altyapı olanakları, mevcut turizmi taşımak ve geliştirmek açısından yetersizdir. Altyapı sistemlerinin kurulması, mevcut olanların bakım-onarımın ya da yenilenmesinin yapılması acildir.
- Yerel mimarinin ve yapıların korunması, ortak yaşam alanlarında, sokak ve caddelerde temizlik ve hijyen kurallarına azami özen gösterilmesi; plajlarda ve kıyı şeridinde temizlikle ilgili hem turistlerin hem de işletmecilerin farkındalığının artırılması gerekmektedir.
- Ada'daki bağıcılığın korunması ve geliştirilmesi, turizmle entegrasyonunun artırılması istenmektedir. Bunun için yapılması gerekenlerden biri aynı zamanda bir sorun olan ikinci konutla ilgili düzenlemelerden geçmektedir. Turizm master planı, imar ve çeşitli planlarda bunu gözetilen kural ve düzenlemelerin konulması şarttır.
- Ada turizminin çeşitlendirilmesi konusunda istek ve gayret bulunmaktadır. Bozcaada büyük oranda deniz turizmi odaklı bir destinasyon olup bunun işgücü ve istihdam üzerindeki olumsuz etkileri gözlemlenmektedir. Bu konuda sörf, yelken ve etkinlik turizmi ön plandadır ancak sürdürülebilir turizmin ilkelerine uygun diğer turizm türleri ve aktivitelerinin de gündeme alınması ve geliştirilmesi gerekir.
- Yerel halkın ve diğer paydaşların ada yönetimine katılması, karar alma süreçlerine dahil olması sınırlıdır. Bunun hem yeni mekanizmalarla hem de yaklaşım olarak yerel yöneticiler tarafından teşvik edilmesi, özendirilmesi gerekmektedir.

- Ada'nın turizm yönetiminde etkin olacak sabit ya da değişken ancak dinamik bir kurula ihtiyaç bulunmaktadır. Tüm paydaşların içinde olduğu, adanın turizm yönetiminde kararlarında, plan ve politika oluşturma süreçlerinde işlevli olacak bu kurulun kurulması için yerel yöneticilerin öncü olması gerekmektedir.

Tüm paydaşlara ait bulguların birbirine entegre edilerek destinasyonun genel bir değerlendirmesi SWOT analizi yapılarak tabloya dönüştürülmüştür. Tablo 3.41, araştırmanın yukarıda yorumlanan bulgularını, Bozcaada'nın güçlü-zayıf yönleri ve Bozcaada'yı bekleyen fırsatlarla tehlikeler çerçevesinde birleştirerek özetlemiştir. Bu çerçeve, modelin kurulması açısından da uygun bir perspektif sağlamaktadır.

Tablo 3.41 Sürdürülebilir Turizm ve Destinasyon Yönetimine Yönelik Analiz Sonuçları

GÜÇLÜ YÖNLER		ZAYIF YÖNLER	
Destinasyon	Paydaşlar	Destinasyon	Paydaşlar
<p>A-YÖNETSEL</p> <p>-Toplumsal uzlaşma ve birarada barış içinde yaşama kültürü</p> <p>-Mevcut koruma kanunu ve uygulamalarının varlığı (SİT uyg.)</p> <p>-Turizmin çeşitlendirilmesi; yabancı turizm pazarlarına yönelik ortak proje ve çalışmalar</p> <p>-Etkinlik ve festival organizasyonları</p> <p>B-SOSYO-EKONOMİK</p> <p>-Bağcılık geleneği, marka haline gelmiş üzüm ve şarapları</p> <p>C-ÇEVRESEL</p> <p>-Doğal ve kültürel ve mirasın çekiciliği</p> <p>-Mimari tarz ve yapıların korunması</p> <p>-Bakir koy ve kumsallar; temiz deniz</p> <p>-Poşet kullanma yasağı</p>	<p>A-YÖNETSEL</p> <p>-Bozcaada'nın imajının paydaşlar tarafından aynı algılanması</p> <p>-Kamu idarecilerinin turizme pozitif yaklaşımları</p> <p>-Güçlü ve dinamik STK'lar</p> <p>-Kararlara katılma konusundaki isteklilik</p> <p>B-SOSYO-EKONOMİK</p> <p>-Turizm gelirlerinin büyük oranda yerel halka yayılması</p> <p>-Turizm işletmelerinin çoğunlukla küçük ve aile işletmesi olmaları</p> <p>C-ÇEVRESEL</p> <p>-Turistik işletmelerde güneş enerji sistemlerinin kullanımının yaygınlığı</p>	<p>A-YÖNETSEL</p> <p>-Kararlara katılma mekanizmalarının azlığı</p> <p>-Turizm gelişme planı ya da politikaların olmaması</p> <p>-Kamu idare sistemindeki merkeziyetçi yapı</p> <p>B-SOSYO-EKONOMİK</p> <p>-Fiyat-kalite dengesinin olmaması</p> <p>-Hizmet kalitesinin yetersizliği</p> <p>-Emlak kiralama ve satınalma fiyatlarının yüksekliği</p> <p>C-ÇEVRESEL</p> <p>-Turizmin ağırlıklı deniz turizmine bağlı olması</p> <p>-Altyapı yetersizliği</p> <p>-İkinci konut artışı</p> <p>-Bağ ve bağcılığın azalması</p> <p>-Sezonda kıyı alanlarında ve tesislerde yığılma</p> <p>-Taşıma kapasitesinin belirlenmemiş olması</p>	<p>A-YÖNETSEL</p> <p>-Paydaşların algı ve tutumlarıyla uygulamaları arasındaki uyumsuzluk</p> <p>-Paydaşların yönetime katılma düzeyinin yetersizliği</p> <p>B-SOSYO-EKONOMİK</p> <p>-Paydaşların sosyo-ekonomik algı ve beklentilerinin tüm tutum ve davranışlarını yüksek oranda belirlemesi</p> <p>-Yerel halkın turizm gelirlerinin yatırıma dönüşmemesi</p> <p>-İşgücü ve istihdamın mevsimselliği</p> <p>C-ÇEVRESEL</p> <p>-Çevresel bilincin zayıf olması</p> <p>-Paydaşların somut sürdürülebilir uygulamalara katılımının zayıf olması</p>

FIRSATLAR		TEHDİTLER	
Destinasyon	Paydaşlar	Destinasyon	Paydaşlar
<p>A-YÖNETSEL</p> <p>-Etkinlik ve festival organizasyonlarının kurumsallaşması</p> <p>B-SOSYO-EKONOMİK</p> <p>-Turizm tür ve turistik ürün çeşitliliğinin artması</p> <p>-Bağcılık ve şarapçılığın turizme entegrasyonu</p> <p>-Üzüm, şarap, reçel gibi yöresel ürünlerin tanınırlığının artması</p> <p>-Kültürel değerlerin ve zenginliğin turistik çekiciliği</p> <p>C- ÇEVRESEL</p> <p>-Ada'nın yenilenebilir enerji üretimi ve kullanımına uygunluğu</p>	<p>A-YÖNETSEL</p> <p>-Yereldeki paydaşlar tarafından yürütülen ortak proje ve çalışmalar</p> <p>-STK ve kamu kuruluşlarının sinerjisi</p> <p>B-SOSYO-EKONOMİK</p> <p>-Yerel halk için iş ve istihdam olanaklarının artması</p> <p>C- ÇEVRESEL</p> <p>- Paydaşların doğal ve kültürel mirasın korunmasına yönelik bilinç ve hassasiyeti</p> <p>- İşletmeciler ve yerel halka yönelik eğitim faaliyetleriyle farkındalığın artması</p>	<p>A-YÖNETSEL</p> <p>-Yereldeki kamu yönetiminin uyumsuzluğu</p> <p>-Siyasal ve ekonomik yapıdaki bozulmalar</p> <p>-İdari yapı ve geleneğin katılıma engel olması</p> <p>B-SOSYO-EKONOMİK</p> <p>-Büyük-zincir işletmelerin tesisleşme baskısı</p> <p>C-ÇEVRESEL</p> <p>-İmar planlarının korumayı zayıflatması</p> <p>- İklim değişikliğinin adaya olası etkileri</p> <p>-Kıyı alanlarının kirlenmesi</p> <p>-Bağcılığa ilginin azalması, adanın doğal dokusunun bozulması</p>	<p>A-YÖNETSEL</p> <p>-Sürdürülebilir turizm konusundaki genel bilgi düzeyinin yetersiz olması</p> <p>-Destinasyon yönetim sisteminin kurulamaması</p> <p>B-SOSYO-EKONOMİK</p> <p>-Ada dışından yatırımcının artması</p> <p>-Yerel halkın yatırımlarının turizm dışına yönelmesi</p> <p>-İstihdam ve işgücü arzının mevsimsel kalması</p> <p>-Kayıtlı olmayan istihdamın artması</p> <p>-Gelir dağılımdaki dengesizlikler</p> <p>-Yasal düzenlemlerin turizmi ve bağlı sektörleri olumsuz etkilemesi</p>

3.1.11 Bozcaada'nın Sürdürülebilir Destinasyon Yönetimi İçin Model Önerisi

Sürdürülebilir destinasyon yönetim modelinin oluşturulmasında, literatür taramasından elde edilen teorik çerçeveye ait ikincil veriler, Bozcaada'da yapılan saha araştırmaları ve doğrudan gözlem sonucu elde edilen bulgulardan yararlanılmıştır. Bu amaçla hem adaya özgü şartların belirlenmesine, sorunların ortaya çıkarılmasına, hem de sürdürülebilir destinasyon yönetimi konusunda paydaşların algı, tutum ve uygulamalarının belirlenmesine yönelik alan araştırması yapılmıştır. Bunun yanında, ikinci bölümde incelenmiş olan model çalışmaları da incelenerek modelin genel iskeletinin oluşturulması sağlanmıştır.

Kültürel mirası, doğası, üzüm-bağcılık ve şarap gibi popüler hale gelmiş ürünleriyle, Bozcaada, sürdürülebilir turizm ve uygulamalarının gelişimi açısından önemli

bir destinasyon olma potansiyeli taşımaktadır. Bu bağlamda, paydaşların Bozcaada'ya ilişkin algı ve tutumları da dahil olmak üzere sürdürülebilir turizmin önündeki mevcut sorunların belirlenmesi, sorunlara yönelik çözüm önerileri ve öneriler kapsamında uygulanacak politikalarla bu politikaları yürütecek yönetsel birimlerin belirlenmesi, modelin ana kurgusunu oluşturmaktadır. Alan araştırmasından elde edilen bulgular, destinasyonun doğal paydaşları olarak öngörülen grupların, sürdürülebilir ilkeler açısından algılarının yeterli düzeyde olsa da tutum ve uygulamalarının aynı düzeyde olmadığını göstermiştir. Bu durum, destinasyonu dönüştürecek paydaşların da dönüşmesi gerektiği sonucunu ortaya çıkarmıştır.

İnsansız bir dönüşüm mümkün değildir. Model daha sürdürülebilir bir Bozcaada için hem paydaşların algı, tutum ve uygulamalarının, hem de destinasyonun dönüşümünü birlikte öngörmektedir. Model, şekil olarak Bozcaada'nın sosyo-ekonomik ve kültürel mirasının en önemli unsuru olan üzümün, asmasından esinlenerek kurgulanmıştır. Asmanın gövdesinde sürdürülebilir turizmin önündeki sorunlar, kökünde sorunların nedenleri, dallarında mevcut problemlerin sürdürülebilir çözüme yönelik öneriler, yapraklarında bunları sağlayacak politikalarla bu politikaları yürütecek yönetsel birimler ve nihayet dalların sonundaki üzümlerle modelin çıktılarını oluşturacağı bir çerçeveye sahiptir.

Bozcaada'nın Sürdürülebilir Destinasyon Yönetimi İçin "Asma Modeli"

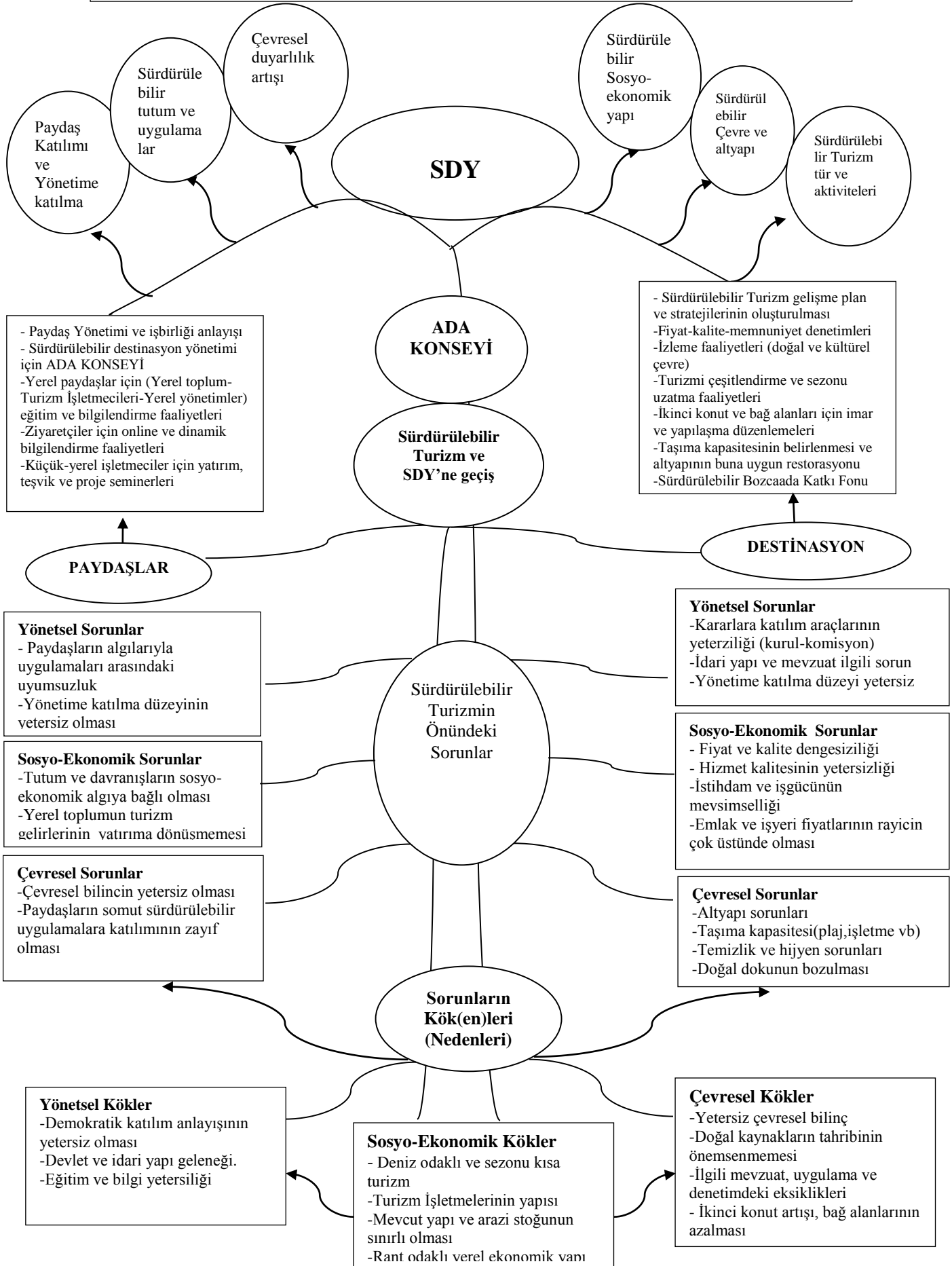

Ada Konseyi: Bu kurul, yereldeki üç paydaş grubunun temsilcilerinden oluşur. Yerel toplum, turizm işletmecileri ve yerel yönetim birimlerinin (kamu ve sivil) üyesi olduğu ve sürdürülebilir turizmle ilgili kararların alındığı ve uygulamaların takip edildiği, yürütüldüğü kuruldur. Konseyin kamu yönetim birimleri bileşeni olarak Kaymakamlık ve Belediye öngörülmüş; sivil toplum yönetim birimleri olarak iki STK'nın temsilcilerinin katılımları öngörülmüştür. Konsey, gerekirse araştırma/planlama, izleme, denetleme ve danışma faaliyetleri için ilgili alt kurullar kurabilir. Ayrıca bu faaliyetleri karara bağlar, gerekli hallerde danışma ve destek için başka kuruluşların görüşlerine başvurur. Konsey, aylık olarak toplanır ve yaptırım gücü olan kararlar ve/veya ilgili kurumlara tavsiye kararları alır. Ada konseyi için bir internet sitesi kurulacak ve paydaşlar arasında online iletişim sağlanacaktır. Ayrıca bu web sitesi üzerinden ziyaretçilere bilgi aktarımı; sürdürülebilir tutum ve davranışlar konusunda yönlendirme ve paydaş yönetimi sürecine etkin katılımları sağlanacaktır. Ada konseyine ve dolaylı olarak kararlara ziyaretçi görüş ve önerilerinin eklenmesi amacıyla yıllık araştırmalar da yapılacaktır.

Bunun yanında model bünyesinde oluşturulan kurulların ve aldığı kararların da hukuki yönden işlevsel olması çok önemlidir. Bu amaçla Ada Konsey'inin yasal bir statüye kavuşturulabilmesi için yasal dayanak Belediye Kanunu'dur. 5393 sayılı Belediye Kanunu'nun 76. Maddesi gereğince “Şehrin demokratik olarak ortak akılla yönetilmesinde yasal olarak varlığı zorunlu olan bir kuruldur. “Merkezi yönetimin, yerel yönetimin, kamu kurumu niteliğindeki meslek kuruluşlarının ve sivil toplumun ortaklık anlayışıyla, hemşehrilik hukuku çerçevesinde bulunduğu; kentin kalkınma önceliklerinin, sorunlarının, vizyonlarının sürdürülebilir kalkınma ilkeleri temelinde belirlendiği, tartışıldığı, çözümlerin geliştirildiği ortak aklın ve uzlaşmanın esas olduğu demokratik yapılar ile yönetim mekanizmalarıdır.” Ada konseyinin kurulmasına ilişkin gerekli yasal mevzuat düzenlemeleri, Belediye bünyesindeki uzmanlar tarafından hazırlanarak ilgili makamlara sunulmalı ve yasal düzenlemeler gerçekleştirilmelidir.

Paydaş Katılımı (İşbirliği): Sürdürülebilir turizm ve destinasyon yönetimi için öncelikle tüm paydaşların gelişim sürecine etkin katılımı gerekmektedir. Bozcaada'da gerçekleşen turizm faaliyetlerinden dolayı ya da dolaysız olarak etkilenen ya da etkileyen tüm paydaşların sürdürülebilir turizmde etkin birer karar organı olmaları gerekmektedir. Yereldeki paydaşların sürece katılımının önünde fiziki engel olmamakla birlikte ziyaretçilerin paydaş olarak konseye ve kararlara nasıl dahil olacağı önemlidir. Bu

bağlamda ziyaretçilerin yönetime ve kararlara katılmanın sağlanması için üç araç kullanılacaktır. Ada konseyinin web sitesi birinci araçtır. Turistik işletmelerde konaklayan ve hizmet alan ziyaretçilerden form ve anketler yoluyla ve ada konseyinin yıllık bağımsız araştırma faaliyetleriyle profesyonel ziyaretçilerin görüşleri alınacaktır.

İzleme Faaliyetleri: İzleme faaliyetleri kapsamında, ada konseyine bağlı bir alt komisyon ya da ekip, üçer aylık dönemlerle destinasyonun doğal, fiziksel ve kültürel çevresindeki değişimleri izleyip, gerekli denetimleri yapmak ve bunları düzenli olarak konseye rapor halinde sunmak amacıyla görevlendirilecektir. İzleme faaliyetleriyle adanın turizm ya da farklı faktörlerden kaynaklı olumlu-olumsuz değişimi takip altına alınacaktır.

Fiyat-Kalite-Memnuniyet Denetimleri: Ada'daki önemli sorunlardan biri, fiyat kalite arasındaki makasın açılmış olması ve özellikle ziyaretçilerin hizmetin kalitesine ilişkin algısının bundan olumsuz etkilenmesidir. Modelde, turizm işletmelerinin düzenli olarak menü-fiyat görünürlüğü, fiyat-kalite ve hizmet kalitesinin kontrolü için denetimler öngörülmüştür. Turizm işletmeleriyle sezon öncesi yapılacak toplantılarda menülerin görünürlüğü ve her bir ürünün azami fiyatları konusunda tavsiyelerde bulunulacak; ayrıca Esnaf ve Sanaatkar Odası, Ticaret Odasına ve Belediye üzerinden gerekirse fiyat çizelgeleri belirlenerek işletmelerin uyması sağlanacaktır. Turizm işletmelerinin fiyat-kalite denetimleri ada konseyi üzerinden direk ya da bir alt komisyon-kurul üzerinden dolaylı olarak gerçekleştirilecektir. Ayrıca Bozcaada Turizm İşletmeleri Derneği üzerinden de üye işletmeler için hizmet standardı belirlenimi ve kontrolü yapılarak sürece destek sağlanacaktır.

Sürdürülebilir Bozcaada Katkı Fonu: Model çalışmalarının işlerlik kazanabilmesi ve üretilen projelerin hayata geçirilebilmesi için, finansal ve insani kaynaklara ihtiyaç olacaktır. Sürdürülebilir Bozcaada Katkı Fonu, Ada Konseyinin ihtiyaçları ve onun inisiyatifi doğrultusunda, faaliyetler için kullanılacaktır. Fon, yasal olarak ya doğrudan Konseyin bütçesi olarak tanımlanıp onda toplanacak ya da yereldeki kamu idaresinin (Kaymakamlık veya Belediye) hesap ve kayıtlarında toplanacaktır. Bu fonun kaynakları model bileşenleri olan yerel paydaşlardan ve dış kaynaklardan sağlanabilir. Yerel paydaş kaynakları olarak turizm işletmeleri, STK'lar ve yerel yönetim birimlerinden ölçekleri ve bütçelerine göre, yılda bir ya da birkaç kez alınacak katılım payı altında bir katkı olabilir. Ada konseyinin belirleyeceği turistik işletme başına bir bedelin tek seferde ya da taksitler halinde fona aktarılması şeklinde olacaktır.

Fonun dış kaynakları ziyaretçilerden alınacak ve projelerden sağlanacak katkılardan oluşmaktadır. diğer paydaş olan ziyaretçilerden, daha sürdürülebilir bir Bozcaada için sürdürülebilir faaliyetlerde kullanılmak amacıyla adaya giriş yapan herkesten sabit bir katkı (Gestaş aracılığıyla Feribot ve Denizotobüsü biletine ilave bir bedel olarak) ya da konaklayan herkesten konakladığı gece sayısına bağlı olarak, dinamik bir katkı sağlanabilir. Balear Adaları, Venedik, Lyon, Amsterdam, Roma, St. Petersburg, Hamburg gibi Avrupa ve Dünyanın birçok destinasyonunda şehir ya da çevre vergisi (greentax, citytax) adıyla turistlerden alınan vergi uygulamalarına benzer bu uygulamanın, şeffaf ve harcamaların modelde kurgulanan faaliyetler için olması katkı sağlayanlar için oldukça önemlidir. Bu katkının bir vergi olarak mı yoksa katılım-katkı payı formatında bağış olarak mı toplanacağı konusu, Türk Vergi Mevzuatına göre şekillendirilerek uygulamaya sokulacaktır. Ada Konseyi, paydaş kurum ve kuruluşların ortak çalışmalarıyla üretilen projelerden ve uluslararası kuruluşlardan alınan desteklerden oluşmaktadır.

Paydaş Eğitim ve Bilgilendirme Faaliyetleri: Paydaş yönetimi ilkesiyle hareket eden modelde, paydaşların sürdürülebilirlik, sürdürülebilir turizm ve destinasyon yönetimi algıları, bilgi düzeyleri oldukça önemli bir parametredir. Destinasyonun daha sürdürülebilir hale getirilmesi ve yönetilmesi sürecinin aktörü olacak paydaşların, sürdürülebilirliğin çevresel, sosyal ve ekonomik boyutlarının yanında, sürdürülebilir turizm ve destinasyon yönetimi konusunda sürekli bilgilendirilmesi ve geliştirilmesi öngörülmüştür. Bu eğitimler tüm yerel paydaşlar için ortak alanlarda ve ayrıca işletmeciler için tesislerde gerçekleştirilecektir. Eğitim faaliyetlerinde Araştırma bulgularından adalı küçük işletme sahiplerinin, yatırımlarını yönlendirme ve girişimcilik konularında yeterli bilgiye sahip olmadığı görülmüştür. Eğitimler kapsamında yerel toplum ve küçük-yerel işletmeciler için yatırım, teşvik ve proje seminerleri düzenlenecektir.

Ada konseyi, Üniversiteler, STK'lar gibi konunun uzmanı destek kuruluşlarından ve uzman kişilerden yardım alacaktır. Ziyaretçi paydaşının bu konuda eğitim-bilgilendirme faaliyetlerinden yararlanması ada konseyinin internet sitesi üzerinden sürekli ve online olarak; ayrıca adaya ulaşımı sağlayan feribot ve gemilerle ve Bozcaada'daki turizm danışma bürosu ve işletmelerde ziyaretçilere dağıtılacak basılı materyaller üzerinden sağlanacaktır. Ziyaretçiler için oluşturulacak basılı materyallerin içeriğinin hazırlanmasında yine yardımcı kuruluşlardan destek alınacaktır.

Beklenen Çıktılar: Bozcaada'da geliştirilmesi düşünülen modelin beklenen çıktıları, paydaşlar ve ada konseyinin faaliyetleriyle, sürdürülebilir turizmin beklenen gelişmeleri doğrultusunda düşünülmüştür. Çıktılar, paydaşların algı-tutum ve uygulamaya yansıtacak davranışlarına ve destinasyonun sürdürülebilir turizm hedeflerine uygun faaliyetlerinin sonuçlarına ilişkindir. Model hem paydaşların hem de destinasyonun birlikte ve karşılıklı etkileşimle dönüşümünü temel almaktadır. Modeldeki düzenleyici, koordine edici ve yönlendirici kurul paydaşların temsilcilerinden oluşan Ada Konseyidir. Sürdürülebilir destinasyon yönetim modelinin tanımlanmış ve öngörölmüş unsurlarının hayata geçirilmesi, modelin başarısı açısından da önemlidir. Modelde sürdürülebilir turizme uygun sezonu uzatan alternatif turizm türlerinin ve faaliyetlerinin gelişmesi öngörülmektedir. Model, doğal ve fiziksel çevre kalitesinin uyumlu altyapı olanaklarıyla sürdürülebilir gelişmesine, sosyo-ekonomik yapının yerele ve daha geniş kesimlere yayılan adil bir yapıya kavuşmasına katkı sağlayacaktır. Paydaşların sürdürülebilir turizm ve destinasyon yönetimi konusundaki farkındalıklarının gelişmesi, sürdürülebilir tutum ve uygulamalarının artması ve yönetime katılma düzeyinin yayılıp gelişmesi beklenmektedir.

Modelin Sınırlılıkları: Araştırmalarda, amaca göre, farklı yöntemlerden biri ya da birkaçı birlikte kullanılabilir. Araştırmanın birden fazla ve birbirini destekleyen yöntemle gerçekleştirilmesi, farklı veri toplama tekniklerinin birlikte kullanılması güvenilirlik açısından önemlidir. Ayrıca elde edilen verilerin güvenilirliği, araştırmacının veri toplam sürecinde kullandığı araçlar ve süreçle de ilintilidir. Anakütle ve örneklem belirlemeleri yine verilerin güvenilirliği ve geçerliliği için kritik konulardır.

Araştırmada anakütleyi oluşturan paydaşlardan toplanan veriler, kesitsel bir analiz sunmaktadır. Paydaşlardan anket ve görüşme tekniğiyle elde edilen veriler, araştırmanın yapıldığı dönemdeki kesiti resmetmektedir. Oysa toplumsal araştırmaların geçerliliğini etkileyen önemli boyutu, incelenen-gözlenen alanı geniş bir süreç içinde ve değişik yöntemlerle gözlemlemek ve alanın farklı unsurlarını derinlemesine inceleyebilmektir. Panel veri analiziyle yıllara dayanan uzun süreli ve derinlemesine inceleyen araştırmalarda elde edilen verilerin, özellikle geçerlilik açısından daha işlevsel oldukları söylenebilir. Bu açıdan araştırmanın ve modelin önemli bir kısıtı, kesitsel veri analizine dayanmasıdır.

Çalışmada, turizmden doğrudan etkilenen ya da onu etkileyen tüm paydaşlara yönelik sadece anket çalışması yapılmamış, gözlemler ve gözlemler esnasında yapılan görüşmelerle araştırma desteklenmiştir. Ziyaretçi anketleri, ada turizmin hareketli ve yoğun

olduđu yaz aylarında yapılmıř, bahar ve kıř gibi dnemlerde gelen ziyaretiler kapsam dıřında bırakılmıřtır. Yerel toplum ve turizm iřletmecileri anketleri sonbahar ve kıř dneminde gerekleřtirilmiř; yaz dnemi kapsam dıřında bırakılmıřtır.

Modelde ngrlen iki yenilik bulunmaktadır. Bunlardan ilki “ada konseyi”, diđeri “srdrlebilir turizm katkı fonu” dur. Ada Konseyi’nin oluřumu yerel ynetim kanununa ve Belediye’ye bađlı olarak mmkndr. Bu kurum, yereldeki kamu ve sivil toplum yneticilerinin inisiyatifine bırakılmıřtır. Ayrıca “Srdrlebilir Turizm Katkı Fonu”nun vergi mevzuatı aısından Trk vergi sistemine uygunluđu ve hayata geirilmesi bir kısıttır. Fonun ziyaretilerden gelecek bu kısmının, yasal mevzuatla hayata geirilemediđi durumda, katkı-katılım payı olarak gnll bađıř řeklinde alınması ngrlmřtr. Modelin bu uygulamasında gnlllk ve bađıř sisteminin oturtulması iin yereldeki ynetim birimlerinin mdahil ve inisiyatif sahibi olmaları gerekmektedir. Bunun dıřında modelin en byk sınırlılıđı, henz neri ařamasında olmasıdır. nerilmiř olan modelin bařarılı olup olmayacađı, uygulamaya geirilmediđinden dolayı bilinmemektedir.

SONUÇ VE ÖNERİLER

Dünya kaynaklarının, ekonomik çıkarlar uğruna savurgan biçimde tüketilmesi, yerini mevcut kaynakların korunmasını dikkate alan sürdürülebilir dünya görüşüne bırakmaktadır. Çevresel hassasiyetlerin, ekonominin aleyhine olsa da daha fazla önemsendiği bir dünyada, “sürdürülebilir” kelimesi git gide yaygınlaşmaktadır. Bozulmamış doğa ve kültürel çevre, yeni turizm hareketleri içindeki turistik çekiciliğini artırmaktadır. Tüm turizm hareketlerinin, deniz-kıyı turizmi dahil, çevreye, topluma, sosyo-ekonomik yapıya olumsuz etkilerini azaltma hedefi, sürdürülebilir turizm anlayışının temelini oluşturmaktadır.

Türkiye'nin Ege denizindeki iki adasından biri olan Bozcaada, hassas ve nadir doğal, fiziki, kültürel yapısıyla önemli bir turistik çekim merkezi olmanın yanı sıra kendine özgü yapısıyla anakaraya bağımlı olma halini beraberinde yaşamaktadır. Farklı etnik, dil ve dine sahip kültürlerin bir arada barış içinde yaşadığı Bozcaada, gelecek kuşaklara aktarılması gereken bu mirasıyla, önemli bir model olma özelliğine de sahiptir. Adaları turistik çekim merkezi yapan eşsiz doğal güzellikleri, onları aynı zamanda kırılgan yapan unsurlardır. Ekonomik, sosyal ve çevresel faktörlerin olumsuz etkilerinden her turistik destinasyona göre daha fazla etkilenme riski olan ada coğrafyaları, sürdürülebilir turizm uygulamalarına daha fazla ihtiyaç duymaktadır.

Bu araştırma, Bozcaada'nın daha sürdürülebilir bir destinasyon haline gelmesini; sürecin ve sonrasının sürdürülebilir ilkelere uygun olarak yönetilmesini sağlayacak bir model önerisi geliştirmek amacıyla hazırlanmıştır. Bu kapsamda literatür taramasıyla çalışmanın altyapısı ve alan araştırmasının temel dayanağını oluşturacak ikincil veriler elde edilmiştir. Elde edilen ikincil veriler doğrultusunda, paydaşların ve destinasyonun sosyo-ekonomik, çevresel ve yönetsel unsurlarında gerçekleşecek bir dönüşümü sağlayacak, sürdürülebilir destinasyon yönetim modeli oluşturmak amacıyla araştırma altyapısı oluşturulmuştur. Tez kapsamında, modelin kurgulanmasına dayanak oluşturacak birincil veriler, alanda yapılan gözlemler, görüşmeler ve anketlerden elde edilmiştir.

Alan araştırmasıyla desteklenen örnek olay yöntemi ve birincil kaynaklardan elde edilen veriler için farklı tekniklerin kullanılması, araştırmayı geçerlilik ve güvenilirlik açısından olumlu yönde etkilemiştir. Kullanılan tekniklerin tümü, kendi içlerinde istatistiksel olarak yüksek oranda güvenilir çıkmıştır. Çalışma, farklı araştırma

yöntemlerinin bir arada kullanıldığı ve birbirini teyit ettiği kapsamlı bulgulara sahiptir. Elde edilen bulgular, mevcut araştırma teknikleri içinde birbirini destekler niteliktedir.

Adada turizm gelişiminin hızlı ve plansız olduğu görülmüştür. Adanın mevcut altyapı olanakları, turizm gelişimine paralel olarak gelişmemiştir. Bu durum adanın, su, kanalizasyon, arıtma ve atık sistemleri gibi temel fiziki altyapısının yetersiz ve yüksek sezonda önemli sorunlarla karşı karşıya olduğunu göstermektedir. Adanın fiziki altyapısının yerel ve merkezi kaynaklar kullanılarak hatta uluslararası fon ve kredilerden yararlanarak sadece kış nüfusuna göre değil tüm yıl ağırladığı ziyaretçi sayısı ve turizm dikkate alınarak iyileştirilmelidir.

Araştırmada ortaya çıkan bir diğer önemli sonuç, Bozcaada'nın turizm gelişim planı, taşıma kapasitesi ya da stratejik plan gibi orta uzun vadeli yerel plan ve stratejilerin olmadığıdır. Hızlı ve kontrolsüz gelişen turizm, beraberinde önemli riskler getirmekte; plan ve stratejilerden yoksun gelişmeler özellikle ada destinasyonlarını kolayca tahrip edebilmektedir. Turizmde sürdürülebilirliğin sağlanması için, orta-uzun vadeli planlama çalışmalarının acilen yapılması ve bu kapsamda adanın fiziki ve sosyo-kültürel taşıma kapasitesinin belirlenmesi gereklidir. Politika, plan ve stratejiler aynı zamanda adanın turizmde, orta-uzun vadede olmak istediği yeri belirlemek ve ona uygun uygulamaları hayata geçirmek açısından da önemli olacaktır.

Adada iç turizm ve yerli turist odaklı deniz turizmi egemendir. Bir turizm türü olarak deniz-kıyı turizminin önemini ve turizm hareketleri içindeki yoğunluğunu devam ettirmesi beklenmektedir. Bu açıdan deniz turizmini dışlamak yerine, deniz turizminden kaynaklanabilecek olası riskleri ve olumsuz etkileri azaltacak önlemler almak işlevsel olacaktır. Bozcaada için deniz turizminin mevsimsel, sezona sıkışan ve kitlesel hareketlerinden kaynaklanan çevresel, ekonomik ve sosyo-kültürel olumsuz etkilerini azaltacak sürdürülebilir uygulamalar hayata geçirilmelidir. Ayrıca iç ve yerli turiste bağımlılığın azaltılması, sezonun genişletilmesi amacıyla farklı turizm tür ve tiplerinin geliştirilmesi farklı turizm pazarlarına girilmesi gerekmektedir. Ada'da kültür turizmi, şarap, üzüm ve yerel mutfağa bağlı gastronomi turizmi, bağ ve bağcılığa bağlı agroturizm ve etkinlik-festival turizmi gelişme potansiyeli olan alanlardır. Bozcaada'da, üst yapı olanaklarının da, yeni turizm türleri ve turist tipinin ihtiyaçlarını karşılayacak şekilde geliştirilmesine ve çeşitlendirilmesine ihtiyaç vardır.

Bozcaada sahip olduğu doğal, kültürel, tarihsel ve mimari turizm kaynaklarıyla henüz bozulmamış bir görünüm arz etmektedir. Adadaki imar ve yapılaşmaya karşı, mevcut, koruma amaçlı imar kanunu ve sit uygulamaları, adayı büyük oranda muhafaza etmiştir. Ancak özellikle bağıcılığın zayıflaması, turizm gelişimiyle birlikte bağ alanlarının ikinci konutlar için rant alanı haline gelmesi ve bu yöndeki taleplerin artması, ada için önemli bir tehdittir. İkinci konut ve kıyı alanlarında büyük ölçekli turistik tesis taleplerinin önüne geçmek için imar ve sit uygulamalarının kullanılması gerekmektedir.

Ada turizminden etkilenen ve gelişiminde etkili olan tüm paydaşların, turizm gelişiminde söz sahibi olması sağlanmalı ve bu konuda ciddi bir işbirliği sağlanmalıdır. Yapılmış olan alan araştırması, turizmde söz sahibi olması gereken tüm paydaşların, turizm gelişim sürecine henüz yeteri düzede katılmadıklarını ve katılım olanaklarının sınırlı olduğunu göstermektedir. Bu amaçla kurulacak ada konseyi mevcut eksikliğin giderilmesi noktasında önemli bir araç olacaktır. Ada konseyinin tüm paydaşları geniş düzeyde kapsayacak ve kararlara katılımı etkin biçimde sağlayacak düzeyde çalışması için özellikle yerel yöneticilerin daha fazla çaba göstermesi gerekmektedir.

Model çerçevesinde hazırlanacak plan, program ve stratejilerin sürdürülebilir turizm ilkeleri doğrultusunda olması gereklidir. Somut uygulamalar ve faaliyetlerin hayata geçirilebilmesi için, geniş tabanlı mutabakat; ada konseyinin yanısıra kamuoyu liderleri, diğer kurum ve kişilerin rol alacağı geniş tabanlı bir katılım, hedeflenen başarıya ulaşmada etkili olacaktır. Ayrıca sürdürülebilir turizm konusundaki bilgi ve farkındalığın artırılması da önemli bir ihtiyaçtır. Her düzeyde ve sürekli eğitimler, bilgilendirme toplantıları, danışmanlıklar ada için sürdürülebilirliğin vazgeçilmez araçlarıdır. Sürdürülebilir gelişim konusunda farkındalık düzeyinin yükseltilmesi ve katılımcılığın sağlanması açısından yerel ve bölgesel medyanın da büyük katkıları sağlayabileceğini belirtmek gerekmektedir.

Araştırmanın önemli sonuçlarından biri, paydaşların sürdürülebilir destinasyon yönetiminin unsurları konusundaki algılarıyla ilgilidir. Paydaşların sürdürülebilirlikle ilgili algıları yüksek olsa da, sürdürülebilir turizm uygulamalarına karşı tutumlarının aynı paralellikte olmadığı görülmüştür. Bunun temel nedeni, paydaşların sosyo-ekonomik belirlenimlerle hareket etmesi ve bu konudaki farkındalığın yetersiz olmasıdır. Ancak araştırmanın bir diğer sonucu bu konudaki umutsuzluğu azaltan niteliktedir. Bozcaada, ziyaretçiler ve diğer tüm paydaşlar tarafından sakin ve huzurlu bir destinasyon olarak algılanmaktadır. Bozcaada'nın imajıyla, tercih nedenleri arasında uyum söz konusudur.

Bozcaada'yı tercih edenler, çoğunlukla yaz dönemi ve deniz odaklı hareket etse de, sakinlik isteyen; kalabalık, gürültü, aşırı hareket, eğlence ve aktivite yoğunluğu istemeyen, huzurlu bir destinasyon arayan turistlerden oluşmaktadır. Bu durum ziyaretçilerin adadaki aktiviteleri ve yapmak istedikleriyle de uyumludur. Bu bulgular, Bozcaada'nın sürdürülebilir bir turizm destinasyon olmasının, orta-uzun vadede tüm paydaşların beklenti ve algılamalarına uygun olduğunu göstermektedir.

Gelecekteki Benzer Araştırmalar İçin Öneriler

Model, yerel ölçekli bir sürdürülebilir destinasyon yönetim modelidir. Bozcaada'ya özgü koşullar, problemler ve veriler çerçevesinde oluşturulmuştur. İncelenen destinasyonun bir ada olması, araştırma çıktılarının genellenebilirliği açısından anakara destinasyonları için farklı, adalar için ise benzer sonuçlar verebilir. Ancak her durumda farklı bölgeler için geliştirilecek modellerde, bölgenin kendine özgü özellikleri ve boyutlarının dikkate alınması gereklidir. Model, sürdürülebilir turizm ve destinasyon yönetiminin önündeki problemlerin ve bunların kökenindeki sebeplerin ortaya konması; çözüm önerilerinin geliştirilmesi ve uygulamaya geçirilmesine dayalı olarak geliştirilmiştir. Gelecekte yapılacak nicel ve nitel araştırmalar, modelin uygulanmasına farklı bakış açıları getirebileceği gibi, modelin geliştirilmesi açısından da önemli bilgiler sunacaktır. Bundan sonraki aşamada önerilmiş olan modelin, hayata geçirilmesi ve test edilmesi; uygulamaların daha sürdürülebilir bir Bozcaada'ya hizmet edip etmediğinin görülmesi gerekmektedir.

KAYNAKÇA

Abeyratne, R.,I.,R. "The Impact of Tourism and air Transport on the Small Island Developing States", *Environmental Policy and Law*, 27(3), 1999, 198-202.

Aksit, Selahattin. "Doğal Ortam Duyarlılığı Açısından Sürdürülebilir Turizm", Erciyes Üniversitesi, *Sosyal Bilimler Enstitüsü Dergisi*, Cilt: 2, Sayı: 23, 2007, 441-460.

Alexopoulos, A.B. ; Katarellos, E. "Strategic Planning for Alternative Forms of Tourism in Small Islands: The Case of Agathonisi and Farmakonisi", *Second International Scientific Conference "Sustainable Tourism Development and the Environment"*, University of the Aegean, Greece 2003.

Andersen, Arthur. "Consultative Study Relative to the Formation of Strategies for the Development of Greek Tourism" in *Greek*, SETE Press, Athens 2002.

Anderson, W. "Analysis of AI Travel Mode: Demand and Supply Perspectives in the Balearic Islands". Unpublished PhD Thesis, University of the Balearic Islands, Palma de Mallorca. 2008.

Andereck, K.L.; Valentine, K.M.; Knopf, R.C.; Vogt, C.A. "Residents' Perceptions of Community Tourism Impacts", *Annals of Tourism Research*, 32(4), 2005, 1056–1076.

Aransson, Lars. "Sustainable Tourism Systems: The Example of Sustainable. Rural Tourism in Sweden", *Journal of Sustainable Tourism*, 2, 1994, 77-92.

Assante, M., Lisa; Wen, I., Hsing; Lottig Kimberly, "An empirical assessment of residents' attitudes for sustainable tourism development: a case study of O'ahu, Hawai'i", *Journal of Sustainability and Green Business*, 2009, 2-27.

Atay, Lütfi. "Destinasyon Pazarlaması Yönetimine İlişkin Stratejik bir Yaklaşım", *Dokuz Eylül Üniversitesi İşletme Fakültesi Dergisi*, Cilt: 4 Sayı:2, İzmir 2003, 144-158.

Bahar, Ozan; Metin, Kozak. *Küreselleşme Sürecinde Uluslararası Turizm ve Rekabet Edebilirlilik*, Detay yay. Ankara 2005.

Balcı, A. *Sosyal Bilimlerde Araştırma*, Pegem A Yayıncılık, Ankara 2004.

Baldacchino, G. Editorial: Islands, *Island Studies Journal*, Cilt 1, Sayı 1, 2006, 3-18.

Bansal, Pratima. "Evolving Sustainably: A Longitudinal Study of Corporate Sustainable Development", *Strategic Management Journal*, 26, 2005, 197-218.

Barrowclough, D., A. Expanding The Horizons of Island Archeology, *Shima: The International Journal of Research into Island Cultures*, Cilt: 4, Sayı: 1, 2010, 27-46.

Bass, Stephen; Clayton, D., Barry. *Small Island States and Sustainable Development: Strategic Issues and Experience*, Environmental Planning Group, International Institute for Environment and Development, London 1995.

Blackford, M. *Fragile Paradise: The Impact of Tourism on Maui: 1959-2000*, Lawrence KS, University Press of Kansas, 2001.

Berg, B., L. *Qualitative Research Methods For The Social Sciences*, Allyn and Bacon, Boston 2001.

Beyhan, Ş. Gülin; S. Mete, Ünügür. “Çağdaş Gereksinmeler Bağlamında Sürdürülebilir Turizm ve Kimlik Modeli”, *İTÜ Mimarlık Dergisi/a*, Cilt: 4, Sayı:2, 2005, 79-87.

Bestard, A.B. ; Nadal, J.R. “Modelling environmental attitudes toward tourism”, *Tourism Management*, 28, 2007, 688-695.

Byrd, Erick T. “Stakeholders in Sustainable Tourism Development and Their Roles: Applying Stakeholder Theory to Sustainable Tourism Development”, *Tourism Review*, 62, 2, 2007, 6 – 13.

Bozlağan, Recep. “Sürdürülebilir Gelişme Düşüncesinin Tarihsel Arka Planı”, Halis Yunus Ersöz, (ed.), *Sosyal Siyaset Konferansları Kitap 50*, (içinde) İstanbul 2008, 1011-1028.

Briguglio, L ; Marie, Briguglio. “Sustainable Tourism in Small Islands: the Case of Malta”, in (ed) Di Castri and Balaji, *Tourism, Biodiversity and Information*, Backhyus Publishers, Leiden, 2002, 169-184.

Britton, S.G., “Tourism in Pacific Island states: Constraints and opportunities”. In S.G. Britton and W.C. Clarke (Ed) *Ambiguous Alternative Suva*: University of the South Pacific, 1987, 113–35.

Bryson, J. M. ve Crosby, B. C. Leadership for the common good. Tackling public problems in a shared-power world. San Francisco:Jossey-Bass 1992.

Buhalis, Dimitrios. “Marketing the competitive destination of the future”, *Tourism Management*, 21(1), 2000, 97-116.

Buhalis, Dimitrios. “Limits Of Tourism Development In Peripheral Destinations: Problems And Challenges”, *Tourism Managemen,t* 20, 1999, 183-185.

Buhalis, Dimitrios ; John, Fletcher. “Environmental Impacts On Tourism Destinations: An Economic Analysis”, (ed.), H. Coccosis ; P. Nijkamp, *Sustainable Tourism Development*, (in), 1995, 3-24.

Butler, R., W. “Concept of Tourist Area Cycle of Evolution: Implications for management of resources”. *Canadian Geographer*, 24(1), 1980, 5–12

Butler, R., W. “Sustainable Tourism-Looking Backwards In Order to Progress?”, C. Michael Hall; Alan A. Lew (ed.), *Sustainable Tourism: A Geographical Perspective*, (in), 1993a, 25-35.

Butler, R.W. “Tourism development in Small islands: Past influences and future directions.”, (ed) D.G. Lockhart, D. Drakakis-Smith and J. Schembri, *The Development Process in Small Island State*, (in), London: Routledge.1993b, 71–91,

Carlsen, Jack. “A Systems Approach to Island Tourism Destination Management” *Systems Research and Behavioral Science*, 16, 1999, 321–327.

Carmin, J.; Darnall, N. ; Mil-Homens, J. “Stakeholder Involvement in the Design of U.S. Voluntary, Environmental Programs: Does sponsorship matter?” *Policy Studies Journal*, 31(4), 2003, 527-543.

Choi, Chris, Hwansuk ; Iain Murray. “Resident Attitudes Toward Sustainable Community Tourism”, *Journal of Sustainable Tourism*, 18:4, 2012, 575-594.

Climpson, Anthony. “Sustainable Destination Management: The VICE Model”, *Tourism Insights*, <http://www.insights.org.uk>, 2008. (10.06.2013).

Coccosis, H. ; Parpairis, A. “Assessing The Interaction Between Heritage, Environment And Tourism: Mykonos”, *Sustainable Tourism Development*, Athenaeum Press, Amsterdam, 1995, 107-125.

Cole, Sam. “A Logistic Tourism Model, Resort Cycles, Globalization, and Chaos”, *Annals of Tourism Research*, 36, 4, 2009, 689–714.

Connell, J., *Contemporary Issues in Island Tourism*, IN: Pacione, M., *The Geography of the Third World: Progress and Prospect*, London: Routledge, 1988.

Crouch, I., Geoffrey ve Brent, Ritchie. “Tourism, Competitiveness and Social Prosperity”, *Journal of Business Research*, 44(1), 1999, 137-152.

Conkling, P. On Islanders and Islandness, *Geographical Review*, Cilt 97, Sayı 2, 2007, 191-201.

Cusick, J. “At the Intersection of Resident, Research and Recreation Stakeholder Interests:East Maui, Hawaa’i, as a Sustainable Tourism Destination, *Island Studies Journal*, Vol. 4, No. 2, 2009, 183-202.

Çakıcı, C.; Atay, L. ; Aksu, M. “Bozcaada turizmi için geçerli olabilecek fırsatlar, üstünlükler, zayıflıklar ve tehlikeleri tespit etmeye yönelik bir araştırma”, *Yönetim Bilimleri Dergisi* (8: 1) 2010, 150-166.

Çakılcıoğlu, Mehmet. “Sürdürülebilir Turizm Kentsel Araştırma Gönüllüleri”, http://www.kentli.org/makale/meh_sur.htm, 2002, (21 Ekim 2012).

Çavuş, A., Şenol ; Abdullah, Tanrısevdi. “Sürdürülebilir Turizm ve Yerel Ölçekli Bir Sürdürülebilir Turizm Gelişme Modeli Önerisi” *Anatolia Turizm Araştırmaları Dergisi*, Yıl: 11, Prof. Dr. Hasan Olalı Özel Sayısı (Eylül-Aralık), 2002, 149-159.

Diamond, J. ve Keegan, W. “Colonization of islands by Humans: A Biogeographical Perspective”, *Advances in Archaeological Method and Theory*: V.10, Academic Press Inc, 1987.

Davidson, Rob ; Carson, L. Jenkins. *Tourism Destinations*, Hodder and Stoughton Press, London 1996.

Denman, P. ‘Tourism and Sustainability: Objectives, policies and tools for sustainable tourism’, Paper Presented to UNWTO seminar on tourism sustainability and local agenda 21in tourism destinations, Jeddah, Saudi Arabia, 18 and 19 February 2006.

Doppelt, Bob. Social Equity / Capacity and Sustainability, September 2005, http://darkwing.uoregon.edu/~cwch/publicationspress/Social_Equity_Capacity_0927.pdf (12.09.2012).

Doxey, G., Villiam. “A Causation Theory of Visitor-Residents Irritants: Methodology and Research Inferences.”, *The Impact of Tourism, Sixth Annual Conference roceedings of the Travel Research Association*, San Diego, 1975, 195-198.

Duvat, V. “How far does tourism stress coral reef environment in island states: case studies of Indian Ocean and Caribbean Islands” in *Island Sustainability*, (Ed.), S. Favro ve C.A. Brebia 2010, 25-36.

Dwyer, L. ; C. Kim. “Destination Competitiveness: Determinants and Indicator, In, *Current Issues in Tourism*, Vol. 6, No. 5, 2008, 369-414.

Dyer, P.; Gursoy, D.; Sharma, B., Carter, J. “Structural modeling of resident perceptions of tourism and associated development on the Sunshine Coast, Australia”, *Tourism Management*, 28, 2007, 409-422.

Erdoğan, Nazmiye ; İrfan, Erdoğan. “Ekoturizm Betimlemeleriyle İletilenlerin Doğası”, *İletişim Dergisi*, 2005, 55-81.

Erixon, Fredrik. “From Twin Towers to Fawly Towers: The Story of the Doha Round. Brussels: European”, *Centre for International Political Economy*, 2008.

Fernández, J.O., P. ; Rivero, .M. S. “Measuring tourism sustainability:proposal for a composite index, *Tourism Economics*, 2009, 15 (2), 277–296.

Flanagan, S., Griffin; K, O’Halloran; E. Phelan; J., Roe; P., Burke; E., Tottle, A. “Sustainable Tourism Development: toward the mitigation of tourism destination impacts”, Prepared for the Environmental Protection Agency by Dublin Institute of Technology, Environmental Protection Agency, Wexford, Ireland. 2007.

Freeman, R. Edward. *Strategic Management: A Stakeholder Approach*, Pitman, Boston 1984.

Fisunoğlu, H., Mahir. *Sürdürülebilir Gelişme ve Ekonomi*, Türkiye Çevre Sorunları Vakfı (TÇSV) Yayınları, Ankara 1990.

Gilbert, Robert. Sustainability and Transport, *Berkeley Planning Journal*, 19, 2006, 189-194.

Gilman, Robert. Sustainability, UIA/AIA Call for Sustainable Community Solutions, <http://www.context.org/ICLIB/DEFS/AIADef.htm>, 1992, (05.08.2012).

Gladwin, N., Thomas ; John, Kennedy; Shelomith, T., Krause. “Shifting Paradigms for Sustainable Development: Implications for Management Theory and Research”, *The Academy of Management Review*, Vol:20, No:4, 1995, 874-907.

Goodall, B. ; Stabler, M.J. “Principles influencing the determination of environmental standards for sustainable tourism”. In M.J. Stabler (ed.) *Tourism and Sustainability:Principles to Practice* Oxon: CAB International, 1997, pp. 279–304.

Godfrey, B., Kerry. *Towards Sustainability?Practicing Responsible Tourism*, (ed. Lynn Harrison), WB, USA. 1996.

Gökdeniz, Ayhan. “Yerel Gündem 21 ve Sürdürülebilir Turizm Politikaları Çerçevesinde Eko Turizm”, *Standart Dergisi*, 2004.

Gunn, C., A. *Tourism Planning: Basics Concepts Cases*, 3rd ed., Taylor and Francis, New York 1994.

Gümüş, M. ; Öksüz, B. “Çalışanların Kurumsal İtibar Sürecine Katılımlarında İçsel İletişimin Rolü”, *Journal Of Yaşar University*, 2009, 2637-2660.

Hall, M. ve Page, C. K. *Tourism in the Pacific:Issues and Cases*, International Thomson Business Press, London 1996.

Hamnett M., P. *Pacific Islands Resource Development and Environmental Management*. Paper presented at the Interocceanic Workshop on Sustainable Development and Environmental Management of Small Islands, 3-7 November Puerto Rico 1986.

Hawkins, E., Donald ; Christopher, Hold. “Environmental Policies and Management Systems Related to the Global Tourism Industry” Salah Wahab; Chris Cooper, (Ed.), *Tourism in the Age of Globalisation*, (in) 2001, 261-269.

Hein P.L. Between Aldabra and Nauru. Paper presented at the Interoceanic Workshop on Sustainable Development and Environmental Management of Small Islands, 3-7 November Puerto Rico 1986.

Higham, E.; S.; James. Anna, Carr. “Profiling Tourists to Ecotourism Operations”, *Annals of Tourism Research*, Volume 29, Issue 4. 2002, 1168-1171.

Holloway, J., Christopher. *The Business of Tourism*. Harlow: Addison Wesley Longman Ltd. (4th ed.). Chapter 17, 1994.

Hooper, G., Eilean. *The Educational Role of The Museum*, Routledge Press, Second Edition, New York, 1999.

Hopwood, Bill; Mary, Mellor; Geoff, O., Brien. “Sustainable Development: Mapping Different Approaches”, *Sustainable Development*, Vol.:13, Issue: 1, 2005, 38-52.

Hospers, Gert-Jan. “Localization in Europe's Periphery: Tourism Development in Sardinia”, *European Planning Studies*, 11:6, 2003, 629-645.

Ioannides, D. “Tour Operators: The Gate keepers of Tourism”, in, Ioannides, D., and Debbage, K. G., (Ed.) *The Economic Geography of the Tourist Industry: A Supply, Analysis*, Routledge, London, 1998.

Jackson, R. E. “Islands on the Edge: Exploring Islandness and Development in Four Australian Case Studies”, (Doktora tezi), University of Tasmania, 2008.

Jamal, T. B. ; Getz, D. “Visioning for sustainable tourism development: community-based collaborations.” In P. E. Murphy, (Ed.), *Quality Management in Urban Tourism* Chichester: Wiley, 1997.

Johnson, J.D.; Snepenger, D. J.; Akis, S. “Host resident perceptions of tourism in a transitionlrural economy”. *Annals of Tourism Research*, 21(3), 1994, 629–642.

Kahraman, Nüzhet ; Oğuz, Türkay. *Turizm ve Çevre*, Detay Yayınları, 2. Baskı, Ankara 2006.

Kahraman, Nüzhet “Sürdürülebilir Kalkınma ve Turizm”, Hacettepe Üniversitesi İ.İ.B.F. Dergisi, 1994, 27-31.

Karaman, Devrim. “Küçük Ada Ekonomileri ve Kıbrıs”, Yayınlanmamış Doktora Tezi, Hacettepe Üniversitesi SBE, İktisat anabilim Dalı, 2005.

Karasar, N. *Bilimsel Araştırma Yöntemi*, Nobel Yayın Dağıtım, 2005, Ankara

Karatzoglou, B. ve Ionnis, Spilanis, “Sustainable Tourism in Greek islands: the Integration of Activity-Based Environmental Management with a Destination Environmental Scorecard Based on the Adaptive Resource Management Paradigm”, *Business Strategy and the Environment, Bus. Strat. Env.*, 2010, 19, 26–38.

Ko, D., W. ; Stewart, W. “A structural equation model of residents' attitudes for tourism development”. *Tourism Management*, 23, 2002, 521-530.

Kurdoğlu, O. “Koruma Alanları ve Ekoturizmin Karadeniz Bölgesi Açısından İrdelenmesi”, *Orman ve Av, Türkiye Ormancılar Derneği Yayını*,. Sayı 4, 2001, 4-16.

Küçükaltan, D. ; Ultanır, G. “Trakya’da Kırsal Turizmin Uygulanabilirliği: Şarköy Örneği”, *KMÜ Sosyal ve Ekonomik Araştırmalar Dergisi*, 14 (22): 2012, 125-130.

Lane, Bernard. “Sustainable Rural Tourism Strategies: A Tool for Development and Conservation” *Journal of Sustainable Tourism*, Vol 1, No. 1, 1995, 12-19.

Lange, Maxi. “Sustainable Tourism Indicators Balearic Islands Experiences”, Clonakilty, 25th February 2009, www.al21.caib.es. (E.T. 23.04.2013).

Lee, K., Foh. “Sustainable Tourism Destinations: The importance of cleaner Production”, *Journal of Cleaner Production*, 9, 2001, 313-323.

Lickorish, J., Leonard. ; Carson, L., Jenkins. *An Introduction To Tourism*, Reed Educational and Professional Published, Lincare House, Jordon Hill, Oxford 1997.

Lim, C., ; Cooper, C. “Beyond Sustainability: Optimizing Island Tourism Development”, *International Journal of Tourism Research*, 11, 2009, 89-103.

McElroy, J. ; K. Albuquerque, “Tourism Penetration index in Small Carribean Islands”, Vol 25(1), 1998, 145-168.

McMullan, Patrick, “Maldives and Climate Change”, International Financing for Climate Action Seminar, *ECOFIN Joint Working Group*, 9 July, Brussels 2009.

Matthews, A., Richard ; Anne, Hammill. “Sustainable Development and Climate Change.” *International Affairs*, 85(6), 2009, 1117-1128.

McIntyre, George; Arlene, Hetherington; Edward Inskip. “Sustainable Tourism Development: Guide for Local Planners”, *World Tourism Organization*, 1993.

Mill, R., C. ; Morrison. *The Tourism System: An Introductory Text*, Prentice-Hall International Editions, 2. Baskı, England 1992.

Mimura, N., L.; Nurse, R., F.; McLean, J.; Agard L; Briguglio, P.; Lefale, R. Payet; G., Sem. “Small Islands”. *Climate Change 2007: Impacts, Adaptation and Vulnerability. Contribution of Working Group II to the Fourth Assessment Report of the Intergovernmental Panel on Climate Change*, M.L. Parry, O.F. Canziani, J.P. Palutikof, P.J. Van der Linden and C.E. Hanson, (Ed), Cambridge University, Press, Cambridge, UK, 2007, 687-716.

Morrissey Meve; Flanagan, Sheila; Kevin Griffin, “Implementation of the DIT-ACHIEV Model for Sustainable Tourism Destination Management: Killarney, Ireland, A Case Study” *BEST EN Think Tank X Networking for Sustainable Tourism*, 2010, 178-192.

Moisey, R.N. ; McCool, S., F. Sustainable tourism in the 21st century: Lessons from the past: Challenges to address. In S.F. McCool and R.N. Moisey (eds) *Tourism, Recreation and Sustainability*, Oxford: CAB International, 2001, 343–52.

Mowforth, A. ve Munt, I. *Tourism and Sustainability: New Tourism in the Third World*. London: Routledge, 1998.

Nicolson, A. “The Islands”, *Geographical Review*, Cilt 97, Sayı 2, 2007, 153-164.

Laws, E. *Tourist Destination Management: Issues, Analysis and Policies*, New York: Routledge Press, 1995.

- Omay, R., E. ; Canbolat, E. A** Applied Sciences and Engineering, *Anadolu university journal of science and technology* –Vol 14, No 1, 2013, 91-103.
- Özgen, Sinan.** “Designing for Sustainable Tourism developments Case Studies of Greek Islands”, *5th European Academy of Design Conference, Design Wisdom, Barcelona, 28-30 April 2003.*
- Pearce, D.,** *Tourism Today-A Geographical Analysis*, Longman Group, England 1987.
- Pearce, P. L., Farrell, B.H., Klitzke, L.** “Tourism’s Human Conflicts: Towards a More Psychological Approach, *Annals of Tourism Research*, 7(1), 1980, 122–126.
- Poon, A.** *Tourism, Technology and Competitive Strategies*. Oxon: CAB International, 1993.
- Pulinaa, Manuela ve Bianca Biag.** “Regional Public Policy and Tourism Life Cycle: The Case of Sardinia”, *46th Congress of the European Regional Science Association University of Thessaly, Greece 30 August – 3 September 2006.*
- Pulina, Manuela; Domenica G., Dettori; Antonello Paba.** “Life Cycle of Agrotouristic Firms in Sardinia”, *Tourism Management*”, 27, 2006, 1006–1016.
- Redclift, Michael ; Graham, Woodgate.** Sustainability and Social Construction, M, Redclift; G, Woodgate; Elgar, Edward, (ed.), *The International Handbook of Environmental Sociology*, (in) 1997, 55- 68.
- Ritchie, J. R. B.** “The nominal group technique applications in tourism research”. In J. R. B. Ritchie, & C. R. Goeldner (Ed.), *Travel, Tourism, and Hospitality Research. A Handbook for Managers and Researcher*, New York: Wiley, 1994, 493-501.
- Robson, J. ; Robson, I.** “From shareholders to Stakeholders: Critical Issues From Tourism Marketers”, *Tourism Management*, 17(7), 1996, 533-540
- Ryan, Christopher.** “Tourism and Marketing-A symbiotic relationship”, *Tourism Management*, 12 (2), 1991b, 101-111.
- Rodriguez, J. R. O.; Eduardo, P. L.; Vanessa, Y. E.** “The sustainability of island destinations: Tourism area life cycle and teleological perspectives. The case of Tenerife”, *Tourism Management* 29, 2008, 53-65.
- Ruitord, P., P.** “Study Of The Policy Proses Of The Balearic Eco-Tax” Disertation Paper Of MSc In Regional Studies, London School Of Economics, UK, 2002. www.Conecoib.caibes/communications/70_study_policy_process.pdf. (E.T. 10.06.2013).
- Sachs, W., Jeffrey.** “Sustainable Development”, (ed.) M, Redclift ; G, Woodgate ; Elgar, Edward, *The International Handbook of Environmental Sociology*, (in) 1997, 71-80.
- Sarıkaya, Muammer ; Zişan, F., Kara.** “Sürdürülebilir Kalkınmada İşletmenin Rolü: Kurumsal Vatandaşlık”, *Yönetim ve Ekonomi Dergisi*, Cilt:14, Sayı:2, 2007, 221-233.
- Segrado R. ; Farmer F.** “The Impact of Local NGOs on Sustainable Tourism in Valle de Bravo, México”, *Second International Conference on Sustainable Tourism*. WIT Press, Southampton, 2006, 311–319.
- Seidman, I.** “Interviewing as Qualitative Research”, A Guide for Researchers in Education and the Social Sciences, 3rd Ed. *Teachers College Press*, New York 2006.

Sheldon, Pauline J. “The Challenges to Sustainability in Island Tourism, University of Hawai‘i Occasional Paper” October 2005. http://www.tim.hawaii.edu/ctps/Sheldon_Challenges_to_Sustainability.pdf, (E.T. 03.03.2013),

Sırakaya, E.; Jamal, T.B.; Choi, H.,S.”Developing indicators for destination sustainability.” In D.B. Weaver (ed.) *The Encyclopedia of Ecotourism Oxford: CAB International*, 2001, 411–31.

Sheldon, P., J. ; Var, T. “Resident attitudes to tourism in North Wales”. *Tourism Management*, 5(1), 1984, 40–47.

Sims, Rebecca. *Food, Place and Authenticity: Local Food and the Sustainable Tourism Experience*, Routledge Press 2009.

Smith, L, Valene. “Preface Introduction”, Valene, L., Smith, (ed.), *Hosts and Guests The Anthropology of Tourism*, (in) 1989. 1-9.

Soykan, Füsün. “Kırsal turizm ve Türkiye turizmi için önemi”, *Ege Coğrafya Dergisi*, 12 (2003), 1-12.

Stevenson, R. Education and Sustainable Development: Perspectives and Possibilities, In D. Tilbury, R, Stevenson, J. Fein and D. Schreuder (ed.) *Education and Sustainability: Responding to the Global Challenge, International Union for Conservation of Nature and Natural Resources*, Gland. 2002. 187-200.

Stylidis, Dimitrios ; Matina, Terzidou. “Island Tourism and its Socio-Economic Impacts”, *MIBES*, 2007, 954-967.

Swarbrooke, John. *Sustainable Tourism Menagement*, CABI Publishing, UK 2005.

Tintoré, J., Vizoso, G; Diedrich, A; Balaguer, P; Pitarch, S; Castilla, C. “Research for Sustainability in the Coastal Zone of the Balearic Islands” Mediterranean Institute for Advanced Studies, 2007, www.imedea.uib.es/goifis/GIZCBalears.

Tsartas, Paris. “Tourism Development in Greek Insular and Coastal Areas: Sociocultural Changes and Crucial Policy Issues”, *Journal of Sustainable Tourism* Vol. 11, No. 2&3, 2003, 116-132.

Turgut, Nükhet. “Sürdürülebilir Kalkınmanın Sağlanmasında Katılımın Rolü”, *Ankara Üniversitesi SBF Dergisi*, Cemal Mihçioğlu’na Armağan, Cilt 52, Sayı 1-4, 2001, 701-716.

Twining-Ward, L., ; Butler, R. “Implementing STD on a small island: Development and use of sustainable tourism development indicators in Samoa”, *Journal of Sustainable Tourism*, 10(5), 2002, 363-387.

Twining, Louise-Ward ; Richard Butler “Implementing STD on a Small Island: Development and Use of Sustainable Tourism Development Indicators in Samoa”, *Journal Of Sustainable Tourism*, 2010, 363-387.

Twining-Ward, L. ve Twining-Ward T. “Tourism development in Samoa: Context and constraints”, *Pacific Tourism Review* 2, 1998, 261–71.

Uçkun, C., Gazi ; Oğuz, Türkay. “Alternatif Turizm Türlerinin Sürdürülebilirliği”, *Türkiye'nin Alternatif Turizm Potansiyeli ve Güncel Sorunları Konferansı*, 3-4 Mayıs, Çankırı 2003.

Uslu, Orhan. “Ekonomik ve Ekolojik Uygulamalarda Sürdürülebilir Kalkınmanın Yeri” *Sürdürülebilir Kalkınmanın Uygulaması*, Türkiye Çevre Vakfı Yay. Ankara 1997.

Vogiatzakis N .Ioannis, *Mediterranean Island Landscapes*, Published by Springer-Verlag GmbH Mrz, 2008.

Weaver, B. David.“A Broad Context Model of Destination Development Scenarios”, *Tourism Management*, 21, 2000, 217-224.

Weaver, B. David. “Organic, incremental and induced paths to sustainable mass tourism convergence”, *Tourism Management*, 33, 2012, 1030-1037.

Wood, M., Epler. “Ecotourism and sustainable development”, UNEP, *Industry and Environment*, Vol:24, No: 3-4, July-December, 2001, 10-15.

Yavuz, C. “Turizm Potansiyelinin Değerlendirilmesinde Halkla İlişkiler ve Sivil Toplum Örgütlerinin Rolü: Karadeniz Bölgesi Örneği”. Yayınlanmamış Doktora Tezi. Selçuk Üniversitesi Sosyal Bilimler Enstitüsü, Konya 2003.

Yazıcıoğlu, Y. ; Erdoğan, S. *SPSS Uygulamalı Bilimsel Araştırma Yöntemleri*, Detay Yayıncılık Ankara 2004.

Yıldırım, A. ; Şimşek, H. *Sosyal Bilimlerde Nitel Araştırma Yöntemleri*, Seçkin Kitapevi, 6.Baskı, 2008, Ankara

Yılmaz, V., “Lisrel ile Yapısal Eşitlik Modelleri: Tüketici Şikâyetlerine Uygulanması”, *Anadolu Üniversitesi Sosyal Bilimler Dergisi*, Cilt: 4, No:1, 2004, 77-90.

Yılmaz, V. ve Çelik, H., E. *Lisrel ile Yapısal Eşitlik Modellemesi-I*, Pegem Akademi, 2009, 186-199.

Yurtseven, R., Hüseyin. Küçük Adalara İlişkin Alternatif Turizm Biçimlerinin Geliştirilmesinde Bir Stratejik Planlama Modeli: Gökçeada (İmbros) örneği, *1. Balıkesir Ulusal Turizm Kongresi* 15-16 Nisan 2004, 201-215.

Yurtseven, R, Hüseyin. “Destinasyon Yönetimi ve Turizm Çekiciliklerinin İmajı:Gökçeada Üzerine Bir Araştırma”, *Çanakkale İli Değerleri Sempozyumları, Gökçeada Değerleri Sempozyumu Kitabı*, 26-27 Ağustos 2008 Gökçeada, 1-12.

Yurtseven, R., Hüseyin. “Slow Food Hareketi ve Hizmet Odaklı Destinasyon Yönetimi”, *II. Balıkesir Ulusal Turizm Kongresi Bildiriler Kitabı*, 20-22 Nisan 2006, Balıkesir.

Yurtseven, R., Hüseyin ; Dilek, Dönmez. “Environmental Sensibility: The Comperative Research Between the Local Community and Managers of the Hospitality Industry in Gokceada (İmbros)”, *Anatolia Journal*, Vol. 15-1, 2004, 57-69.

Yurtseven, R., Hüseyin ; Mustafa, Doğan. “Ekomüze: Kouretia Odos Örneği”, 10. Ulusal Turizm Kongresi, Bildiriler Kitabı, 21-24 Ekim, Mersin 2009, 579-590.

Yüksel, Fisun; Bill Bramwell; Atila Yüksel. “Stakeholder interviews and tourism planning at Pamukkale, Turkey”, *Tourism Management*, 20, 1999, 351-360.

Zaharatos, G. ; Tsartas, P. “Sustainable tourism development in the Greek Islands and the role of tourism research and education”, *Journal of Sustainable tourism*, 2003, 643-650.

Zervos, A.; Jolanda C.; Christine L. “Res and Islands Renewable Energy Development & Its Impact on Islands”, in, *100%RES*, (Ed.) Cipriano Marin, Luis Manuel Alves, Arthouros Zervos, 2005, 19-23.

Zoppi, Corrado ; Sabrina, Lai “Assessment of the Regional Landscape Plan of Sardinia (Italy): A participatory-action-research case study type”, *Land Use Policy*, Elsvier, 2010, 690-705.

Rapor ve Planlar

A New Focus For Cayman Islands Report. NTMP, 2009.

Bahamas National Trust (BNT). *Total Tourism Solutions*, 2013.

Birleşmiş Milletler Çevre ve Gelişme Konferansı. (UNCED) Kitabı, Ankara 1993.

Climate Change Report. UNEP, 2012-2013.

Dünya Çevre ve Gelişme Komisyonu. “Ortak Geleceğimiz”, T.Ç.S.V., Ekim 1991.

Hawai’i 2050 Sustainability Task Force. *Hawai’i 2050 Sustainability Plan*, Honolulu HI, State of Hawaii, 2008.

European Commission (EC). *Basic Orientations for the Sustainability of European Tourism*, Communication from the Commission to the Council, the European Parliament, the European Economic and Social Committee and the Committee of the Regions, 21.11.2003, COM(2003) 716 final. Brussels, 2003.

European Enviroment Agency (EEA). *Climate Change, Impacts and Vulnerability in Europe An Indicator-Based Report*, 2012.

Environmental Performance Index (EPI). Yale Center for Environmental Law & Policy, Yale University, 2008.

National Adaptation Program Of Action. 2007

National Research Council (NRC). Board on Sustainable Development *Our Common Journey.A Transition Toward Sustainability*. Washington, DC: National Academy Press,1999, On <http://books.nap.edu/books/0309067839/html/index.html>. (E.T:15.03.2013)

OECD. *Strategies for Sustainable Development-Practical Guidance for Development Cooperation*. 2001a.

OECD. *Improving Policy Coherence and Integration for Sustainable Development A Checklist*. 2002a.

Tourism Yearbook. Ministry of Tourism Art and Culture of Maldives, 2012.

Tourism Industry Policy of Faroe Islands. 2001

Tourism Industry Policy of Faroe Islands. 2001.

UNEP. *Tourism in the Polar Regions Report*, 2007

UNWTO. *Guidebook*, 2004.

UNWTO. *Tourism Highlights*, 2012.

UNWTO. World Tourism Barometer, National Tourism Challenged by Deteriorating World Economy Madrid, 27 January 2009.

United Nations. World Commission on Environment and Development, Our Common Future, Oxford University Press, Oxford, 1987, 54-55.

United Nations. Sustainable Development: From Brundtland to Rio 2012”, New-York, 2010, USA.

United Nations. Environment Programme (UNEP), Small Island Developing States, *Our Planet* 10 (3), 1999, 15–18.

World Tourism Organization, Guide for Local Authorities on Developing Sustainable Tourism; World Tourism Organization, 1998, Madrid

World Bank, World Development Report, Sustainable Development in a Dynamic World – Transforming Institutions, Growth and Quality of Life, 2002.

İnternet Kaynakları

<http://www.onecaribbean.org>

<http://www.doe.ky>.

<http://www.europetravel.gr>

<http://www.eco-tip.org>

<http://europa.eu/epc/pdf/maldives>

<http://www.faroeislands.com>

<http://www.hagstova.fo>

<http://www.islandvulnerability.org>

<http://www.samoa.travel/>

<http://www.tourism.gov.mv>

<http://www.tourism.gov.mv/>

<http://www.un.org.tr/index.php?ID=21&LNG=1>

http://www.un.org/esa/dsd/susdevtopics/sdt_susttour.shtml

<http://www.unep.org>.

<http://www.unwto.org>

<http://www.world-tourism.org/sustainable/doc/a21-def.pdf>

<http://www.caymanislands.ky/statistics.aspx>,

<http://whc.unesco.org/en.list>

<http://www.globalsustainabletourism.com>

<http://hawaii.gov/dbedt/info/visitor-stats/visitor-research/>

<http://www.sbs.gov.ws>.

www.gstcouncil.org

www.worldbank.org

EK 1

BOZCAADA'YI ZİYARET EDEN TURİSTLERİN SÜRDÜRÜLEBİLİRLİK ALGISI ÖLÇEĞİ

Sayın Katılımcı;

Çanakkale Onsekiz Mart Üniversitesi Sosyal Bilimler Enstitüsü Turizm İşletmeciliği Ana Bilim Dalı'nda Doç. Dr. Murat Gümüş danışmanlığında yürütülen “Sürdürülebilir Destinasyon Yönetimi Bağlamında Adalar: Bozcaada Üzerine Bir Model Önerisi” başlıklı Doktora Tezi çerçevesinde hazırlanan bu anket, Bozcaada'nın Sürdürülebilir Turizm Potansiyelini ve Paydaşların Bozcaada'ya ilişkin algılarını ölçmek amacıyla hazırlanmıştır. Bu çalışmaya katılarak sağlamış olduğunuz destek ve katkılardan dolayı teşekkür ederiz.

Öğr. Gör. Mustafa DOĞAN

I. Ankete Katılanların Profiline İlişkin Sorular

1. Cinsiyet:
 - a. Erkek
 - b. Kadın
2. Medeni Durum:
 - a. Evli
 - b. Bekar
3. Eğitim Düzeyi:
 - a. Lise ya da altı
 - b. Önlisans ya da Lisans
 - c. Yüksek Lisans ya da doktora
4. Yaş:.....
5. Aylık ortalama hane geliri:.....TL
6. Meslek (Çalışma durumu)
 - a. İşsiz
 - b. Özel Sektör Çalışanı
 - c. Kamu Çalışanı
 - d. Serbest Meslek Sahibi-Esnaf
 - e. Emekli
 - f. Diğer.....
7. Ziyaretçi Tipi (Adaya kimlerle geldiniz):
 - a. Aile
 - b. Arkadaşlar
 - c. Bireysel
 - d. Aile ve arkadaşlar
8. Bozcaada'yı Ziyaret Sayısı:
 - a. İlk
 - b. İkinci
 - c. Üçüncü
 - d. Üçten fazla
9. Bozcaada'daki kalış süreniz
 - a. Günübürlük
 - b. 1 gece
 - c. 2 gece
 - d. 3 gece ve üstü
10. Bozcaada'ya nasıl geldiniz? (Ada'ya gelirken kullandığımız temel ulaşım aracı)
 - a. Özel araç
 - b. Otobüs (şehirlerarası ulaşım firması)
 - c. Uçak
 - d. Seyahat Acentasının aracı

- e. Yat-Tekne
11. Ada'yla ilgili bilgiye nereden ulaştınız (birden fazla seçenek işaretleyebilirsiniz)?
- Gazete veya dergilerden
 - TV programlarından
 - İnternette
 - Seyahat Acentasından
 - Tanıdık ve dostlarımdan
 - Diğer.....
12. Bozcaada'da kaldığınız konaklama tesisini nasıl tercih ettiniz?
- Ada'ya gelmeden önce rezervasyon yaptırarak
 - Ada'ya geldikten sonra gezip, araştırarak
 - Bir Acentayla ve onun tercihiyle geldim
13. Bozcaada'yı tercih etme sebebiniz (Lütfen tercihinizde etkili olan en önemli 3 sebebinizi, sırasıyla en önemlisine 1 rakamını vermek üzere yazınız)
- Sakinliği
 - Denizi, kumsalları ve koyları
 - Tarihi Mirası (Kale, Cami, Kilise vb.)
 - Şarap ve Şarap fabrikaları
 - Yakınlığı ve ulaşım koşulları
 - Güvenli olması
 - Üzümleri ve bağcılığı
 - Mimarisi, ev ve sokakları
 - Film ve dizilerden ilgi çekmesi
 - Yerel yemek ve içecekleri
 - Turistik İşletmelerinin çekiciliği (konaklama-yiyecek-içecek vb.)
 - Diğer.....
14. Bozcaada'nın sizin için ne ifade ettiğini (Bozcaada'nın imajı) önem sırasına göre 1'den 3'e doğru ve en önemlisine 1 rakamını vermek üzere lütfen belirtiniz.
- Deniz, kum ve güneş
 - Şarap ve şarapçılık
 - Zengin bir tarihi miras
 - Doğal güzellikler ve plajlar
 - Farklı yerel tatlar ve lezzetler
 - Bağlar ve üzümleri
 - Sakinlik ve huzur
 - Sanat ve sanatçılar
 - Özgün bir mimari, evler ve Arnavut kaldırımlı sokaklar
 - Diğer.....
15. Bozcaada'da yaptığınız (yapmayı planladığınız) temel turistik aktiviteler nelerdir? (birden fazla işaretleyebilirsiniz)
- Denize girmek ve güneşlenmek
 - Ada turu yapmak
 - Günbatımı (Polente) turlarına katılmak
 - Bağları gezmek

- () Şarap tadımları yapmak
 () Ada'ya özgü yiyecek ve içecekleri (Ada mutfağını) tanımak
 () Tekne ile Ada turu yapmak
 () Bisikletle Ada turu yapmak
 () Sanat galerilerini ve sergileri gezmek
 () Doğa yürüyüşü (Trekking) yapmak
 () Rüzgar sörfü yapmak
 () Diğer.....

Sürdürülebilir Destinasyonun Yönetmel Boyutları	Tamamen Katılıyorum	Katılıyorum	Ne katılıyorum ne katılmıyorum	Katılmıyorum	Kesinlikle Katılmıyorum
1 Bozcaada turizmi için yerel halk, turizm işletmecileri ve yerel yönetim birimlerinin katılacağı bir yönetim modeli uygulanmasına					
2 Yerel halkın, Bozcaada'yla ilgili kararlara katılımının artırılmasına					
3 Bozcaada'daki yerel yönetimlerin, krizlere karşı hazırlıklı olmasına					
4 Bozcaada'yı tanıtıcı tüm materyallerde sürdürülebilirliği dikkate alan bilgilere yer verilmesine					
5 Bozcaada'da doğal ve kültürel mirasın korunması amacıyla yasal düzenlemeler yapılması ve kurallar konmasına					
6 Küresel iklim değişikliğinin Bozcaada için olası etkilerine karşı uygun önlemler alınmasına					
7 Bozcaada için sürdürülebilir bir turizm planı ve stratejisinin belirlenmesine					
8 Bozcaada'ya aşırı ziyaretçi gelişini, (taşıma kapasitesine aşan) önleyici uygulamalar yapılmasına					
9 Aşırı yoğunluk zamanlarında (Taşıma kapasitesini aşan durumlarda), gerekirse ziyaretçi girişinin kısıtlanmasına					
10 Bozcaada'da turizme bağlı çevresel, kültürel ve sosyal değişimlerin sürekli takip edilmesine					

II. Sürdürülebilir Turizm Destinasyonun Unsurlarına İlişkin Tutumların Değerlendirilmesi

Sürdürülebilir Destinasyonun Sosyo-Ekonomik Boyutları		Tamamen Katılıyorum	Katılıyorum	Ne katılıyorum ne katılmıyorum	Katılmıyorum	Kesinlikle Katılmıyorum
11	Turizmin yerel halkın gelir düzeyi ve yaşam kalitesini arttırmasına					
12	Bozcaada'ya özgü yerel ürünlerin teşvik edilmesine					
13	Bozcaada'da öncelikle yerel ve küçük girişimcilerin desteklenmesine					
14	Turizmin, öncelikle yerel halk için istihdam olanakları yaratmasına					
15	Bozcaada'da satılan turistik ürünlerin (hediyelik eşya vb.) yerel üretim olmasına					
16	Bozcaada'daki turizmin, turistlerle yerel halk arasındaki etkileşime olanak sağlamasına					
17	Turistik faaliyetler sırasında yerel halkın gündelik yaşamına saygı gösterilmesine					
18	Bozcaada'daki tüm işletmelerde, menü ve fiyatların müşteriler tarafından görülebilir olmasına					
19	Bozcaada'daki, turistik işletmelerin müşteri memnuniyetini dikkate alan bir yapıya sahip olmasına					
20	Ziyaretçilerin, Ada'daki tüm turistik ürün ve işletmeler hakkında önceden bilgi sahibi olabilmesine					
21	Yerel halkın, Bozcaada'da turizmine ilişkin endişe veya memnuniyetlerinin dikkate alınmasına					
22	Turistik işletmelerde çalışan personelin eğitimler yoluyla niteliğinin geliştirilmesine					

Sürdürülebilir Destinasyonun Çevresel Boyutları	Tamamen Katılıyorum	Katılıyorum	Ne katılıyorum ne katılmıyorum	Katılmıyorum	Kesinlikle Katılmıyorum
23 Ziyaretçilerin Bozcaada’da tatlı su ve enerji kaynaklarını tasarruflu kullanmasına					
24 Bozcaada’daki bitki ve hayvan türlerini koruyucu önlemlerin alınmasına					
25 Ada’da fosil yakıtlar (petrol, kömür vb.) yerine, yenilenebilir enerji kaynaklarının (güneş, rüzgar vb.) kullanılmasına					
26 Konaklama işletmelerinde, su ve enerji kullanımında tasarruf sağlayıcı kurallar konmasına					
27 Bozcaada atık (katı-sıvı) azaltmaya yönelik geri dönüşüm uygulamalarına					
28 Ziyaretçilerin, Bozcaada’ya gelirken özel araçları yerine toplu taşıma araçlarını tercih etmesine					
29 Ada içinde özel araç yerine, bisiklet, yürüyüş gibi alternatif ulaşımın kullanılmasına					
30 Ada’da tur otobüsleriyle dolaşılmasının kısıtlanmasına					
31 Bozcaada’da turizmin doğal ve kültürel çevreye olumsuz etkilerini azaltacak uygulamalara					
32 Bozcaada’nın daha sürdürülebilir olması için yapılacak çalışmalara					
33 Daha sürdürülebilir bir Bozcaada için ziyaretçilerin sorumlu davranmasına					
34 Ada’nın özel ve korunması gereken bir turistik bölge olduğuna					

EK 2

SURVEY FOR SUSTAINABILITY PERCEPTION OF TOURISTS VISITING BOZCAADA

Dear Participant;

This survey has been prepared under the Doctoral Thesis written under the consultancy of Ass. Prof. Murat Gümüş titled “Islands Within the Context of Sustainable Destination Management: A Proposal for Model on Bozcaada” at the Tourism Management Department of Institute of Social Sciences of Çanakkale Onsekiz Mart University with the purpose of measuring the Sustainable Tourism Potential of Bozcaada and the stakeholders’ perception of Bozcaada. We would like to thank you for your support and contribution to the study by participating in it.

Lecturer Mustafa DOĞAN

II. Questions Regarding the Profile of the Participants of the Survey

1. Sex:
 - a. Male
 - b. Female
2. Marital Status:
 - a. Married
 - b. Single
3. Educational Status:
 - a. High School or below Degree
 - b. Associate Degree or University Degree
 - c. Post Graduate or PHD
4. Age:.....
5. Average monthly household income:.....Euro/USD
6. Profession (Job Situation)
 - a. Jobless
 - b. Private Sector Employee
 - c. Public Employee
 - d. Self Employment-Tradesmen
 - e. Retired
 - f. Other.....
7. Visitor type (whom you came to island with):
 - a. Family
 - b. Friends
 - c. Single
 - d. Family and friends
8. Number of visits to Bozcaada:
 - a. First
 - b. Second
 - c. Third
 - d. More than three
9. Duration of stay in Bozcaada
 - a. Daily trip
 - b. One night
 - c. Two nights
 - d. Three nights or more
10. How did you get to Bozcaada? (The major vehicle you used for travelling to the island)
 - a. Private car
 - b. Bus (Long distance coach company)

- c. Airline
d. Vehicle of a travel agency
e. Yacht-Boat
11. Where did you get information regarding the Island (you may select more than one choice)?
- g. Newspapers or magazines
h. TV shows
i. Online
j. Travel Agency
k. Acquaintants and Friends
l. Other.....
12. How have you made your decision regarding the accommodation in Bozcaada?
- a. I have made my booking prior to my travel to the Island
b. I have walked around and searched when I came to the Island
c. I have come with an agency, thus it is their decision
13. What are the reasons of your decision to prefer Bozcaada (Please mark the most important factors affecting your choice and put 1 to the most important reason)
- Calmness
 Sea, beaches and bays
 Historical Heritage (Castle, Mosque, Church etc.)
 Wine and Wine distilleries
 Geographical proximity and transportation conditions
 Safety
 Grapes and vine cultivation
 Architecture structure, houses and streets
 Interest of films and TV shows
 Local food and drinks
 Attraction of the touristic businesses (accommodation-restaurants-etc.)
 Other.....
14. Please rank the meaning of Bozcaada for you (the image of Bozcaada) from 1 to 3 with 1 being the most important.
- Sea, sand and sun
 Wine and wine making
 Rich historical heritage
 Natural beauties and beaches
 Different local tastes and delights
 Vineyards and grapes
 Calmness and peace
 Art and artists
 Unique architectural styles, houses and streets with cobblestone pavements
 Other.....
15. What are the major touristic activities you do (or plan to do) in Bozcaada? (you may mark more than one)
- Swimming and sunbathing
 Sightseeing around the island

- () Attending the sunset tours (Polente)
- () Visiting the vineyards
- () Wine tasting
- () Spotting the Island's exclusive food and drinks (the cuisine of the island)
- () Boat tour around the Island
- () Bicycle tour on the Island
- () Visiting art galleries and exhibitions
- () Trekking
- () Wind surfing
- () Other.....

II. Evaluation of the Behaviors Regarding the Elements of the Sustainable Tourism Destination

Administrative Aspects of the Sustainable Destination		Strongly Agree	Agree	Neutral	Disagree	Strongly Disagree
1	Implementation of an administrative model for tourism in Bozcaada which will participated by local people, tourism businesses and local administration					
2	Increased involvement of local people in the decisions taken on Bozcaada					
3	Local administrations in Bozcaada are being prepared against crises					
4	Inclusion of information regarding sustainability in all materials promoting Bozcaada					
5	Making regulations and defining rules for the protection of natural and cultural heritages of Bozcaada					
6	Taking necessary precautions against the potential impacts of global climate change on Bozcaada					
7	Preparation of a sustainable tourism plan and strategy for Bozcaada					
8	Taking measures in order to prevent excessive visitor inflows (that are exceeding the capacity) to Bozcaada					
9	Limiting the entrance of visitors during busy periods (when the capacity is exceeded) if needed					
10	Constant monitoring of environmental, cultural and social changes occurred due to tourism activities in Bozcaada					

Social-Economic Aspects of the Sustainable Destination		Strongly Agree	Agree	Neutral	Disagree	Strongly Disagree
11	Tourism should increase the income level and living quality of the local people					
12	Local products that are unique to Bozcaada should be promoted					
13	Supporting local and small enterprises should be the priority					
14	Tourism should create job opportunities primarily for the local people					
15	Touristic products (souvenirs etc) sold in Bozcaada should be produced by locals					
16	Tourism activities in Bozcaada should provide an opportunity for the engagement of tourists and local people					
17	Daily life of locals should be respected during touristic activities					
18	Menus and prices of all businesses in Bozcaada should be visible to all customers					
19	Touristic businesses in Bozcaada should be structured in a way taking the customer satisfaction into consideration					
20	The visitors should be able to access information regarding all touristic products and businesses on the Island prior to their visits					
21	Local people's concerns or pleasures regarding the tourism of Bozcaada should be taken into consideration					
22	The qualifications of the employees of touristic businesses should be improved through trainings					

	Environmental Aspects of the Sustainable Destination	Strongly Agree	Agree	Neutral	Disagree	Strongly Disagree
23	Visitors should use fresh water and energy resources of Bozcaada economically					
24	Necessary precautions should be taken for the protection of plant and animal species in Bozcaada					
25	Renewable energy resources (sun, wind etc) should be used on the Island instead of fossil fuels (oil, coal etc)					
26	Rules for the economic use of water and energy should be set in the accommodation facilities					
27	Recycle implementations should be made in order to decrease wastes (solid and liquid) in Bozcaada					
28	Visitors should prefer mass transportation rather than their own cars when they travel to Bozcaada					
29	Alternative transportation means such as bicycle and walking should be used within the Island					
30	Travelling on the Island via tour buses should be limited					
31	Steps should be taken in order to reduce the negative impacts of tourism on nature and cultural environment in Bozcaada					
32	Efforts should be shown in order to make Bozcaada more sustainable					
33	Visitors should act responsibly for a more sustainable Bozcaada					
34	The Island is a special touristic region that should be protected					

EK 3

BOZCAADA'DAKİ YEREL HALKIN TURİZM ve SÜRDÜRÜLEBİLİRLİK ALGISI ÖLÇEĞİ

Sayın Katılımcı;

Çanakkale Onsekiz Mart Üniversitesi Sosyal Bilimler Enstitüsü Turizm İşletmeciliği Ana Bilim Dalı'nda Doç. Dr. Murat Gümüş danışmanlığında yürütülen “Sürdürülebilir Destinasyon Yönetimi Bağlamında Adalar: Bozcaada Üzerine Bir Model Önerisi” başlıklı Doktora Tezi çerçevesinde hazırlanan bu anket, Bozcaada'nın Sürdürülebilir Turizm Potansiyelini ve Paydaşların Bozcaada'ya ilişkin algılarını ölçmek amacıyla hazırlanmıştır. Bu çalışmaya katılarak sağlamış olduğunuz destek ve katkılardan dolayı teşekkür ederiz.

Öğr. Gör. Mustafa DOĞAN

I. Ankete Katılanların Profiline İlişkin Sorular

1. Cinsiyet:

a. Erkek

b. Kadın

2. Medeni Durum:

a. Evli

b. Bekar

3. Eğitim Düzeyi:

a. Lise ya da altı

b. Önlisans ya da Lisans

c. Yüksek

Lisans ya da doktora

4. Yaş:.....

5. Ada'daki ikamet süresi (Kaç yıldır Ada'da yaşıyorsunuz?)

a. 1 yıldan az

b. 1-5 yıl

c. 6-10 yıl

d. 11 yıl ve

üzeri

6. Bozcaada'nın sizin için ne ifade ediyor? En önemli üç unsuru önem sırasına göre belirtiniz (En önemlisine 1 rakamını vermek üzere 1'den 3'e kadar rakam vererek belirtiniz.)

Deniz, kum ve güneş

Şarap ve şarapçılık

Zengin bir tarihi miras

Doğal güzellikler ve plajlar

Farklı yerel tatlar ve lezzetler

Bağlar ve üzümleri

Sakinlik ve huzur

Sanat ve sanatçılar

Özgün bir mimari, evler ve Arnavut kaldırım sokaklar

Diğer.....

I-Yerel Yöneticilerin Bozcaada'daki Turizmin Etkilerine İlişkin Tutumları

		Tamamen Katılıyorum	Katılıyorum	Ne katılıyorum ne katılmıyorum	Katılmıyorum	Kesinlikle Katılmıyorum
1	Yerel yönetim birimleri (Belediye), turizm endüstrisine yeterli önemi vermemektedir.					
2	Turizmden elde edilen gelirden bütün halk yararlanmaktadır.					
3	Yerel yönetim birimleri, turizmin fayda ve zararları hakkında yerel halkı yeterince bilgilendirmektedir.					
4	Halkın turizm yönetimine katılımı sınırlı olmalıdır.					
5	Yerel turizm endüstrisi, kamu ve özel sektör ve yerel halkın koordinasyonunda ortak bir kurul tarafından yönetilmelidir.					
6	Yerel halk turizmle ilgili kararlara doğrudan katılabilmelidir.					
	Turizmden elde edilen ekonomik kazanç, çevrenin korunmasından daha önemlidir.					
7	Yerel halk, eğer turizm işletmelerinde çalışıyorsa ilgili kararlara katılabilmelidir.					
8	Turizm gelişimi, tüm yerel planların bir parçası olarak ciddiyle değerlendirilmektedir.					
9	Yerel seçimlerde turizm konusu ve turizm endüstrisi önemli bir etkidir.					
10	Turizm planı ve gelişimi diğer yerel yönetim plan ve kararlarıyla uyumlu olmalıdır.					
11	Yerel düzeydeki sivil toplum örgütleri yerel turizm yönetiminde temsil edilmelidir.					
12	Ada'daki yerel yöneticiler, turizmle ilgili yeterli bilgiye sahip değildir.					
13	Turizm yönetiminden sadece yerel yönetim birimleri sorumlu olmalıdır.					
14	Turizm gelişim kararları, sadece pazarın ihtiyaçlarına göre şekillenmelidir.					
15	Turistler, mal ve hizmetlere yerel halktan daha fazla ücret ödemelidir.					
16	Yerel halkın turizm yönetimine katılımı onların öğrenim ve turizme katkı düzeylerine göre sınırlanmalıdır.					
17	Turizm gelişimi, bölgesel ve ulusal kamu otoriteleri tarafından planlanmalı ve yönetilmelidir.					

18	Yerel yönetim turizmi, sadece kısa vadeli istihdam kaynağı olarak görür.					
19	Yerel halkın çeşitli gruplar, örgütler veya birlik-derneklerle temsil edilmesi zaman ve emek kaybıdır.					
20						

II. Sürdürülebilir Turizm Destinasyonun Unsurlarına İlişkin Tutumların Değerlendirilmesi

		Tamamen Katılıyorum	Katılıyorum	Ne katılıyorum ne katılmıyorum	Katılmıyorum	Kesinlikle Katılmıyorum
1	Bozcaada turizmi için yerel halk, işletmeciler ve yerel yönetim birimlerinin katılacağı ortak bir yönetim modeli uygulanmalıdır.					
2	Yerel halk ve turistik işletmecilerin Bozcaada'yla ilgili kararlara katılımı artırılmalıdır.					
3	Bozcaada'daki yerel yönetim birimleri, krizlere karşı hazırlıklı olmalıdır.					
4	Ada'yı tanıtıcı tüm materyallerde sürdürülebilirliği dikkate alan bilgilere yer verilmelidir.					
5	Bozcaada'da doğal ve kültürel mirasın korunması amacıyla yasal düzenleme ve kurallar olmalıdır.					
6	Küresel iklim değişikliğinin olası etkilerine karşı uygun önlemler alınmalıdır.					
7	Ada için sürdürülebilir bir turizm planı ve stratejisi belirlenmelidir.					
8	Bozcaada'ya aşırı ziyaretçi gelişini, (taşıma kapasitesine aşan) önleyici uygulamalar yapılmalıdır.					
9	Aşırı yoğunluk zamanlarında (Taşıma kapasitesini aşan durumlarda), gerekirse ziyaretçi girişi kısıtlanmalıdır.					
10	Bozcaada'da turizme bağlı çevresel, kültürel ve sosyal değişimler sürekli takip edilmelidir.					

		Tamamen Katılıyorum	Katılıyorum	Ne katılıyorum ne katılmıyorum	Katılmıyorum	Kesinlikle Katılmıyorum
11	Turizm yerel halkın gelir düzeyi ve yaşam kalitesini arttırmalıdır.					
12	Bozcaada'ya özgü yerel ürünler teşvik edilmelidir.					
13	Bozcaada'da öncelikle yerel ve küçük girişimciler desteklenmelidir.					
14	Turizmin, öncelikle yerel halk için istihdam olanakları yaratmalıdır.					
15	Bozcaada'da satılan hediyelik eşya vb. ürünler, yerli üretim olmalıdır.					
16	Turizm, turistle yerel halk arasındaki etkileşimin artmasını sağlamalıdır.					
17	Turistik faaliyetler sırasında yerel halkın gündelik yaşamına saygı gösterilmelidir.					
18	Bozcaada'daki tüm işletmelerin, menü ve fiyatları, müşteriler tarafından görülebilir olmalıdır.					
19	Bozcaada'daki işletmeler, müşteri memnuniyetini dikkate alan bir yapıya sahip olmalıdır.					
20	Ziyaretçiler, Ada'daki tüm turistik ürün ve işletmeler hakkında önceden bilgi sahibi olabilmelidir.					
21	Yerel halk ve işletmecilerin Bozcaada'da turizmine ilişkin endişe ve memnuniyetleri dikkate alınmalıdır					
22	Turistik işletmelerde çalışan personelin niteliği, eğitimler yoluyla geliştirilmelidir.					

		Tamamen Katılıyorum	Katılıyorum	Ne katılıyorum ne katılmıyorum	Katılmıyorum	Kesinlikle Katılmıyorum
23	Bozcaada'da tatlı su ve enerji kaynakları tasarruflu kullanılmalıdır.					
24	Bozcaada'daki bitki ve hayvan türlerini koruyucu önlemler alınmalıdır.					

25	Ada'da petrol, kömür vb. fosil yakıtlar yerine, güneş, rüzgar gibi yenilenebilir enerji kaynakları kullanılmalıdır.					
26	Konaklama işletmelerinde, su ve enerji kullanımında tasarruf sağlayıcı kurallar konulmalıdır.					
27	Ada'da atıkları (katı-sıvı) azaltıcı uygulamalar yapılmalıdır.					
28	Ziyaretçiler, Bozcaada'ya gelirken özel araçları yerine toplu taşıma araçlarını tercih etmelidir.					
29	Ada içinde özel araç yerine, bisiklet, yürüyüş gibi alternatif ulaşım araçları kullanılmalıdır.					
30	Ada'da tur otobüsleriyle dolaşılması kısıtlanmalıdır.					
31	Bozcaada'da turizmin doğal ve kültürel çevre üzerindeki olumsuz etkisini azaltacak uygulamalar yapılmalıdır.					
32	Bozcaada'nın daha sürdürülebilir bir Ada olması için gerekli çalışmalar yapılmalıdır.					
33	Daha sürdürülebilir bir Bozcaada için işletmeler sorumlu davranmalıdır.					
34	Bozcaada özel ve korunması gereken bir turistik bölgedir.					

EK 4

BOZCAADA'DAKİ TURİZM İŞLETMELERİNİN SÜRDÜRÜLEBİLİRLİK ALGISI ÖLÇEĞİ

Sayın Katılımcı;

Çanakkale Onsekiz Mart Üniversitesi Sosyal Bilimler Enstitüsü Turizm İşletmeciliği Ana Bilim Dalı'nda Doç. Dr. Murat Gümüş danışmanlığında yürütülen "Sürdürülebilir Destinasyon Yönetimi Bağlamında Adalar: Bozcaada Üzerine Bir Model Önerisi" başlıklı Doktora Tezi çerçevesinde hazırlanan bu anket, Bozcaada'nın Sürdürülebilir Turizm Potansiyelini ve Paydaşların Bozcaada'ya ilişkin algılarını ölçmek amacıyla hazırlanmıştır. Bu çalışmaya katılarak sağlamış olduğunuz destek ve katkılardan dolayı teşekkür ederiz.

Öğr. Gör. Mustafa DOĞAN

I. Ankete Katılanların Profiline İlişkin Sorular

1. Cinsiyet:

- a. Erkek b. Kadın

2. Medeni Durum:

- a. Evli b. Bekar

3. Eğitim Düzeyi:

- a. Lise ya da altı b. Önlisans ya da Lisans c. Yüksek Lisans ya da doktora

4. Yaş:.....

5. İşletme Türünüz

- a. Konaklama İşletmesi (otel-pansiyon, motel, camping vb.)
b. Seyahat İşletmesi (Ulaştırma-Sey. acentası vb.)
c. Yiyecek-İçecek İşletmesi (Restoran-Bar-Lokanta-Meyhane vb.)
d. Turistik Aktivite İşletmesi (Araç kiralama, su sporları, tekne turları vb.)

6. Turistik işletmedeki görev ya da pozisyonunuz:

- a. Sahibi veya ortağı b. Çalışan-Yönetici c. Diğer.....

7. İşletme tarafından kullanılan tesisin, mülkiyet sahipliği durumu

- a. İşletmemiz mülkiyetin de sahibi veya ortağıdır b) Kiracıdır

8. Sürekli ikamet ettiğiniz, yaşadığınız yer (İkametinizin bulunduğu yer)

- a. Bozcaada b İstanbul c Çanakkale d () Diğer.....

9. Bozcaada'nın sizin için ne ifade ettiğini (Bozcaada'nın imajı) önem sırasına göre 1'den 3'e doğru ve en önemlisine 1 rakamını vermek üzere lütfen belirtiniz.

- Deniz, kum ve güneş
 Şarap ve şarapçılık
 Zengin bir tarihi miras
 Doğal güzellikler ve plajlar

	atıklar için uygun geri dönüşüm kutuları kullanılmaktadır.										
14	Tuvaletlerde en az su tüketen klozetler ve armatürlerde süzgeç kullanılmaktadır										
15	Genel temizlikte, mutfak ve tüm diğer alanlarda doğada çözünebilen kimyasallar kullanılmaktadır										
16	Müşterilerimiz, Ada içinde toplu taşıma ya da bisiklet kullanımı konusunda yönlendirilmektedir.										
17	Ada'ya özgü yerel yiyecek ve içecekler tercih edilmektedir. (Mutfak, yemek ve yiy.içecek ürünlerinde)										

II. Sürdürülebilir Turizm Destinasyonun Unsurlarına İlişkin Tutumların Değerlendirilmesi

Sürdürülebilir Destinasyonun Yönetmel Boyutları	Tamamen Katılıyorum	Katılıyorum	Ne katılıyorum ne katılmıyorum	Katılmıyorum	Kesinlikle Katılmıyorum
1 Bozcaada turizmi için yerel halk, turizm işletmecileri ve yerel yönetim birimlerinin katılacağı bir yönetim modeli uygulanmasına					
2 Yerel halk ve turistik işletmecilerin Bozcaada'yla ilgili kararlara katılımının artırılmasına					
3 Bozcaada'daki yerel yönetimlerin, krizlere karşı hazırlıklı olmasına					
4 Bozcaada'yı tanıtıcı tüm materyallerde sürdürülebilirliği dikkate alan bilgilere yer verilmesine					
5 Bozcaada'da doğal ve kültürel mirasın korunması amacıyla yasal düzenlemeler yapılması ve kurallar konmasına					
6 Küresel iklim değişikliğinin Bozcaada için olası etkilerine karşı uygun önlemler alınmasına					
7 Bozcaada için sürdürülebilir bir turizm planı ve stratejisinin belirlenmesine					
8 Bozcaada'ya aşırı ziyaretçi gelişini, (taşıma kapasitesine aşan) önleyici					

	uygulamalar yapılmasına					
9	Aşırı yoğunluk zamanlarında (Taşıma kapasitesini aşan durumlarda), gerekirse ziyaretçi girişinin kısıtlanmasına					
10	Bozcaada'da turizme bağlı çevresel, kültürel ve sosyal değişimlerin sürekli takip edilmesine					

Sürdürülebilir Destinasyonun Sosyo-Ekonomik Boyutları	Tamamen Katılıyorum	Katılıyorum	Ne katılıyorum ne katılmıyorum	Katılmıyorum	Kesinlikle Katılmıyorum
11	Turizmin yerel halkın gelir düzeyi ve yaşam kalitesini arttırmasına				
12	Bozcaada'ya özgü yerel ürünlerin teşvik edilmesine				
13	Bozcaada'da öncelikle yerel ve küçük girişimcilerin desteklenmesine				
14	Turizmin, öncelikle yerel halk için istihdam olanakları yaratmasına				
15	Bozcaada'da satılan hediyeelik eşya vb ürünlerin yerel üretim olmasına				
16	Bozcaada'daki turizmin, turistlerle yerel halk arasındaki etkileşime olanak sağlamasına				
17	Turistik faaliyetler sırasında yerel halkın gündelik yaşamına saygı gösterilmesine				
18	Bozcaada'daki tüm işletmelerde, menü ve fiyatların müşteriler tarafından görülebilir olmasına				
19	Bozcaada'daki, turistik işletmelerin müşteri memnuniyetini dikkate alan bir yapıya sahip olmasına				
20	Ziyaretçilerin, Ada'daki tüm turistik ürün ve işletmeler hakkında önceden bilgi sahibi olabilmesine				
21	Yerel halkın, işletmecilerin Bozcaada'da turizmine ilişkin endişe veya memnuniyetlerinin dikkate alınmasına				
22	Turistik işletmelerde çalışan personelin eğitimler yoluyla niteliğinin geliştirilmesine				

	Sürdürülebilir Destinasyonun Çevresel Boyutları	Tamamen Katılıyorum	Katılıyorum	Ne katılıyorum ne katılmıyorum	Katılmıyorum	Kesinlikle Katılmıyorum
23	Ziyaretçilerin Bozcaada'da tatlı su ve enerji kaynaklarını tasarruflu kullanmasına					
24	Bozcaada'daki bitki ve hayvan türlerini koruyucu önlemlerin alınmasına					
25	Ada'da fosil yakıtlar (petrol, kömür vb.) yerine, yenilenebilir enerji kaynaklarının (güneş, rüzgar vb.) kullanılmasına					
26	Konaklama işletmelerinde, su ve enerji kullanımında tasarruf sağlayıcı kurallar konmasına					
27	Bozcaada atık (katı-sıvı) azaltmaya yönelik geri dönüşüm uygulamalarına					
28	Ziyaretçilerin, Bozcaada'ya gelirken özel araçları yerine toplu taşıma araçlarını tercih etmesine					
29	Ada içinde özel araç yerine, bisiklet, yürüyüş gibi alternatif ulaşımın kullanılmasına					
30	Ada'da tur otobüsleriyle dolaşılmasının kısıtlanmasına					
31	Bozcaada'da turizmin doğal ve kültürel çevreye olumsuz etkilerini azaltacak uygulamalara					
32	Bozcaada'nın daha sürdürülebilir olması için yapılacak çalışmalara					
33	Daha sürdürülebilir bir Bozcaada için işletmelerin sorumlu davranmasına					
34	Ada'nın özel ve korunması gereken bir turistik bölge olduğuna					

EK 5

MÜLAKAT FORMU (Yerel Kamu Yönetim Birimleri ve STK yöneticilerine)

Sayın Katılımcı;

Çanakkale Onsekiz Mart Üniversitesi Sosyal Bilimler Enstitüsü Turizm İşletmeciliği Ana Bilim Dalı'nda Doç. Dr. Murat Gümüş danışmanlığında yürütülen “**Sürdürülebilir Destinasyon Yönetimi Bağlamında Adalar: Bozcaada Üzerine Bir Model Önerisi**” başlıklı Doktora Tezi çerçevesinde hazırlanan bu anket, Bozcaada'nın Sürdürülebilir Turizm Potansiyelini ve Paydaşların Bozcaada'ya ilişkin algılarını ölçmek amacıyla hazırlanmıştır. Bu çalışmaya katılarak sağlamış olduğunuz destek ve katkılardan dolayı teşekkür ederiz.

Öğr. Gör. Mustafa DOĞAN

1- Bozcaada sizin için ne ifade ediyor? En önemli gördüğünüz üç unsuru-değeri önem sırasına göre belirtiniz.

2-Kurum olarak, Ada'daki turizm endüstrisiyle (sektördeki işletmelerle) ilişkiniz ne düzeyde; sektöre verdiğiniz destek ya da katkıları anlatabilir misiniz?

3-Sizce, Bozcaada'da turizmle ilgili grupların (yerel halk, turizm işletmeleri ve sivil toplum örgütleri gibi) Ada yönetimine katılımları hangi düzeydedir? Şayet katılım düzey veya mekanizmaları yeterli değilse bunun artırmak için neler yapılabilir?

4-Size-kurumunuza gelen şikâyetler ve kendi gözlemlerinizi doğrultusunda Ada'daki turizmin tespit ettiğiniz en temel sorunları nelerdir?

5-Kurumunuz bu sorunları önlemek için neler yapmakta, ne tür uygulamalar yürütmektedir?

6-Ada'daki turizmle ilgili diğer kamu ve sivil toplum kuruluşlarıyla etkin bir iletişiminiz, işbirliğiniz var mı?

7- Kurum olarak sürdürülebilir turizm hakkındaki görüşleriniz nelerdir? Bu konuda plan ya da uygulamalarınız varsa anlatabilir misiniz?

8-Bozcaada'nın doğal, tarihi ve kültürel zenginliklerinin-mirasının korunması konusundaki bakış açınız ve uygulamalarınız nelerdir?

9-Ada'da turizmden elde edilen geliri değerlendirebilir misiniz? Yerel halk ve yerel girişimcilerin turizmden aldığı payın; elde edilen gelirin yeterli olup olmadığı veya turizm gelirlerinin adil dağılıp dağılmadığı hakkındaki düşünceleriniz nelerdir?

10-Ada'nın taşıma kapasitesinin belirlenmesini ve turizm gelişme planının yapılmasını gerekli görüyor musunuz, bu konuda herhangi bir çalışmanız var mı?

11-Turistlerin Bozcaada'ya gelmeden önce, Ada hakkında yeterli ve doğru bilgilere ulaşabileceği, mekanizmalar ya da olanaklar mevcut mu? Kurumunuzun bu konudaki çalışmaları nelerdir?

12- Ada'daki işletmelerin Bozcaada'ya gelen yerli-yabancı turistlere verdiği hizmeti değerlendirebilir misiniz? İşletmelerin iyi-kaliteli ve müşteri beklentilerine uygun hizmet verdiklerini; turistlerin Ada'dan genel olarak memnun ayrıldıklarını düşünüyor musunuz? (Bu konuda Ada'nın performansını nasıl değerlendiriyorsunuz)

13-Bozcaada turizminin 5-10-20 yıllık gelişme potansiyelini nasıl değerlendiriyorsunuz?

14-İklim değişikliğinin olası etkileri ve doğal-çevresel felaketler konusunda Ada'nın hazırlıklı olduğunu düşünüyor musunuz? Bu konuda kurumunuzun yürüttüğü çalışmalar ya da planlardan bahsedebilir misiniz?

15-Ada'daki mevcut turizm hareketlerini (deniz, kültür, inanç, yemek-lezzet, spor, etkinlik-festival, deniz sporları) geliştirmek, alternatifleri çoğaltmak için sizce neler yapılmalı? Kurum olarak siz neler yapıyorsunuz?

16-Adadaki turizmle ilgili karar ve uygulamalarda, ilgili tüm toplumsal kesimlerin temsilcilerinin katılacağı yetkisi olan bir paydaşlar yönetiminin (ortak bir kurul, komisyon ya da konsey gibi) daha faydalı ya da etkili olacağını düşünüyor musunuz? Cevabınız evet ise sizce kimler (hangi kurum, kişi ya da gruplar) bu sürece, kararlara dahil edilmelidir?

17-Bozcaada'da turizmin, çevreye, doğal güzelliklere, kültürel mirasa olumsuz etkileri olduğunu düşünüyor musunuz?